



СЛУЖБЕНИ ГЛАСНИК

ГОДИНА XXXIX БРОЈ 57
26. децембар 2019.

„ЖЕЛЕЗНИЦЕ СРБИЈЕ“ АКЦИОНАРСКО ДРУШТВО

АКЦИОНАРСКО ДРУШТВО ЗА УПРАВЉАЊЕ ЈАВНОМ ЖЕЛЕЗНИЧКОМ ИНФРАСТРУКТУРОМ „ИНФРАСТРУКТУРА ЖЕЛЕЗНИЦЕ СРБИЈЕ“

**Одлука Одбора директора
„Инфраструктура железнице Србије“ а.д.
(од 23.12.2019. године)
Број: 4/2019-1902-439**

На основу члана 24. Статута Акционарског друштва за управљање јавном железничком инфраструктуром „Инфраструктура железнице Србије“, Београд, („Службени гласник РС“, бр. 60/15, 73/15 и Службени гласник „Железнице Србије“, број 14/17), Одбор директора „Инфраструктура железнице Србије“ а.д. је, на седници одржаној 23.12.2019. године, донео

О Д Л У К У

1. Доноси се Упутство за руковање мобилним уређајем међусигналне зависности у станици Земунско Поље на прузи Београд Центар - Стара Пазова - Шид - државна граница - (Tovarnik).

2. Упутство из тачке 1. саставни је део ове одлуке.

3. Одлука ступа на снагу даном доношења.

4. Ступањем на снагу овог упутства престају да се примењују одредбе Упутства за руковање СС уређајима система „Simens“-Е1 у станици Земунско Поље (Упутство деловодни број 2017/75 од 18.3.1975. године, ЖТП „Београд“), са свим објављеним изменама и допунама.

5. Одлуку објавити у Службеном гласнику „Железнице Србије“.

Образложење

На основу одредаба члана 13 став девети Комерцијалног уговора о модернизацији и реконструкцији мађарско - српске железничке пруге на територији Републике Србије, деоница: Београд Центар - Стара Пазова, који је у „Инфраструктура железнице Србије“ а.д. заведен под бројем: 1/2016-4517 од 5.11.2016. године и тачке 5.1.5.3.9 Пројекта телекомуникационих и сигналних инсталација (Књига 5/1.6.) Одбор директора је донео Упутство за руковање мобилним уређајем међусигналне зависности у станици Земунско Поље на прузи Београд Центар - Стара Пазова - Шид - државна граница - (Tovarnik).

Ово упутство представља прилог Упутства о организацији радова и регулисању саобраћаја за време извођења

радова на реконструкцији и изградњи деонице Земун - Батајница на прузи Београд Центар - Стара Пазова - Шид - државна граница - (Tovarnik), (Упутство деловодни број: 4/2019-1900-438 од 20.12.2019. године).

На основу изнетог, одлучено је као у диспозитиву.

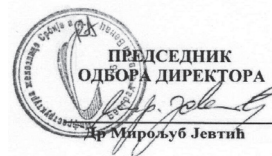

**Одлука Одбора директора
„Инфраструктура железнице Србије“ а.д.
(од 23.12.2019. године)
Број: 4/2019-1902-439**

На основу члана 24. Статута Акционарског друштва за управљање јавном железничком инфраструктуром „Инфраструктура железнице Србије“ Београд, („Службени гласник РС“, бр. 60/15, 73/15 и Службени гласник „Железнице Србије“, број 14/17), члана 6. тачка 36. Сигналног правилника („Службени гласник ЗЈЖ“, бр. 4/96, 5/96 и 1/97), члана 1. тачка 7. и члана 13. тачка 5. Саобраћајног правилника („Службени гласник ЗЈЖ“, бр. 3/94, 4/94, 5/94, 4/96 и 6/03), Одбор директора „Инфраструктура железнице Србије“ а.д. је, на седници одржаној 23.12.2019. године, донео

У П У Т С Т В О

**за руковање мобилним уређајем међусигналне
зависности у станици Земунско Поље на прузи
Београд Центар - Стара Пазова - Шид -
државна граница - (Tovarnik)**

1. Уводне одредбе

Уводне напомене

Члан 1.

У оквиру извођења радова на реконструкцији и изградњи дела пруге Београд Центар - Стара Пазова у станици Земунско Поље се трајно искључује из употребе досадашњи електрорелејни сигнално-сигурносни уређај

система “Siemens-Ei”. Док се не изврши уградња, испитивање и пуштање у рад новог електронског уређаја, у станици Земунско Поље ће се користити мобилни уређај међусигналне зависности.

Док трају радови на реконструкцији и изградњи, станица Земунско Поље ће привремено бити осигурана мобилним уређајем међусигналне зависности (у даљем тексту уређај МУМЗ), који ће обезбеђивати само међусобну зависност улазних сигнала, а неће постојати зависност показивања сигнала и положаја скретница.

Међусобна зависност улазних сигнала подразумева да уређај не дозвољава да се више од једног улазног сигнала постави да показује сигнални знак за дозвољену вожњу.

До момента искључења постојећих сигнално-сигурносних уређаја у станици Земунско Поље настале су промене које се односе на расположивост појединих инфраструктурних капацитета дела пруге Земун – Батајница, у смислу да се на овом делу пруге због извођења радова на левом пружном колосеку саобраћај возова организује једноколосечно само по десном колосеку.

Искључење постојећег и уградња новог уређаја осигурања станице захтева да се изради, објави и примењује ово упутство, јер ће се тиме обезбедити функција саобраћаја, односно обезбедиће се услови за уредан и безбедан саобраћај возова и кретање маневарских састава и пружних возила на подручју станице у условима извођења радова.

Предмет Упутства

Члан 2.

Овим упутством се даје опис и прописује редован начин употребе уређаја МУМЗ у станици Земунско Поље на прузи Београд Центар - Стара Пазова - Шид - државна граница - (Товарник).

Овим упутством се прописује и начин извршења саобраћаја на подручју станице у условима сметњи или кварова на неком од елемената уређаја МУМЗ.

Подручје примене

Члан 3.

Ово упутство је интерни акт “Инфраструктура железнице Србије” а.д. који се примењује при регулисању саобраћаја возова на подручју станице Земунско Поље само током извођења радова I фазе (радови на левом пружном колосеку и на левој страни станице), што је детаљније прописано одредбама Упутства о организацији радова и регулисању саобраћаја за време извођења радова на реконструкцији и изградњи деонице Земун - Батајница на прузи Београд Центар - Стара Пазова - Шид - државна граница - (Товарник) (Упутство делов. број 4/2019 - 1900 - 438 од 20.12.2019. године, „Инфраструктура железнице Србије“ а.д.).

Почетком радова II фазе (радови на десном пружном колосеку и на десној страни станице) у станици Земунско Поље ће се променити расположивост инфраструктурних постројења, те ће благовремено бити израђено и објављено

ново упутство за руковање уређајем МУМЗ, док ће ово бити стављено ван снаге.

Ово упутство се односи на ограничени део инфраструктурних капацитета јавне железничке инфраструктуре којом управља “Инфраструктура железнице Србије” а.д. и примењује се у домену регулисања и обезбеђења саобраћаја возова и кретања пружних возила и маневарских састава на подручју станице Земунско Поље и на међустаничним растојањима ка суседним службеним местима у условима извођења радова I фазе.

Опште одредбе

Члан 4.

Сви они послови и поступци који нису посебно прописани одредбама овог упутства морају се организовати и извршавати на начин како је то наведено одредбама општих саобраћајно-техничких прописа који се примењују на подручју “Инфраструктура железнице Србије” а.д. и осталим упутствима и наређењима који су издати од стране “Инфраструктура железнице Србије” ад. и наредбама шефа станице.

Са одредбама овог упутства морају на доказан начин бити упознати отправници возова и скретничари који службу обављају у станици Земунско Поље, скретничари који обављају дужности чувара путних прелаза у km 15+350 и у km 17+328 међустаничног растојања Земунско Поље - Батајница, запослени који обављају послове у вези организовања и регулисања саобраћаја возова и кретања пружних возила или маневарских састава на делу пруге Земун - Батајница, запослени који обављају послове одржавања грађевинских и електротехничких постројења на овом делу пруге, као и запослени који обављају послове надзора, процесне и унутрашње контроле.

Са одредбама овог упутства морају на доказан начин бити упознати и запослени у стручним службама у оквиру делатности инфраструктуре и превоза који обављају послове планирања и организовања саобраћаја на овом делу пруге.

Осим тога, са одредбама овог упутства морају бити упознати и представници Извођача који обављају радове у станици Земунско Поље у оквиру послова реконструкције и изградње друге деонице Земун - Батајница.

Обављање службе отправника возова и скретничара у станици Земунско Поље и самостално руковање уређајем међусигналне зависности у време примене одредаба овог упутства, могу обављати само они запослени који су упознати са одредбама овог упутства и својим потписом то потврдили и дали потписану изјаву да су оспособљени за самостално вршење службе.

Ни једним прописом, па ни овим упутством, не могу се предвидети сви могући случајеви и за њих прописати поступци, те је потребно да сваки запослени поступа у складу с одредбама општих саобраћајно-техничких прописа и одредбама овог упутства, односно да учини оно што је у интересу очувања безбедности и редовитости саобраћаја возова.

2. Техничко - технолошке карактеристике уређаја међусигналне зависности у станици Земунско Поље

Основни подаци о уређају међусигналне зависности

Члан 5.

На подручју станице Земунско Поље у садашњим условима извођења радова, када је досадашњи електрорелејни сигнално-сигурносни уређај система “Siemens-E1” са свим припадајућим елементима искључен, привремено је у употреби мобилни уређај међусигналне зависности.

Уређај МУМЗ уграђен у станици Земунско Поље је типа m2SCD производ Института „Михаило Пупин“ из Београда. Уређај је изведен тако да постоји међусобна зависност улазних сигнала из оба смера. Зависност је таква да се два или више улазних сигнала (у каснијој фази извођења радова) не могу истовремено поставити да показују сигналне знаке за дозвољену вожњу, већ се у једном тренутку само један од улазних сигнала може поставити да показује такав сигнални знак.

Путем овог уређаја не може се вршити контрола положаја и стања скретница, тако да сигнални уређај нема зависност показивања улазних сигнала са положајем скретница.

Руковање уређајем МУМЗ врши се путем поставнице, што је у надлежности отправника возова станице Земунско Поље, док се скретницама, које су опремљене скретничким бравима, рукује на лицу места од стране скретничког особља који ће поседати блок 1 и блок 2 и који ће по наређењу отправника возова вршити обезбеђење пута вожње.

Уређај МУМЗ, којим је опремљена станица Земунско Поље састоји се из спољашњих елемената и унутрашњег релејног уређаја.

Спољашње елементе чине:

- светлосни улазни сигнали и ликовни предсигнали
- кабловска мрежа за повезивање елемената осигурања са кабловским прибором
- сензори најаве доласка воза и сензори за аутоматско разрешење пута вожње.

Унутрашњи релејни уређај састављен је од три технолошке целине:

- станичне поставнице са тастерима
- релејног уређаја са напојним уређајем смештеним у металном орману у канцеларији отправника возова
- АКУ батерија за резервно напајање код нестанка мрежног напајања

Током I фазе радова уређај МУМЗ уграђен у станици Земунско Поље користиће се за образовање зависности између два улазна сигнала уграђена поред десног колосека:

Au – од стране станице Земун

Вu – од стране станице Батајница

Уређај МУМЗ омогућава само успостављање зависности улазних сигнала, што значи да док један улазни сигнал показује сигнални знак за дозвољену вожњу, није могуће поставити други улазни сигнал да показује сигнални знак за дозвољену вожњу.

Уређај не обезбеђује зависност сигнала и положаја скретница, тако да је преко скретничког подручја, сходно одредбама чл. 36 тач. 2 Саобраћајног правилника 2 („Службени гласник ЗЈЖ”, бр. 3/94, 4/94, 5/94, 4/96 и

6/03) највећа допуштена брзина возова (пружних возила, маневарских састава) до 50 km/h. Командовање уређајем обавља се са станичне поставнице на којој није приказана колосечна слика.

Уређај МУМЗ је сигнални уређај који подразумева само руковање улазним сигнаlima, што је у надлежности отправника возова станице Земунско Поље. Скретнице су опремљене скретничким бравима, њима се рукује на лицу места:

– у интервалу од 07:00 до 19:00 часова (током дневне смене) од стране скретничара који поседају блок 1 и блок 2

– у интервалу од 19:00 до 07:00 часова (током ноћне смене) од стране отправника возова који ће, осим дужности отправника возова вршити и дужности скретничара блока 1 и скретничара који поседа блок 2.

Скретничари рукују скретницама по наређењу отправника возова у оквиру обезбеђења наређеног пута вожње.

Код овог уређаја не постоји контрола положаја скретница, нити се може приказати на поставници код отправника возова, већ се положај скретница контролише само путем кључева скретничких брава. Не постоји контрола слободности и заузетости скретница, као ни контрола слободности односно заузетости колосека, како оних на подручју станице, тако и оних на међустаничним подручјима.

Уређај омогућава регулисање степена осветљености улазних сигнала.

Уређај уграђен у станици Земунско Поље омогућава да се улазни сигнали аутоматски постављају да показују сигнални знак за забрањену вожњу по проласку воза.

Гажењем прве осовине воза на сензор најаве воза који је уграђен на 100 m испред улазног сигнала добија се најавна наиласка воза, а гажењем сензора за разрешење пута вожње који је уграђен на 50 m иза улазног сигнала, врши се аутоматско постављање улазног сигнала да показује сигнални знак “Стој”. Напуштањем сензора за разрешење, пут вожње воза се аутоматски разрешава.

Не постоји никаква зависност уређаја МУМЗ са сигнално-сигурносним уређајима суседних службених места, већ се при регулисању саобраћаја мора поступати као на пругама које нису опремљене уређајима АПБ, ТК или МЗ, у складу са одредбама чл. 39 Саобраћајног правилника 2 („Службени гласник ЗЈЖ”, бр. 3/94, 4/94, 5/94, 4/96 и 6/03), а при обезбеђењу путева вожњи на подручју станице поступа се у складу са одредбама одсека II Саобраћајног упутства 40 (“Службени гласник ЗЈЖ” број 6/80, 3/83, 6/83, 2/84, 4/88, 8/88, 9/90, 2/91, 2/94 и 2/01) које важе за осигуране (притврђене) скретнице.

Не постоји никаква зависност уређаја МУМЗ са уређајима за обезбеђење саобраћаја на путним прелазима km 15+350 и РВЕ-2 у km 17+328 међустаничног растојања Земунско Поље - Батајница. Све техничко-технолошке одредбе које се односе на наведене путне прелазе дефинисане су одредбама Упутства о организацији радова и регулисању саобраћаја за време извођења радова на реконструкцији и изградњи деонице Земун - Батајница на прузи Београд Центар - Стара Пазова - Шид - државна граница - (Товарник) (Упутство деловодни број 4/2019 - 1900 - 438 од 20.12.2019. године, „Инфраструктура железнице Србије“ а.д.).

Спољна постројења и уређаји

Улазни сигнали и предсигнали

Члан 6.

Уредбом о категоризацији железничких пруга које припадају јавној железничкој инфраструктури („Службени гласник РС“, број 50/19.) извршено је укидање пруге Београд - Стара Пазова - Шид - државна граница - (Товарник) и уведена је нова пруга Београд Центар - Стара Пазова - Шид - државна граница - (Товарник). У пројектној документацији за извођење радова на делу пруге Земун (искљ.) - Батајница (искљ.) станицаже су дате тако да се за почетну тачку пруге рачуна станица Београд Центар.

Како ће се преобележавати километарских и хектометарских ознака на овом делу пруге извршити тек по завршетку радова, а на терену су још увек „старе“ сигналне ознаке, у даљем тексту овог упутства све станицаже су приказане по постојећем стању на терену.

Станица Земунско Поље опремљена је светлосним улазним сигналимa који се налазе:

- од стране станице Земун улазни сигнал Аи уграђен је са десне стране десног колосека у km 13+035, чији се сигнални знаци предсигналишу посебним предсигналом локалног типа РАи, који је уграђен са исте стране у km 12+355, односно на удаљености од 700 m испред улазног сигнала Аи
- од стране станице Батајница улазни сигнал Ви уграђен је са десне стране десног колосека (са леве стране у смеру вожње воза) у km 14+650, чији се сигнални знаци предсигналишу посебним предсигналом локалног типа РВи, који је уграђен са исте стране у km 15+350, односно на удаљености од 700 m испред улазног сигнала Ви

Стубови наведених улазних сигнала су обојени црно - бело што, сходно одредбама чл. 6 тач. 5 Сигналног правилника 1 („Службени гласник ЗЈЖ“, бр. 4/96, 5/96 и 1/97), значи да поменути сигнали показују сигналне знаке једнозначне сигнализације.

Улазни сигнали могу показивати следеће сигналне знаке:

- сигнални знак 4: "Стој"
- сигнални знак 5б: "Слободно"

Улазни сигнали редовно показују сигнални знак за забрањену вожњу односно сигнални знак 4: "Стој".

На пружном колосеку ка суседним станицама ЗЕМУН и Батајница уграђени су нови предсигнали локалног типа РАи у km 12+355 и РВи у km 15+350, чији је изглед приказан на слици бр. 1.

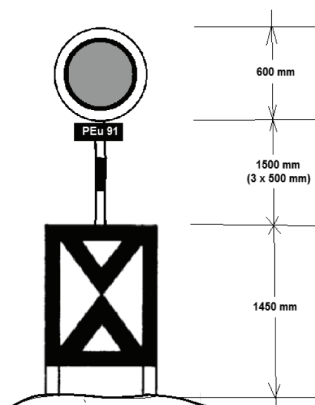

Слика 1: Предсигнал локалног типа

Предсигнал локалног типа конципиран је у складу са одредбама чл. 1 тач. 7 Сигналног правилника 1 („Службени гласник ЗЈЖ“, бр. 4/96, 5/96 и 1/97) и састоји се од следећих елемената:

- предсигналне опоменнице којом се даје сигнална ознака 202: "Означавање места предсигнала"
- стуба који одговара стубу предсигнала
- жутог сигналног котура лагане вожње којим се даје сигнални знак 97а: "Лагано"
- натписне таблице за означавање сигнала

Овај предсигнал локалног типа у ноћним условима се не осветљава, али се поједини делови изводе у рефлектујућој материји у складу са одговарајућим стандардом.

Предсигнал локалног типа показује само сигнални знак 13: "Очекуј стој". За употребу овог предсигнала локалног типа постоји сагласност дата Решењем I-02-I број 340-4763-2/20147 од 29.8.2014. године Дирекције за железнице.

Код ових предсигнала поступа се сходно одредбама чл. 7 тач. 15 Сигналног правилника 1 („Службени гласник ЗЈЖ“, бр. 4/96, 5/96 и 1/97), односно на начин који је прописан за поступање код сигналног знака 13: "Очекуј стој" - вожњу треба подесити тако да се воз безусловно заустави испред главног сигнала који показује сигнални знак "Стој".

За време примене одредаба овог упутства предсигнали улазних сигнала станице Земунско Поље су изведени тако да не могу показати сигнални знак 14: "Очекуј слободно".

Излазни сигнали код уређаја МУМЗ не постоје. Излазни сигнали који су се употребљавали код досадашњег релејног уређаја су неосветљени и док се не изврши њихова демонтажа на стубовима ових сигнала биће постављена сигнална ознака 210: "Сигнал не важи".

Сензори најаве доласка воза и разрешења пута вожње

Члан 7.

Испред оба улазна сигнала станице Земунско Поље на растојању од 100 m уграђени су сензори који служе да најаве долазак воза у станицу:

- испред улазног сигнала Аи од стране станице Земун сензор најаве доласка воза АFI a1 уграђен је у km 12+935
- иза улазног сигнала Ви (у смеру раста станицаже) од стране станице Батајница (испред сигнала у смеру кретања воза) сензор најаве доласка воза АFI b1 уграђен је у km 14+750

Иза оба улазна сигнала станице Земунско Поље на растојању од 50 m уграђени су сензори који служе за аутоматско постављање улазног сигнала да показује сигнални знак "Стој" и аутоматско разрешење пута вожње:

- иза улазног сигнала Аи од стране станице Земун сензор разрешења пута вожње АFI a2 уграђен је у km 13+085
- испред улазног сигнала Ви од стране станице Батајница (иза сигнала у смеру кретања воза) сензор разрешења пута вожње АFI b2 уграђен је у km 14+600.

Осигурање скретница у станици Земунско поље

Члан 8.

У циљу формирања и обезбеђења пута вожње у стани-

ци Земунско Поље на блоку 1 у km 13+582 и на блоку 2 у km 14+050 2 са леве стране првог колосека за потребе скретничког особља постављени су контејнери са спроведеним осветљењем и грејањем и са обезбеђеним доказним споразумевањем са отправником возова.

Радно место скретничара који поседа блок 1 и блок 2 станице Земунско Поље није опремљено средствима за пријем звоновних сигналних знакова.

На подручју станице Земунско Поље скретницама се рукује на лицу места.

Скретнице су опремљене механичким кретним механизмом са тегом (ђулетом) и скретничким бравама, те се морају закључавати на лицу места. Скретнице су, сходно одредбама чл. 10 тач. 5 под в) Саобраћајног правилника 2 („Службени гласник ЗЈЖ”, бр. 3/94, 4/94, 5/94, 4/96 и 6/03), притврђене.

Сходно одредбама чл. 18 тач. 5 став 5 Саобраћајног упутства 40 (“Службени гласник ЗЈЖ” број 6/80, 3/83, 6/83, 2/84, 4/88, 8/88, 9/90, 2/91, 2/94 и 2/01) у станици Земунско Поље се дозвољава да скретничар обавља и послове надзорног скретничара, тј. има право чувања скретничких кључева.

Уникати кључева скретничких брава налазе се код скретничара који током дневне смене поседају блок 1 и блок 2 станице Земунско Поље. При завршетку смене скретничар који поседа блок 1 станице Земунско Поље ће све уникате скретничких кључева блока 1, на доказан начин предати отправнику возова. Током ноћне смене, у условима непоседања блока 1 уникати скретничких кључева блока 1 биће под надзором отправника возова.

На зиду контејнера на блоку 1 и на блоку 2 постављене су табле на којима је у шематској форми приказана скретничка ситуација блока 1 и блока 2 и на којима су предвиђене одговарајуће закачке за чување скретничких кључева.

Дупликати кључева скретничких брава чувају се пломбирани у канцеларији унутарњег отправника возова под чијим су непрекидним надзором.

У време важења одредаба овог упутства (током извођења радова I фазе) са потребе саобраћаја возова у станици Земунско Поље у употреби су 3. (трећи) и 4. (четврти) станични колосек са припадајућим скретницама (5. колосек је манипулативни и не може се користити за саобраћај возова).

У циљу одвајања десне стране станице Земунско Поље на којој се организује саобраћај возова од леве на којој се изводе радови, скретнице преко којих се организује саобраћај возова су опремљене скретничким бравама и стално закључане:

на блоку 1:

једном бравом и закључане у правац: 3

једном бравом и закључане у скретање: 5

са две браве: 4

ван функције: 1 и 2

на блоку 2:

једном бравом и закључане у правац: 6а и 7

једном бравом и закључане у скретање: 10

са две браве: 12

ван функције: 9 и 11

Све наведене одредбе које се односе на скретнице

на подручју станице Земунско Поље односе се и на две исклизнице које су уграђене у станици. Између исклизница и припадајућих скретница мора се обезбедити кључевна зависност. Исклизнице уграђене на 5. колосеку у km 13+610 која је у зависности са скретницом бр. 5 и у km 14+336 која је у зависности са скретницом бр. 10 морају бити у таквој зависности са скретницама да кад скретнице бр. 5 и 10 воде у скретање исклизнице морају бити на шини.

Обавеза шефа станице Земун (надзорна станица станице Земунско Поље) је да у вези привремено уграђених скретничких брава Наредбом шефа станице детаљније пропише поступке са кључевима привремено уграђених скретничких брава. Наредба шефа станице мора бити у складу са одредбама овог упутства. Ова наредба има статус привремених измена Пословног реда станице I део, чува се као прилог овог упутства, а са њеним одредбама морају на доказан начин бити упознати сви заинтересовани радници који службу обављају у станици Земунско Поље.

Унутрашња постројења и уређаји

Напојни делови уређаја међусигналне зависности

Члан 9.

Унутрашњи део уређаја МУМЗ смештен је у посебном малом металном орману који се налази у канцеларији отправника возова станице Земунско Поље.

Унутрашњи део уређаја састоји се од релејног (логичког) и напојног дела.

Редовно напајање уређаја МУМЗ врши се из јавне електродистрибутивне мреже напона 230 V, 50 Hz на коју је прикључена станица Земунско Поље.

У случајевима нестанка напајања из јавне електродистрибутивне мреже, напајање уређаја МУМЗ аутоматски прелази на рад са АКУ батеријама које представљају помоћно напајање. Овакво напајање може трајати до 8 сати.

Акумулаторске батерије смештене су у истом простору са унутрашњим делом уређаја. Уређај међусигналне зависности уграђен у станици Земунско Поље нема резервног напајања.

Уређај нема могућност меморисања и протоколисања података у вези функционисања и рада сваког од уређаја, односно нема могућност меморисања датих команди.

Поставница уређаја међусигналне зависности

Командни елементи поставнице

Члан 10.

Поставница уређаја МУМЗ смештена је у канцеларији отправника возова станице Земунско Поље. На поставници се налазе командни и контролни елементи уређаја.

На средишњем делу таблоа поставнице, делови пружног колосека у подручјима улазних сигнала су шематски приказани као хоризонталне линије, а подручје станице - колосеци и припадајуће скретничко подручје представљени су правоугаоником без посебног приказивања стварне колосечне ситуације. Одговарајући тастери старта и циља

за руковање улазним сигнаlima постављени су на шематском приказу.

Остали командни и контролни елементи, налазе се изнад шематског приказа пружног колосека и станичног

подручја. Сви бројачи употребе тастера улазних сигнала налазе се на горњој средишњој страни таблао поставнице.

Шематски приказ поставнице станице Земунско Поље дат је на слици 2:

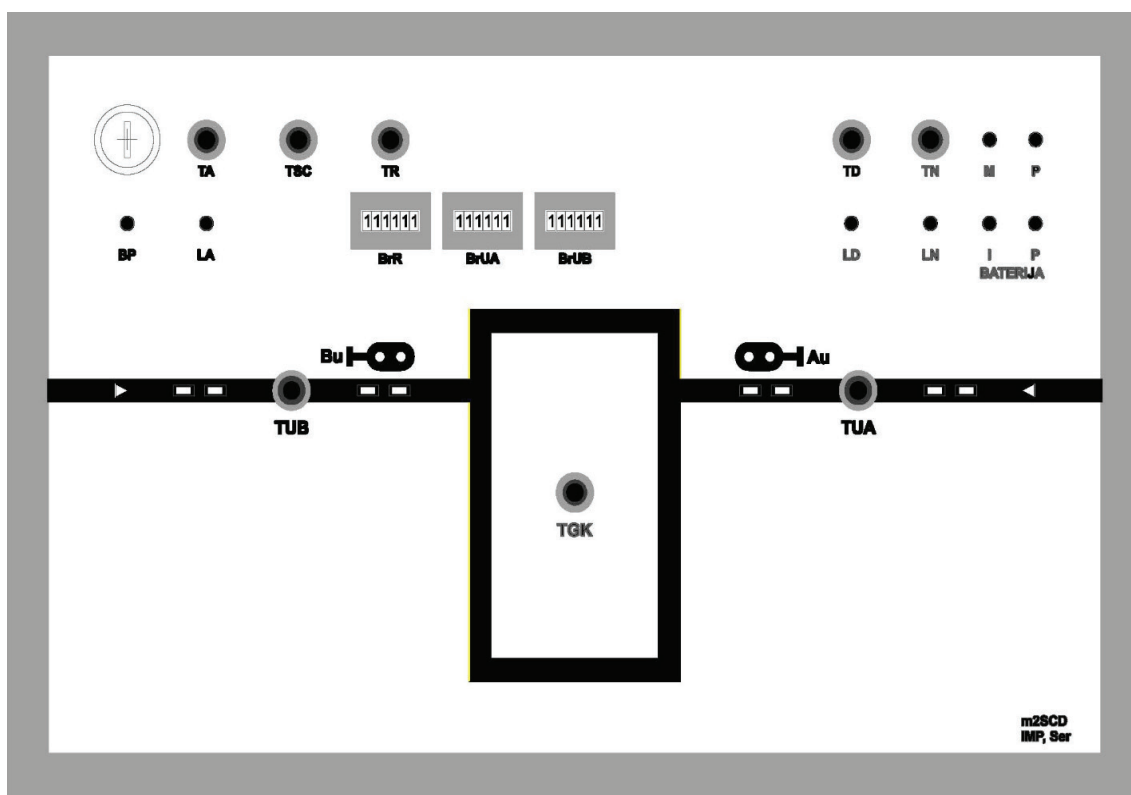

Слика 2. – Изглед поставнице станице Земунско Поље

Поставницом сме руковати само дежурни отпрањник возова станице Земунско Поље.

Командни елементи поставнице су тастери и бравица на таблао поставнице.

Тастери су:

- **групни тастери** – тастери који се обавезно употребљавају истовремено са још једним од тастера са поставнице да би се извршила одређена команда
- **појединачни тастери** – тастери који се употребљавају појединачно да би се извршила одређена команда.

Групни тастери су:

- **TUA** – тастер улазног сигнала **Au** служи да се истовременим притиском на њега и на циљни тастер **TGK** улазни сигнал **Au** из смера станице Земун постави да показује сигнални знак за дозвољену вожњу. Употреба овог тастера са тастером **TGK** региструје се на бројачу тастера **BrUA**. Ако улазни сигнал **Au** показује сигнални знак за дозвољену вожњу овај тастер служи да се истовременим притиском на њега и тастер **TSC** улазни сигнал **Au** постави да показује сигнални знак за забрањену вожњу.
- **TUB** – тастер улазног сигнала **Bu** служи да се истовременим притиском на њега и на циљни тастер **TGK** улазни сигнал **Bu** из смера станице Батајница постави да показује сигнални знак за дозвољену вожњу. Употреба овог тастера са тастером **TGK** региструје се на бројачу тастера **BrUB**. Ако улазни сигнал **Bu** показује сигнални знак за дозвољену вожњу

овај тастер служи да се истовременим притиском на њега и тастер **TSC** улазни сигнал **Bu** постави да показује сигнални знак за забрањену вожњу.

- **TGK** – групни тастер улазних вожњи, служи да се истовременим притиском на њега и тастер једног од улазних сигнала тај сигнал постави да показује сигнални знак за дозвољену вожњу
- **TSC** – тастер постављања сигнала да показује сигнални знак за забрањену вожњу, служи да се истовременим притиском на њега и тастер улазног сигнала тај сигнал постави да показује сигнални знак 4: “Стој“ чиме се врши разрешење улазног сигнала, док пут вожње воза и даље остаје блокиран. Пут вожње остаје блокиран, а нови пут вожње се може формирати тек кад се изврши разрешење претходно формираног пута вожње.
- **TR** – тастер присилног разрешења пута вожње, користи се заједно са тастером одговарајућег улазног сигнала **TUA** или **TUB**. Употреба овог тастера са тастером улазног сигнала региструје се на бројачу **BrR** присилног разрешења пута вожње. Тастер **TR** има исту функцију као тастер **TRPV** код електрорелејног осигурања.

Појединачни тастери су:

- **TA** – појединачни тастер искључења аларма, служи за искључење звучног аларма који означава сметње или кварове на улазним сигнаlima. Притиском на тастер, прекида се звучни аларм док

остаје да светли црвена светлост на показивачу LA који се налази испод тастера TA. Искључењем аларма искључује се само звучно обавештење, али то не значи да је сметња или квар отклоњен. Светлосни показивач светли све време док траје сметња или квар.

- **TD** – појединачни тастер осветљености сигнала “дан“, односно тастер за укључење јачег осветљења сигнала у условима дневне видљивости. Служи за постављање улазних сигнала да буду у стању већег степена осветљености. Када је уређај на стању осветљености сигнала за “дан“ показивач LD светли мирном жутом светлошћу.
- **TN** – појединачни тастер осветљености сигнала “ноћ“, односно тастер за укључење слабијег осветљења сигнала у условима ноћне видљивости. Служи за постављање улазних сигнала да буду у стању мањег степена осветљености. Када је уређај на стању осветљености сигнала за “ноћ“ показивач LN светли мирном жутом светлошћу.

Бравица поставнице се налази на таблоу поставнице у горњем левом углу (ознаке BP) и употребљава се за закључавање, односно откључавање поставнице. Када је поставница закључана њом се не може руковати.

У случајевима када је поставница закључана, њом није могуће руковати осим употребе тастера TSC истовремено са тастером једног од улазних сигнала, односно једино је могуће постављање улазног сигнала да показује сигнални знак за забрањену вожњу.

Бравица има два положаја:

- десни положај бравице – поставница је закључана
- леви положај бравице – поставница је откључана

Бравица је опремљена и светлосним показивачем стања бравице који се налази испод бравице:

- ако светлосни показивач стања бравице светли жутом мирном светлошћу – могуће је руковање свим тастерима на поставници.
- ако светлосни показивач стања бравице не светли (угашен) – није могуће руковање поставницом, а присутне су све постојеће индикације.

Поставница се редовно не закључава јер је у условима употребе уређаја МУМЗ, станица Земунско Поље непрекидно поседнута отправником возова.

У време када отправник возова станице Земунско Поље напушта канцеларију, обавезан је да пре напуштања просторије закључа поставницу, а кључ бравице да чува код себе.

Обавезно закључавање поставнице мора се вршити и у случајевима настанка несрећа и незгода, када отправник возова чува поставницу закључану са стањем у којем је била у време настанка несреће или незгоде, до доласка истражне комисије која после извршених увиђајних радњи дозвољава откључавање поставнице и њену поновну употребу.

Контролни елементи поставнице

Члан 11.

Контролни елементи поставнице су: показивачи, бројачи употребе појединих тастера и звучни аларм.

Стање улазних сигнала контролише се путем показивача улазних сигнала који имају шематски облик сигнала, а налазе се уз шематски приказ пружног колосека, према следећем:

- када на показивачу светли црвена мирна светлост улазни сигнал показује сигнални знак 4: „Стој“
- када на показивачу светли зелена мирна светлост улазни сигнал показује сигнални знак 5б: „Слободно“
- када на показивачу трепће црвена светлост улазни сигнал показује сигнални знак 4: „Стој“, али је на сијалици црвене светлости главно или помоћно влакно прегорело
- када је показивач угашен улазни сигнал је таман, јер су прегорела оба влакна на сијалици црвене светлости.

На поставници постоје светлосни показивачи:

- а) - блокирања сигнала
- б) - најаве воза и разрешења пута вожње
- в) - стања напојног уређаја
- г) - степена осветљености сигнала
- д) - сметњи или квара
- ђ) – бравице

(а) - показивачи блокирања сигнала

Стање блокирања сигнала контролише се путем показивача блокирања сигнала који се налазе у шематском приказу пружних колосека испред показивача улазних сигнала и има шематски облик стрелице (троугла), према следећем:

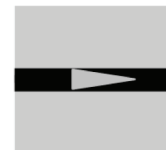

Слика 3.

када на показивачу светли жута мирна светлост значи да је постављен пут вожње за показани смер и да је улазни сигнал за тај смер вожње постављен да показује сигнални знак за дозвољену вожњу, да је блокиран, тј. да се други улазни сигнал не може поставити да показује сигнални знак за дозвољену вожњу (слика 3)

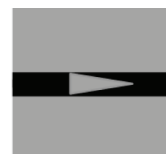

Слика 4.

када је показивач угашен значи да није постављен пут вожње за показани смер, да улазни сигнал није постављен да показује сигнални знак за дозвољену вожњу, да није блокиран, тј. да се тај или други улазни сигнал може поставити да показује сигнални знак за дозвољену вожњу (слика 4).

Истовремено може светлети само један од показивача блокирања сигнала.

(б) – показивачи најаве воза и разрешења пута вожње

Сензори најаве воза и сензори за разрешење пута вожње

су у овом уређају повезани одговарајућим индикаторима на командном пулту и приказани су на пружном колосеку у облику правоуглих квадратића - диоде сензора (слика 5).

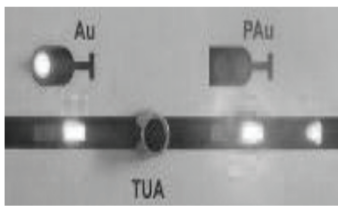

Слика 5. – Показивачи најаве воза и разрешења пута возње

У случају наиласка воза на сензор најаве ако је притом улазни сигнал постављен да показује сигнални знак за дозвољену возњу упалиће се жута диода сензора (слика 6).

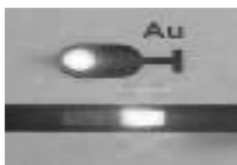

Слика 6.

У случају наиласка воза на сензор најаве, а да притом улазни сигнал није постављен да показује сигнални знак за дозвољену возњу упалиће се црвена диода сензора (слика 7)

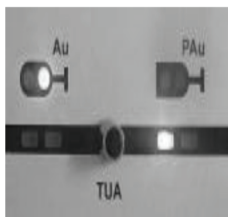

Слика 7.

Када воз наиђе на сензор разрешења ако је притом улазни сигнал постављен да показује сигнални знак за дозвољену возњу упалиће се црвена диода сензора. У том моменту долази до разрешења пута возње при чему ће на сигналу бити постављен сигнал „Стој“ и угасиће се жута диода у облику стрелице која је означавала да је блокиран пут возње.

(в) – показивачи стања напојног уређаја

Стање напојног уређаја контролише се путем показивача начина напајања М (мрежа) и Р (претварачи) и показивача за стање батерија I (исправна, пуна) и Р (празна или неисправна), који се налази у горњем десном углу таблао поставнице (слика 8):

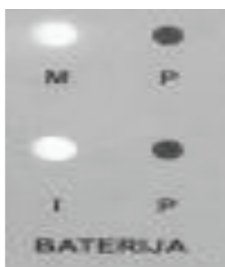

Слика 8

када на показивачу М светли жута мирна светлост, а показивач Р је угашен уређај се напаја из електро-дистрибутивне мреже 230V, 50 Hz

када на показивачу Р светли жута мирна светлост, а показивач М је угашен уређај се напаја путем претварача односно путем аку-батерија

када на показивачу I светли зелена мирна светлост, а показивач Р је угашен аку-батерије су исправне и пуне

када на показивачу Р светли црвена мирна светлост, а показивач I је угашен аку-батерије су празне или неисправне

Када се уређај напаја из батерија, пре него што показивач Р почне да светли црвеном светлошћу, из ормана где је смештен уређај чује се звучни сигнал (аларм) са инвентора, који се не може угасити и који најављује скоро гашење уређаја јер су батерије празне. Након извесног времена (30 до 60 минута) батерије ће се потпуно испразнити, те ће се уређај угасити и неће бити могуће руковање. У случају да се, док се уређај напаја из батерија, врати мрежни напон уређај аутоматски прелази на напајање из мреже када почиње и пуњење батерија.

(г) - показивачи степена осветљености сигнала

Стање осветљености сигнала контролише се путем показивача осветљености сигнала LD и LN, који се налазе изнад тастера TD, односно TN на горњој десној страни таблао поставнице (слика 9) према следећем:

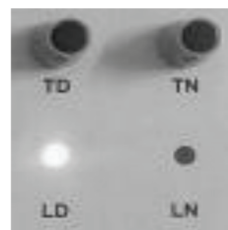

Слика 9.

када на показивачу LD светли жута мирна светлост, а показивач LN је угашен сигнали су на степену осветљености “дан“ односно сигнали су са већим степеном осветљености када је показивач LD угашен, а на показивачу LN светли жута мирна светлост, сигнали су на степену осветљености “ноћ“, односно сигнали су са мањим степеном осветљености

(д) – показивачи сметњи или квара

Стање сметње или квара (аларма) контролише се на уређају путем показивача аларма LA, који се налази испод тастера TA у горњем левом углу таблао поставнице (слика 10.) према следећем:



Слика 10.

када на показивачу LA светли трепћућа црвена светлост уређај је у стању сметње или квара, односно аларма, те је потребна интервенција надлежне службе одржавања СС постројења

када је показивач LA таман значи да су сви елементи уређаја исправни, односно да је уређај у редовном стању, нема сметње или квара уређаја

(h) – показивачи бравице

Светлосни показивач положаја бравице налази се испод саме бравице и показује да ли је могуће руковање поставницом и то:

показивач светли мирном жутом светлошћу - поставница је могуће руковање

када показивач не светли - није могуће руковање.

Бројачи употребе тастера

Члан 12.

Употреба појединих тастера контролише се путем бројача који се налазе на горњем средишњем делу таблоа поставнице:

- **BrUA** – бројач употребе тастера TUA одбројава број поставља улазног сигнала Au да показује сигнални знак за дозвољену вожњу. Код постављања сигнала на појам дозвољене вожње бројач се прекрене само за “пола” цифре, а после враћања сигнала у редован положај (на појам забрањене вожње), бројач се прекрене за још “пола” цифре, односно тек тада се види цео број на бројачу BrUA.
- **BrUB** – бројач употребе тастера TUB који одбројава број постављања улазног сигнала Ви да показује сигнални знак за дозвољену вожњу. Код постављања сигнала на појам дозвољене вожње бројач се прекрене само за “пола” цифре, а после враћања сигнала у редован положај (на појам забрањене вожње), бројач се прекрене за још “пола” цифре, односно тек тада се види цео број на бројачу BrUB.
- **BrR** – бројач употребе тастера TR који одбројава број присилног разрешења пута вожње. Код употребе тастера TR бројач се одмах окрене за један цео број.

На поставници није дат бројач употребе тастера TSC, јер након његове употребе мора да следи и употреба тастера TR – употребом тастера TSC само се улазни сигнал постави да показује сигнални знак „Стој“ али пут вожње остаје блокиран (*види члан 10 став осми овог упутства*). Разрешење блокираног пута вожње врши се употребом тастера TR.

Звучни аларм

Члан 13.

Звучни аларм се јавља се када настане неки квар на сигнаlima. Истовремено са звучним алармом јавља се и светлосни показивач оног елемента на којем је квар настао.

Искључење звучног аларма врши се притиском на тастер TA и тиме се врши само искључење звучног упозорења

настанка квара, али искључењем звучног аларма не отклања се квар. Квар остаје и даље, само је звучни аларм прекинут и тиме је потврђено да је отправник возова који рукује поставницом упознат са настанком квара. Квар се сматра отклоњеним тек када је он отклоњен на лицу места, након чега одговарајући показивачи покажу редовно стање.

3. Извршне одредбе

Руковање поставницом уређаја МУМЗ

Члан 14.

У време када нема саобраћаја возова оба улазна сигнала станице Земунско Поље показују сигнални знак 4: “Стој”, а њихови припадајући посебни предсигнали локалног типа и иначе стално показују сигнални знак 13: “Очекуј стој”.

У време када нема саобраћаја возова скретнице се морају налазити у редовном положају. Уникати кључева скретничких брава на блоку 1 и на блоку 2 станице Земунско Поље налазе се:

- током дневне смене под надзором скретничара који поседају блок 1 и блок 2
- током ноћне смене под надзором отправника возова који, осим дужности отправника возова у случају потребе за укрштавањем возова врши и дужности скретничара блока 1 и скретничара који непрекидно поседа блок 2.

У време саобраћаја возова, односно кретања пружних возила или маневарских састава, отправник возова наређује обезбеђење пута вожње, на начин како је прописано одредбама чл. 13 Саобраћајног упутства 40 (“Службени гласник ЗЈЖ” број 6/80, 3/83, 6/83, 2/84, 4/88, 8/88, 9/90, 2/91, 2/94 и 2/01).

Скретничари на лицу места врше обезбеђење наређеног пута вожње. При обезбеђењу наређеног пута вожње, осим постављања скретница у правилан и исправан положај, обавезно врше и визуелну проверу слободности тог колосека. По извршеном обезбеђењу пута вожње скретничари су у обавези да изврше и проверу стања кључева скретничких брава, према одредбама чл. 14 тач. 6 став други Саобраћајног упутства 40 (“Службени гласник ЗЈЖ” број 6/80, 3/83, 6/83, 2/84, 4/88, 8/88, 9/90, 2/91, 2/94 и 2/01), те да се и на тај начин увере да је извршено обезбеђење наређеног пута вожње.

Обезбеђење наређеног пута вожње скретничари чине на начин који је прописан одредбама чл. 14 под б) Саобраћајног упутства 40 (“Службени гласник ЗЈЖ” број 6/80, 3/83, 6/83, 2/84, 4/88, 8/88, 9/90, 2/91, 2/94 и 2/01) за службена места са осигураним скретницама.

По извршеном обезбеђењу пута вожње, скретничари обавештавају отправника возова су извршили обезбеђење наређеног пута вожње и то чине на начин који је прописан одредбама чл. 15 под б) Саобраћајног упутства 40 (“Службени гласник ЗЈЖ” број 6/80, 3/83, 6/83, 2/84, 4/88, 8/88, 9/90, 2/91, 2/94 и 2/01) за службена места са осигураним скретницама.

Када је од скретничара блока 1 и блока 2 добио фонограм

да је извршено обезбеђење улазног пута вожње, отправник возова станице Земунско Поље врши постављање одговарајућег улазног сигнала да показује сигнални знак 56: “Слободно”. То се чини истовременим притиском тастера одговарајућег улазног сигнала (тастер улазног сигнала TUA или TUB као стартни тастер) и тастера TGK (циљни тастер) при чему се ова употреба тастера региструје на бројачу употребе тастера односног сигнала (BrUA или BrUB). Регистравање броја на бројачу употребе тастера се врши тако што број на бројачу одскочи само за “пола” цифре. Постављањем одговарајућег улазног сигнала да показује сигнални знак за дозвољену вожњу на поставници се укључује показивач блокирања тог улазног сигнала.

Одмах по постављању одговарајућег улазног сигнала да показује сигнални знак за дозвољену вожњу, сходно одредбама чл. 39 тач. 4 став четврти Саобраћајног упутства 40 (“Службени гласник ЗЈЖ” број 6/80, 3/83, 6/83, 2/84, 4/88, 8/88, 9/90, 2/91, 2/94 и 2/01), унутарњи отправник возова је у обавези да у рубрици “Примедбе” Саобраћајног дневника (С-14а) за односни воз евидентира број са бројача односног улазног сигнала тако што ће уписати текст: “BrUA...(број који се види на бројачу)” или “BrUB...(број који се види на бројачу)” зависно од тога којим улазним сигналом је руковано.

Забрањено је постављање улазног сигнала да показује сигнални знак за дозвољену вожњу ако претходно није извршено обезбеђење пута вожње за долазећи воз, тј. ако није примљено обавештење од скретничара блока 1 и блока 2 о извршеном обезбеђењу пута вожње.

Наиласком воза на сензор најаве воза, долази до блокирања пута вожње (најава воза), што се на поставници уочава тако што показивач испред улазног сигнала почиње да светли жутом мирном светлосћу.

Наиласком воза на сензор разрешења пута вожње, улазни сигнал се аутоматски поставља да показује сигнални знак за забрањену вожњу, показивач поред ознаке улазног сигнала почиње да светли црвеном мирном светлосћу, чијим напуштањем се постављени пут вожње аутоматски разрешава.

По аутоматском разрешењу пута вожње и постављању односног улазног сигнала да показује сигнални знак за забрањену вожњу, број на бројачу употребе тастера ће одскочити још за “пола”, те ће се на бројачу улазног сигнала видети цео број.

У случајевима када воз (маневарски састав, пружно возило), код кога је руковано улазним сигналом још није извршио вожњу, а јави се потреба хитног заустављања воза пре доласка у станицу, тј. јави се потреба да се само улазни сигнал мора поставити да показује сигнални знак за забрањену вожњу, отправник возова то чини истовременим притиском тастера улазног сигнала којим је руковано и тастера TSC (тастер сигнала „Стој“), при чему и даље остаје „формиран“ пут вожње.

У случајевима када воз код кога је руковано улазним сигналом још није извршио вожњу па се улазни сигнал, из било којих других разлога у циљу очувања безбедности саобраћаја мора поставити да показује сигнални знак за забрањену вожњу, отправник возова то чини истовременим притиском тастера улазног сигнала којим је руковано и тастера TR (тастер присилног разрешења пута вожње)

при чему се ова употреба тастера региструје на бројачу употребе тастера BrR. У овим случајевима подаци о употреби тастера TR морају се у Саобраћајном дневнику уписати на начин како је то прописано одредбама чл. 39 тач. 4 трећи став Саобраћајног упутства 40 (“Службени гласник ЗЈЖ” број 6/80, 3/83, 6/83, 2/84, 4/88, 8/88, 9/90, 2/91, 2/94 и 2/01), односно подаци се уписују у први слободан ред испод последњих уписаних података за воз обзиром да се ради о нередовној употреби тастера.

Код излазних вожњи, када је извршено обезбеђење пута вожње за излаз воза из станице, у складу са одредбама одсека II Саобраћајног упутства 40 (“Службени гласник ЗЈЖ” број 6/80, 3/83, 6/83, 2/84, 4/88, 8/88, 9/90, 2/91, 2/94 и 2/01) и када су испуњени други услови у смислу одредаба чл. 47 тач. 3 Саобраћајног правилника 2 („Службени гласник ЗЈЖ”, бр. 3/94, 4/94, 5/94, 4/96 и 6/03), за отпрему воза нема посебних додатних услова.

Отправник возова станице Земунско Поље је у обавези да редовно, у складу са Календаром осветљености из Прилога 1 Сигналног правилника 1 („Службени гласник ЗЈЖ”, бр. 4/96, 5/96 и 1/97) води рачуна о степену осветљености улазних сигнала, тако да се у условима ноћног осветљења обезбеђује мањи степен светлости на сигналима, а у условима дневног осветљења већи степен осветљености сигнала. Ово се чини појединачним притиском на тастер TD за услове дневне (веће) осветљености сигнала, односно на тастер TN за услове ноћне (мање) осветљености сигнала.

Брзине возова

Члан 15.

Сходно одредбама чл. 6 Упутства о привременом регулисању саобраћаја возова на двоколосечним пругама за време капиталног ремонта једног колосека („Службени гласник ЗЈЖ”, бр. 9/83) током извођења радова I фазе на делу пруге Земун - Земунско Поље - Батајница прописана је највећа допуштена брзина по десном колосеку са 50 km/h у оба смера, што одговара условима извођења радова на левом колосеку наведеног дела пруге.

Сходно одредбама чл. 36 тач. 2 Саобраћајног правилника 2 („Службени гласник ЗЈЖ”, бр. 3/94, 4/94, 5/94, 4/96 и 6/03), док је у станици Земунско Поље у употреби уређај МУМЗ, највећа допуштена брзина вожње возова преко скретничког подручја у правац и у скретање је $V_{max}=40$ km/h.

Средства за споразумевање

Члан 16.

Редовно функционисање уређаја МУМЗ захтева постојање поуздане и функционалне телефонске или радио везе између отправника возова и скретничког особља.

Основни систем за споразумевање отправника возова и скретничара на подручју станице Земунско Поље је локална радио мрежа радне фреквенције 445,575 MHz, те је станица опремљена једном стабилном и са две преносне (ручне) радио станице.

Стабилна радио станица налази се на радном месту отправника возова, а ручне радио станице су намењене станичном особљу које поседа блок 1 и блок 2 станице Земунско Поље. Начин коришћења радио станица

дефинисан је одредбама чл. 28 Упутства о организацији радова и регулисању саобраћаја за време извођења радова на реконструкцији и изградњи деонице Земун - Батајница на прузи Београд Центар - Стара Пазова - Шид - државна граница - (Товарник) (Упутство деловодни број 4/2019 - 1900 - 438 од 20.12.2019. године, „Инфраструктура железнице Србије“ а.д.).

Сви разговори остварени путем локалне радио мреже снимају се на регистрофону смештеном у просторији бивше чекаонице, у посебном орману који се закључава и коме саобраћајно особље нема приступ.

За остваривање комуникације неопходне за регулисање саобраћаја отправник возова станице Земунско Поље у својој канцеларији има на располагању ТК пулт типа „Темах“ Тm 1402-80. Коришћење ТК пулта врши се сходно одредбама Упутства за коришћење телекомуникационих диспетчерских, станичних и пружних телефонских система произвођача „SIMENS-Ei“ и „Темах“ (Упутство рег. бр. 100, делов. бр. 20/2013-1139 од 19.6.2013. године, „Железнице Србије“.) Сви разговори које отправник

возова обавља са ТК пулта снимају се на регистрофону уграђеном у станици.

За споразумевање машиновођа - отправник станице Земунско Поље путем РДВ-а користи се канал „Ц27“ који ради на фреквенцији 444,625 MHz.

У случајевима да настану ситуације неупотребљивости постојећих средстава за споразумевање (*кварови, прекиди каблова због извођења радова и сл.*), за доказно споразумевање отправника возова станице Земунско Поље са отправницима возова суседних станица обезбеђен је GSM GATEWAY уређај повезан са регистрофоном.

GSM GATEWAY уређаји омогућавају да се у случају прекида ОВ вода, споразумевање отправника возова при регулисању саобраћаја возова врши позивом на број/ са броја службених мобилних телефона којима станице располажу, при чему се ови разговори снимају. Преглед телефонских прикључака мобилне телефонске мреже оператера МТС, по службеним местима на делу пруге Земун - Земунско Поље - Батајница дат је у табели 1.

Табела 1. Преглед телефонских прикључака везаних на мобилну телефонску мрежу оператера МТС			
Назив станице/ надлежног опер. одељења	Радно место	Број телефонског прикључка	Регистрофон
Земун	отправник возова	064/ 894 7785	укључен
Земунско Поље	отправник возова	064/894 7787	укључен
Батајница	отправник возова	064/ 894 77 83	укључен

Обавештавање станичног особља о променама у саобраћају возова

Члан 17.

Обавеза отправника возова станице Земунско Поље је да, у складу са одредбама чл. 12 тач. 8 Саобраћајног упутства 40 („Службени гласник ЗЈЖ“ број 6/80, 3/83, 6/83, 2/84, 4/88, 8/88, 9/90, 2/91, 2/94 и 2/01), обавести скретничко особље у станици о свим променама насталим у саобраћају возова.

Обавештење о променама у саобраћају возова отправник возова даје непосредно пре или истовремено с давањем наређења за обезбеђење пута војње. Скретничко особље се мора благовремено обавестити о: промени улазног колосека, о уласку на заузет колосек, о уласку на колосек на коме изузетно није обезбеђен пут претрчавања, о изузетном проласку или заустављању воза и др. при чему наређује које се мере морају предузети у насталим условима.

Обавештење о насталим променама отправник возова станице Земунско Поље даје скретничарима фонограмом, који је претходно уписао у свој Телеграфско-телефонски дневник. Скретничари уписују примљени фонограм у свој Бележник фонограма о наређеном и извршеном обезбеђењу путу војње за скретничко особље, а као потврду пријема отправнику возова пријављују број из свог бележника и наводе своје презиме.

Поступци у случајевима настанка кварова и сметњи

Члан 18.

У случајевима када настане квар на улазним сигналимa, зависно од врсте квара или сметње поступа се према одредбама чл. 6 тач. 37 до 40 Сигналног правилника 1 („Службени гласник ЗЈЖ“, бр. 4/96, 5/96 и 1/97).

Ако настану некаква оштећења или отуђења делова предсигнала поступа се сходно одредбама чл. 7 тач. 24 до 26 Сигналног правилника 1 („Службени гласник ЗЈЖ“, бр. 4/96, 5/96 и 1/97), односно обавезно се врши обавештавање возног особља.

У случајевима када се због квара или сметње не може руковати улазним сигналимa или су из било којих разлога неупотребљиви, поступа се у складу са одредбама чл. 61 тач. 11 Саобраћајног правилника 2 („Службени гласник ЗЈЖ“, бр. 3/94, 4/94, 5/94, 4/96 и 6/03).

У условима оваквог стања уређаја МУМЗ, не може се поступити према одредбама чл. 61 тач. 11 став четврти под а) Саобраћајног правилника 2 („Службени гласник ЗЈЖ“, бр. 3/94, 4/94, 5/94, 4/96 и 6/03) обзиром да не постоји могућност давања сигналног знака 12а: “Опрезан улазак у станицу са 10 km/h”.

У складу са одредбама чл. 61 тач. 11 став четврти под б) Саобраћајног правилника 2 („Службени гласник ЗЈЖ“, бр.

3/94, 4/94, 5/94, 4/96 и 6/03), даља вожња од улазног сигнала дозвољава се давањем одобрења путем РДВ-а, путем умреженог службеног телефона или слањем скретничара који ће возу показивати сигнални знак 85:“Напред“ или сигнални знак 976:“Лагано“ у случају да треба воз изузетно зауставити у станици или када воз улази у станицу са нарочитом опрезношћу.

У случајевима када настану сметње или кварови на скретницама у свему се поступа према одредбама чл. 12 Саобраћајног правилника 2 („Службени гласник ЗЈЖ“, бр. 3/94, 4/94, 5/94, 4/96 и 6/03).

У условима када постоје сметње или кварови на средствима за споразумевање или на средствима за споразумевање између станичног и возног особља поступа се на начин како је то прописано одредбама чл. 79 Саобраћајног правилника 2 („Службени гласник ЗЈЖ“, бр. 3/94, 4/94, 5/94, 4/96 и 6/03).

На основу примљеног и евидентираниог обавештења отправник возова станице Земунско Поље врши евиденцију у Бележник сметњи и кварова и о неисправности уређаја одмах обавештава Извођача радова, који је дужан да настале сметње и кварове отклони у што краћем року.

4. Остале одредбе

Вођење евиденција

Члан 19.

Почетком примене одредаба овог упутства на радном месту отправника возова станице Земунско Поље по питању вођења евиденција једина промена у односу на досадашње стање односи се на вођење Саобраћајног дневника, док све остале евиденције остају непромењене.

Док траје примена одредаба овог упутства на радном месту отправника возова водиће се Саобраћајни дневник за међустанице без потпуног електромеханичког-релејног осигурања (С-14а), на начин који је прописан одредбама чл. 16 Упутства о обрасцима саобраћајне службе и начину њиховог вођења („Службени гласник ЗЈЖ“, бр. 9/84, 4/88, 6/91, 2/94).

На радном месту скретничара који поседају блок 1 и блок 2 води се Бележник фонограма о наређеном и извршеном обезбеђењу пута вожње за скретничко особље (С-46), на начин који је прописан одредбама чл. 47 Упутства о обрасцима саобраћајне службе и начину њиховог вођења („Службени гласник ЗЈЖ“, бр. 9/84, 4/88, 6/91, 2/94).

У случају да регистрофон који снима разговоре на ТК пулту отправника возова, у локалној радио мрежи и на службеном мобилном телефону буде привремено ван функције, споразумевање станичног особља при обезбеђењу пута вожње вршиће се у присуству сведока. Сведок ће бити један од скретничара, који ће давањем „свог броја“ сведочити о тачности фонограма датим при формирању и обезбеђењу наређених путева вожњи.

У случају привремене неупотребљивости регистрофона, садржај сваког фонограма отправник возова ће уписивати у свој Телеграфско - телефонски дневник, а скретничари у свој Бележник фонограма о наређеном и извршеном обезбеђењу пута вожње за скретничко особље уз евидентирање сва три броја: од отправника возова, скретничара блока 1 и скретничара блока 2.

Вођење евиденција на радним местима чувара путних прелаза у км 15+350 и у км 17+328 прописано је одредбама Упутства о организацији радова и регулисању саобраћаја за време извођења радова на реконструкцији и изградњи деонице Земун - Батајница на прузи Београд Центар - Стара Пазова - Шид - државна граница - (Товарник) (Упутство деловодни број 4/2019 - 1900 - 438 од 20.12.2019. године, „Инфраструктура железнице Србије“ а.д.).

Евидентирање употребе тастера

Члан 20.

Евидентирање тастера чија се употреба региструје врши се у евиденцијама према следећем:

- у Саобраћајном дневнику станице Земунско Поље
- у Књизи евиденције употребе тастера (С-49)
- у Евиденцији примопредаје службе отправника возова

У Саобраћајном дневнику евидентирање тастера чија се употреба региструје врши се према следећем:

- употреба тастера који се редовно употребљавају за постављање улазних сигнала (TUA и TUB) евидентира се на начин који је прописан одредбама чл. 39 тач. 4 став четврти Саобраћајног упутства 40 (“Службени гласник ЗЈЖ“ број 6/80, 3/83, 6/83, 2/84, 4/88, 8/88, 9/90, 2/91, 2/94 и 2/01), односно у рубрици “Примедбе” за односни воз
- употреба тастера који се редовно не употребљава у вези обезбеђења саобраћаја (тастер TR) евидентира се на начин који је прописан одредбама чл. 39 тач. 4 став трећи Саобраћајног упутства 40 (“Службени гласник ЗЈЖ“ број 6/80, 3/83, 6/83, 2/84, 4/88, 8/88, 9/90, 2/91, 2/94 и 2/01), односно у посебном новом реду испод података за последњи уписани воз

Обзиром да се изванредан број тастера чија се употреба региструје употребљава редовно при обезбеђењу саобраћаја на подручју станице у вези вођења података у Књизи евиденције употребе тастера (С-49) поступа се према следећем:

- морају се уписати подаци за оне тастере чија је евиденција у саобраћајном дневнику извршена у први слободни ред испод података за последњи воз (тастер TR), чија је употреба у саобраћајном дневнику евидентирана на начин који је прописан одредбама чл. 39 тач. 4 став трећи Саобраћајног упутства 40 (“Службени гласник ЗЈЖ“ број 6/80, 3/83, 6/83, 2/84, 4/88, 8/88, 9/90, 2/91, 2/94 и 2/01)
- морају се уписати подаци за све тастере код вршења примопредаје службе и исто се потписује од стране онога ко предаје и ко прима службу

У вези евидентирања употребе тастера чија се употреба региструје код уписивања података обавезно се мора примањивати и следеће:

- пре броја са бројача употребе тастера мора се уписати назив бројача
- мора се уписивати цео број који се види на бројачу (не само скраћени број у смислу задње три или четири цифре са бројача употребе тастера).

Надзор над уређајима, редовно одржавање уређаја и отклањање кварова

Члан 21.

Надзор над функционисањем уређаја међусигналне зависности станице Земунско Поље врши дежурни отпавник возова.

Сваку неправилност у функционисању уређаја или неуредно стање на уређају морају се одмах пријавити Извођачу који је задужен за одржавање овог уређаја, а са насталом неправилношћу мора бити упознат и шеф станице.

Пријављивање кварова и сметњи врши се пријављивањем сметње/квара одговорном Извођачу радова Дејану Вулићу на телефон бр. 066/ 888 5364, уз обавештавање надлежног техничког диспетчера.

Послове редовног одржавања уређаја МУМЗ у станици Земунско Поље врши Извођач радова.

Надлежна служба Извођача радова обавезна је да по примљеном обавештењу о неисправности уређаја МУМЗ у станици Земунско Поље предузме мере око отклањања квара.

По отклању кварова и довођењу уређаја у редовно стање обавезно се мора поступати и према одредбама чл. 39 тач. 3 став четврти Саобраћајног упутства 40 („Службени гласник ЗЖ“ број 6/80, 3/83, 6/83, 2/84, 4/88, 8/88, 9/90, 2/91, 2/94 и 2/01).

Свака промена стања у вези напајања уређаја обавезно мора бити евидентирана у Бележник сметњи и кварова В-11 и о томе мора бити обавештен Извођач радова.

5. Прелазне и завршне одредбе

Прелазне одредбе

Члан 22.

Почетак примене овог упутства биће објављен посебним телеграмом „Инфраструктура железнице Србије“ а.д.

Престанак примене, тј. престанак важења овог упутства биће објављен посебним телеграмом „Инфраструктура железнице Србије“ а.д.

Завршне одредбе

Члан 23.

Поступак доношења измена и допуна овог упутства, истоветан је поступку доношења основног текста упутства.

Ово упутство представља прилог Упутства о организацији радова и регулисању саобраћаја за време извођења радова на реконструкцији и изградњи деонице Земун - Батајница на прузи Београд Центар - Стара Пазова - Шид - државна граница - (Tovarnik) (Упутство деловодни број: 4/2019 - 1900 - 438 од 20.12.2019. године).

Ступањем на снагу овог упутства престају да се примењују одредбе Упутства за руковање СС уређајима система „Siemens“-Е1 у станици Земунско Поље (Упутство деловодни број 2017/75 од 18.3.1975. године, ЖТП „Београд“).

Упутство ступа на снагу даном доношења.

Ово упутство се објављује у Службеном гласнику „Железнице Србије“.



Одлука Одбора директора „Инфраструктура железнице Србије“ а.д. (од 24.12.2019. године) Број: 4/2019-1903-440

На основу члана 24. Статута Акционарског друштва за управљање јавном железничком инфраструктуром „Инфраструктура железнице Србије“, Београд („Службени гласник РС“, бр. 60/15, 73/15 и Службени гласник „Железнице Србије“, број 14/17), Одбор директора „Инфраструктура железнице Србије“ а.д. је, на седници одржаној 24.12.2019. године, донео

О Д Л У К У

1. Доноси се Упутство о изменама и допунама Упутства о поступку издавања дозвола за регулисање железничког саобраћаја и начину њене употребе (Службени гласник „Железнице Србије“, број 52/18).
2. Упутство из тачке 1. саставни је део ове одлуке.
3. Одлука ступа на снагу даном доношења.
4. Одлуку објавити у Службеном гласнику „Железнице Србије“.

Образложење

Како се издавање дозвола за регулисање железничког саобраћаја уместо Сектору за људске ресурсе и опште послове ставља у надлежност Сектору за саобраћајне послове, стекли су се услови за доношење измена и допуна Упутства о поступку издавања дозвола за регулисање железничког саобраћаја и начину њене употребе.

На основу изнетог, донета је Одлука као у диспозитиву.

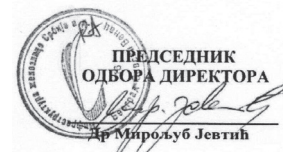

Одлука Одбора директора „Инфраструктура железнице Србије“ а.д. (од 24.12.2019. године) Број: 4/2019-1903-440

На основу члана 24. Статута Акционарског друштва за управљање јавном железничком инфраструктуром „Инфраструктура железнице Србије“, Београд („Службени гласник РС“, бр. 60/15, 73/15 и Службени гласник „Же-

лезнице Србије“, број 14/17), члана 73. и 74. Закона о безбедности у железничком саобраћају („Службени гласник РС“, број 41/18), као и члана 8. Правилника о обрасцу дозволе за управљање вучним возилом, обрасцу додатно овлашћења и обрасцу дозволе за регулисање железничког саобраћаја („Службени гласник РС“, бр. 22/16 и 89/16) Одбор директора „Инфраструктура железнице Србије“ а.д. је, на седници одржаној 24.12.2019. године, донео је,

УПУТСТВО

о изменама и допунама Упутства о поступку издавања дозвола за регулисање железничког саобраћаја и начину њене употребе

Члан 1.

У Упутству о поступку издавања дозвола за регулисање железничког саобраћаја и начину њене употребе (Службени гласник „Железнице Србије“, број 52/18) у члану 1. реч: „обнављања“ брише се, а речи: „имаоц права“, замењују се речима: „ималац дозволе“.

Члан 2.

У члану 3. уместо речи: „подносиоц“ уписује се реч: „подносилац“, а речи: „обновити дозволу (промена радног места)“ бришу се.

Члан 3.

У члану 6. став 1. речи: „или обнављању“ бришу се, а уместо речи: „захтев“ уписује се речи: „захтева“.

У истом члану став 2. уместо речи: „руководиоц“ уписује се реч: „руководилац“.

Члан 4.

У члану 7. став 1. Уместо речи: „захтев“ уписује се реч: „захтева“ и уместо речи: „Дозволе“, уписује се реч: „дозволе“.

У истом члану став 2, уместо речи: „захтев“ уписује се реч: „захтева“, а речи: „Сектору за људске ресурсе и опште послове“, замењују се речима: „Сектору за саобраћајне послове“.

Члан 5.

У члану 8. речи: „Потврда да је запослени поднео захтев као и“ замењују се речима: „Попуњена и оверена“.

Члан 6.

У члану 10. речи: „Сектору за људске ресурсе и опште послове“, замењују се речима: „Сектору за саобраћајне послове“, а речи: „које је задужено за унос података у кадровски информациони систем“, бришу се.

Члан 7.

У члану 11. речи: „Сектору за људске ресурсе и опште послове“, замењују се речима: „Сектору за саобраћајне послове“.

Члан 8.

У члану 12. уместо речи: „Дозвола“ уписује се реч: „дозвола“.

Члан 9.

У члану 13. речи: „Сектору за људске ресурсе и опште послове“, замењују се речима: „Сектору за саобраћајне послове“.

Члан 10.

У члану 15. став 1. речи: „Сектору за људске ресурсе и опште послове“, замењују се речима: „Сектору за саобраћајне послове“.

У истом члану став 1. речи: „Сви достављени захтеви за издавање дозволе за регулисање железничког саобраћаја и све издате Потврде о испуњавању услова за издавање дозволе за регулисање железничког саобраћаја морају бити скениране и чуване у електронској форми у Сектору за људске и опште послове, у складу са чл. 30, Правилника о организацији и систематизацији послова Акционерског друштва за управљање јавном железничком инфраструктуром „Инфраструктура железнице Србије“, Београд („Службени гласник РС“, бр. 60/17, 1/18, 7/18, 10/18, 12/18, 14/18, 18/18, 28/18, 32/18, 36/18, 37/18, 39/18 и 40/18) везано за архивирање персоналне документације запослених.“, бришу се.

Члан 11.

У члану 16. уместо речи: „одузимања“, уписује се реч: „одузимање“.

Члан 12.

У члану 17. уместо речи: „враћањена“ уписују се речи: „враћање на“.

Члан 13.

У члану 18. речи: „и њено одузимање“ замењују се речима: „и враћање исте Сектору за саобраћајне послове“.

Члан 14.

После члана 18. додаје се члан 18а који гласи:

“Члан 18а

Изгубљена дозвола се оглашава неважећом објављивањем у Службеном гласнику „Железнице Србије“, путем Сектора за саобраћајне послове.“

Члан 15.

Ово упутство ступа на снагу даном доношења и објављује се у Службеном гласнику „Железнице Србије“.

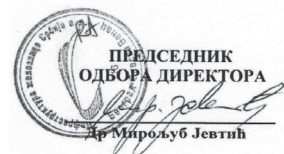

**Одлука Одбора директора
„Инфраструктура железнице Србије“ а.д.
(од 24.12.2019. године)
Број: 4/2019-1908-440**

На основу члана 24. Закона о раду („Службени гласник РС“, бр. 24/05, 61/05, 54/09, 32/13, 75/14, 13/17-УС, 113/17 и 95/18- аутентично тумачење) и члана 24. тачка 18) Статута

Акционарског друштва за управљање јавном железничком инфраструктуром „Инфраструктура железнице Србије“, Београд („Службени гласник РС“, бр. 60/15, 73/15 и Службени гласник „Железнице Србије“, број 14/17), Одбор директора „Инфраструктура железнице Србије“ а.д. је, на седници одржаној 24.12.2019. године, донео

О Д Л У К У

1. Доноси се Правилник о изменама и допунама Правилника о организацији и систематизацији послова Акционарског друштва за управљање јавном железничком инфраструктуром „Инфраструктура железнице Србије“, Београд (Службени гласник „Железнице Србије“, бр. 55/18, 67/18, 9/19, 10/19, 11/19, 12/19, 14/19, 16/19, 23/19, 25/19, 30/19, 33/1943/19, 46/19, 48/19, 50/19, 52/19, 54/19 и 55/19).

2. Правилник из тачке 1. саставни је део ове одлуке.

3. Одлука ступа на снагу даном доношења.

4. Одлуку објавити у Службеном гласнику „Железнице Србије“.

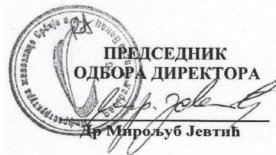

**Одлука Одбора директора
„Инфраструктура железнице Србије“ а.д.
(од 24.12.2019. године)
Број: 4/2019-1908-440**

На основу члана 24. Закона о раду („Службени гласник РС“, бр.24/05,61/05,54/09, 32/13,75/14, 13/17-УС, 113/17 и 95/18) и члана 24. тачка 18) Статута Акционарског друштва за управљање јавном железничком инфраструктуром „Инфраструктура железнице Србије“, Београд („Службени гласник РС“, бр. 60/15, 73/15 и Службени гласник „Железнице Србије“, број 14/17), Одбор директора „Инфраструктура железнице Србије“ а.д. је, на седници одржаној 24.12.2019. године, донео

П Р А В И Л Н И К

о изменама и допунама Правилника о организацији и систематизацији послова Акционарског друштва за управљање јавном железничком инфраструктуром „Инфраструктура железнице Србије“, Београд

Члан 1.

У Правилнику о организацији и систематизацији послова Акционарског друштва за управљање јавном железничком инфраструктуром „Инфраструктура железнице Србије“, Београд (Службени гласник „Железнице Србије“ бр.55/18, 67/18, 9/19,10/19, 11/19, 12/19, 14/19,16/19, 23/19, 25/19, 30/19, 33/19, 43/19, 46/19, 48/19, 50/19, 52/19, 54/19 и 55/19), мења се табеларни део Правилника у следећем:

1. СЕКТОР ЗА САОБРАЋАЈНЕ ПОСЛОВЕ

1) 10001 - ОДЕЉЕЊЕ ЗА САОБРАЋАЈНЕ ПРОПИСЕ И ИСТРАГУ НЕСРЕЋА И НЕЗГОДА

- Код послова под редним бројем 2 „Руководилац пројекта“, у колони 8 „Број извршилаца“, број „2“ замењује се бројем „4“, остали услови остају непромењени.

2) 10002 – ОДЕЉЕЊЕ ЗА САОБРАЋАЈНЕ ПОСЛОВЕ

- Код послова под редним бројем 2 „Руководилац пројекта“, у колони 8 „Број извршилаца“, број „1“ замењује се бројем „3“, остали услови остају непромењени.

3) СЕКЦИЈА ЗА САОБРАЋАЈНЕ ПОСЛОВЕ НОВИ САД 1. РАНГ

ОЦ ЗА САОБРАЋАЈНЕ ПОСЛОВЕ СУБОТИЦА 1. РАНГ

11309 – станица Сента (Ором, Богораш, Ада) 2. ранг

- Код послова под редним бројем 3 „Скретничар“, у колони 8 „Број извршилаца“, број „4“ замењује се бројем „6“, остали услови остају непромењени.

2. СЕКТОР ЗА ГРАЂЕВИНСКЕ ПОСЛОВЕ

1) СЕКЦИЈА ЗОП НОВИ САД 1. РАНГ

31900 - ОЦ ЗОП ЗРЕЊАНИН

- Код послова под редним бројем 3. „Грађевински контролор“ у колони 8 „Број извршилаца“ број „2“ замењује се бројем „3“, остали услови остају непромењени.

2) СЕКЦИЈА ЗОП БЕОГРАД 1. РАНГ

30102 – Пружна деоница Београд ранжирна - Остружница

- После послова под редним бројем 10 „чувар пруге“, под редним бројем 11, систематизују се послови „Пружни радник“, у колони 3 „Ниво квалификације“ уписује се „2; 1“, у колони 4 „Област и врста квалификације“ уписује се: „стручна оспособљеност и основна школа“, у колони бб „Посебни услови“ уписује се „ДА“, у колони 8 „Број извршилаца“ уписује се „1“ у колони 9 „Опис посла“ уписује се: „Изводи све радове на текућем и инвестиционом одржавању горњег и доњег строја што подразумева следеће: појединачна замена скретничких делова, шина у колосеку и прагова, регенерација материјала горњег строја, замена и одржавање ситног колосечног прибора, изолованих и класичних састава, регулисање колосека и скретница по смеру и нивелети, исправљање ширине колосека - прекивање колосека и скретница, монтажа и демонтажа колосека и скретница; изводи радове на уређењу колосека и скретница у дтш., решетању, допуни или замени застора са планирањем. врши пренос, утовар и истовар материјала на вагоне, вагонете и друмска возила. врши кавање и уређење косина. одржава путне прелазе, пероне, одвојне и заштитне жаркове, тунеле, подходнике, пропусте, мостове, потпорне и обложне зидове и опрему пруге. врши машинско и ручно уништавање вегетације у пружном појасу. ради на чишћењу снега у зимским условима на скретницама и перонима према оперативном плану; одговара за примену опреме и средстава за личну

заштиту у току рада; обавља и друге послове неопходне за ефикасно функционисање секције у којој ради, а по налогу непосредног руководиоца (1832).“

30800 - ОЦ ЗОП ПАНЧЕВО 1. РАНГ

- Код послова под редним бројем 4. „Грађевински контролор“ у колони 8 „Број извршилаца“ број „3“ замењује се бројем „4“, остали услови остају непромењени.

ОЦ ЗОП ПОЖАРЕВАЦ 1. РАНГ

31002 – Пружна деоница Лозовик – Деспотовач

- Код послова под редним бројем 7. „Пружни радник“ у колони 8 „Број извршилаца“ број „2“ замењује се бројем „3“, остали услови остају непромењени.

3) СЕКЦИЈА ЗОП УЖИЦЕ 1. РАНГ

31500 – УПРАВА

- Код послова под редним бројем 4. „Грађевински контролор“ у колони 8 „Број извршилаца“ број „3“ замењује се бројем „4“, остали услови остају непромењени.

ОЦ ЗОП КРАЉЕВО 1. РАНГ

30501 – Пружна деоница Крагујевац - Груза

- Код послова под редним бројем 8. „Пружни радник“ у колони 8 „Број извршилаца“ број „2“ замењује се бројем „3“, остали услови остају непромењени.

30503 – Пружна деоница Ушће – Рашка – Богутовац

- Код послова под редним бројем 8. „Пружни радник“ у колони 8 „Број извршилаца“ број „6“ замењује се бројем „8“, остали услови остају непромењени.

30504 – Пружна деоница Крушевац

- Код послова под редним бројем 6. „Пружни радник“ у колони 8 „Број извршилаца“ број „1“ замењује се бројем „4“, остали услови остају непромењени.

30506 – Деоница за машинско регулисање колосека и одржавање мостова Краљево

- Код послова под редним бројем 5. „Вођа пружних радова“ у колони 8 „Број извршилаца“ број „2“ замењује се бројем „3“, остали услови остају непромењени.

31600 - ОЦ ЗОП ВАЉЕВО 1. РАНГ

- Код послова под редним бројем 7. „Грађевински контролор“ у колони 8 „Број извршилаца“ број „1“ замењује се бројем „2“, остали услови остају непромењени.

4) СЕКЦИЈА ЗОП НИШ 1. РАНГ

30600 – УПРАВА

- Код послова под редним бројем 6. „Грађевински контролор“ у колони 8 „Број извршилаца“ број „4“ замењује се бројем „5“, остали услови остају непромењени.

- После послова под редним бројем 13 „Стручни сарадник за техничке послове“, под редним бројем 14, систематизују се послови „Главни координатор“, у колони 3 „Ниво квалификације“ уписује се „7.1; 6.2“, у колони 4 „Област и врста квалификације“ уписује се: „Грађевинско инжењерство“, у колони 5а „Правилник 646“ уписује се: „ДА“, у колони 8 „Број извршилаца“ уписује се „4“ у ко-

лони 9 „Опис посла“ уписује се: „Израђује план прегледа пруге, пружних постројења и објеката горњег и доњег строја. Врши контролу стања пруге, пружних постројења и објеката визуелним прегледом, прегледом из вучног возила и мерењем сходно важећим прописима. Учествује у изради плана инвестиционог и редовног одржавања горњег и доњег строја. Врши надзор и пријем радова редовног и инвестиционог одржавања грађевинске инфраструктуре. Организује, руководи и контролише радове на горњем и доњем строју. Врши контролу извршених радова и примене саобраћајно-техничких прописа. Води евиденцију техничке документације. Анализира дијаграме мерних вожњи у циљу утврђивања приоритетних радова. Израђује оперативни план за механизовано одржавање пруга и организовање саобраћаја у зимским условима експлоатације. Израђује документацију за набавку потребног материјала и учествује у набавци. Прикупља податке и организује обезбеђење услова за прелазак на нови ред вожње. Учествује у раду стручних комисија. Организује школовање радника. Поступа по примедбама унутрашње контроле и инспекције. Обавља и друге послове неопходне за ефикасно функционисање секције у којој ради, а по налогу непосредног руководиоца (3773).“

30601 – Пружна деоница Ниш – Црвени Крст

- Код послова под редним бројем 8. „Пружни радник“ у колони 8 „Број извршилаца“ број „14“ замењује се бројем „17“, остали услови остају непромењени.

ОЦ ЗОП ПАРАЋИН 1. РАНГ

30901 – Пружна деоница Јагодина – Лапово

- Код послова под редним бројем 4. „Вођа пружних радова“ у колони 8 „Број извршилаца“ број „2“ замењује се бројем „3“, остали услови остају непромењени.

30903 – Пружна деоница Алексинац – Сталаћ

- Код послова под редним бројем 4. „Вођа пружних радова“ у колони 8 „Број извршилаца“ број „1“ замењује се бројем „2“, остали услови остају непромењени.

31800 – ОЦ ЗОП ЗАЈЕЧАР 2. РАНГ

- После послова под редним бројем 10 „Виши сарадник за експлоатацију и одржавање механизације“, под редним бројем 11, систематизују се послови „Заменик шефа ОЦ 2. ранг“, у колони 3 „Ниво квалификације“ уписује се „7.1; 6.2“, у колони 4 „Област и врста квалификације“ уписује се: „Грађевинско инжењерство“, у колони 5а „Правилник 646“ уписује се: „ДА“, у колони 7 „Радно искуство у годинама“ уписује се „1“ у колони 8 „Број извршилаца“ уписује се „1“ у колони 9 „Опис посла“ уписује се: „ Координира рад одељења за техничке послове и свих организационих јединица- деоница у оквиру секције; врши контролу рада свих организационих јединица- одељења за техничке послове и деоница; предузима мере за реализацију плана одржавања грађевинске инфраструктуре у секцији; врши надзор и контролу извршених радова; учествује у раду стручних комисија; стара се о спровођењу решења унутрашње контроле и инспекцијских органа; прати и прочава постојеће прописе и стандарде и даје тумачење истих; у одсуству шефа секције преузима све послове

и обавезе истог; обавља и друге послове неопходне за ефикасно функционисање секције у којој ради, по налогу шефа секције и директора сектора. (3671).“

3. СЕКТОР ЗА ЕЛЕКТРОТЕХНИЧКЕ ПОСЛОВЕ СЕКЦИЈА ЗА ЕТП КРАЉЕВО

40515 - ОЈ ДЕОНИЦА СС ЧАЧАК

- Код послова под редним бројем 4 „Електротехничар“, у колони 8 „Број извршилаца“, број „2“ замењује се бројем „1“, остали услови остају непромењени.

40516 - ОЈ ДЕОНИЦА СС КРАЉЕВО

- Код послова под редним бројем 5 „Електротехничар“, у колони 8 „Број извршилаца“, број „1“ замењује се бројем „2“, остали услови остају непромењени.

40553 - ОЈ ДЕОНИЦА КМ КРАЉЕВО

- Код послова под редним бројем 3 „Руковацац за КМ“, у колони 8 „Број извршилаца“, број „3“ замењује се бројем „2“, остали услови остају непромењени.

40571- ОЈ ДЕОНИЦА ЕЕП КРАЉЕВО

- После послова под редним бројем 4 „Главни механичар“, систематизују се послови под редним бројем 5 „Електротехничар“, у колони 3 „Ниво квалификације“ уписује се: „4 ; 3“, у колони 4 „Област и врста квалификације“ уписује се: „Електротехничке и техничке струке“, у колони 5а „Правилник 646“ уписује се „ДА“, у колони 6а „Здравствени услови“, уписује се „ДА“, у колони 8 „Број извршилаца“, уписује се: „1“, у колони 9 „Опис посла“ уписује се: „ради на редовном и инвестиционом одржавању уређаја, отклања сметње и испитује погонску исправност система, склопова и елемената, самостално и са групом радника; обавља и друге послове неопходне за ефикасно функционисање организационог дела у којем ради, а по налогу непосредног руководиоца. (2051)“ .

4. СЕКТОР ЗА ФИНАНСИЈСКЕ ПОСЛОВЕ

61203 - ОДЕЉЕЊЕ ЗА ФИНАНСИРАЊЕ ИНВЕСТИЦИЈА, КРЕДИТА И САРАДЊУ СА МФИ

- Код послова под редним бројем 3 „Главни координатор за финансирање инвестиција из међународних кредита и израду извештаја“, у колони 8, Број извршилаца број „1“ замењује се бројем „2“, остали услови остају непромењени.

5. СЕКТОР ЗА НАБАВКЕ И ЦЕНТРАЛНА СТОВАРИШТА

61301 – ОДЕЉЕЊЕ ЗА ЛОГИСТИКУ

- Код послова под редним бројем 6 „Виши референт за праћење стоваришног пословања“, у колони 8 „Број извршилаца“, број „1“ замењује се бројем „2“, остали услови остају непромењени.

6. ЦЕНТАР ЗА БЕЗБЕДНОСТ

67001-ОДЕЉЕЊЕ ЗА ВАНРЕДНЕ СИТУАЦИЈЕ

- Код послова под редним бројем 3 „Главни контролор за заштиту од пожара и ванредне ситуације“, у колони 8,

Број извршилаца број „1“ замењује се бројем „3“, остали услови остају непромењени.

7. СЕКТОР ЗА НЕКРЕТНИНЕ

60700-УПРАВА СЕКТОРА

- Код послова под редним бројем 5 „Главни координатор“, у колони 8, Број извршилаца број „5“ замењује се бројем „6“, остали услови остају непромењени.

Члан 2.

Овај правилник ступа на снагу даном доношења.

Члан 3.

Овај правилник објавити у Службеном гласнику „Железнице Србије“.



Одлука Одбора директора „Инфраструктура железнице Србије“ а.д. (од 26.12.2019. године) Број: 4/2019-1909-441

На основу члана 19. став 5. Закона о железници („Службени гласник РС”, број 41/18) и члана 24. став 1. тачка 9) Статута Акционарског друштва за управљање јавном железничком инфраструктуром „Инфраструктура железнице Србије“, Београд („Службени гласник РС“, бр. 60/15, 73/15 и Службени гласник „Железнице Србије“, број 14/17), Одбор директора „Инфраструктура железнице Србије“ а.д. је, на седници одржаној 26.12.2019. године, донео

О Д Л У К У

о додели ad hoc трасе

1. Превознику „Kombinovani prevoz“ d.o.o. додељује се на коришћење ad hoc трасе возова, чији су основни елементи наведени у Прилогу 1. Одлуке.
2. Ова одлука је саставни део Уговора о коришћењу јавне железничке инфраструктуре број: 1/2019-1550-568 од 20.11.2019. године и сматра се Анексом 3. Уговора.
3. Ову одлуку објавити у Службеном гласнику „Железнице Србије“.

Образложење

Превозник „Kombinovani prevoz“ d.o.o. и „Инфраструктура железнице Србије“ а.д. су закључили Уговор о коришћењу јавне железничке инфраструктуре који се примењује у периоду од 15.12.2019. године до 12.12.2020. године, а који је код управљача јавне железничке инфраструктуре заведен под бројем 1/2019-1550-568 дана 20.11.2019. године.

Након закључења предметног Уговора Превозник „Kombinovani prevoz“ д.о.о. је дана 19.12.2019. године поднео ad hoc захтев за доделу трасе воза, чији су основни елементи наведени у Прилогу 1. Одлуке.

С обзиром да је захтевану ad hoc трасу воза могуће доделити превознику у складу са Редом вожње 2019/2020. и Изјавом о мрежи за ред вожње за 2020. годину, као и да

су испуњени услови прописани чланом 19. став 5. Закона о железници, одлучено је као у диспозитиву.



Прилог 1:

Редни број	Број воза	Релација саобраћаја	Врста вуче	Серија локомотиве	Маса (t)	L (m)	Календар саобраћаја	Цена трасе [РСД]	Напомене
1.	52330	Крушевац-Сталаћ-Београд ранжирна	дизел	647	572.0	330	28.12.-31.12.2019.	73.988,50	
		Београд ранжирна-Панчево главна станица	електро	441	652.0	345			
		Панчево главна станица-Нови Сад ранжирна-Суботица теретна	дизел	647	572.0	330			

**Одлука Одбора директора
„Инфраструктура железнице Србије“ а.д.
(од 26.12.2019. године)
Број: 4/2019-1910-441**

На основу члана 24. став 1. тачка 9) Статута Акционарског друштва за управљање јавном железничком инфраструктуром „Инфраструктура железнице Србије“, Београд („Службени гласник РС“, бр. 60/15, 73/15 и Службени гласник „Железнице Србије“, број 14/17), Одбор директора „Инфраструктура железнице Србије“ а.д. је, на седници одржаној 26.12.2019. године, донео

О Д Л У К У

1. Превознику „NCL NEO CARGO LOGISTIC“ д.о.о. додељују се на коришћење трасе возова, чији је списак са основним елементима наведен у Прилогу 1. Одлуке.

2. Задужују се директор Сектора за приступ железничкој инфраструктури и менаџер за саобраћајне послове да сачине предлог текста Анекса 2. Уговора о коришћењу

Образложење

Превозник „NCL NEO CARGO LOGISTIC“ д.о.о. обратио се „Инфраструктура железнице Србије“ а.д. ванредним захтевима за доделу траса возова, чији су основни елементи наведени у Прилогу 1. Одлуке.

С обзиром да је захтеване трасе могуће доделити превознику у складу са Редом вожње 2019/2020. и Изјавом о мрежи за ред вожње за 2020. годину, одлучено је као у диспозитиву.

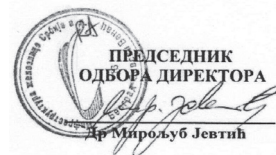

Прилог 1:

Редни број	Број воза	Релација саобраћаја	Врста вуче	Серија локомотиве	Маса воза (t)	Дужина L (m)	Календар саобраћаја	Напомене
1.	75410	Нови Сад ранжирна-Нови Сад ложионица	дизел	661	112	19	Ф	
2.	75411	Нови Сад ложионица-Нови Сад ранжирна	дизел	661	112	19	Ф	

**Одлука Одбора директора
„Инфраструктура железнице Србије“ а.д.
(од 26.12.2019. године)
Број: 4/2019-1911-441**

На основу члана 24. став 1. тачка 9) Статута Акционарског друштва за управљање јавном железничком инфраструктуром „Инфраструктура железнице Србије“, Београд („Службени гласник РС“, бр. 60/15, 73/15 и Службени гласник „Железнице Србије“, број 14/17), Одбор директора „Инфраструктура железнице Србије“ а.д. је, на седници одржаној 26.12.2019. године, донео

О Д Л У К У

1. Превознику „Србија Воз“ а.д. додељују се на коришћење трасе возова, чији је списак са основним елементима наведен у Прилогу 1. Одлуке.

2. Укидају се трасе возова чији су основни елементи наведени у Прилогу 2. Одлуке.

3. Задужују се директор Сектора за приступ железничкој инфраструктури и менаџер за саобраћајне послове да сачине предлог текста Анекса 3 Уговора о коришћењу јавне железничке инфраструктуре са превозником „Србија Воз“ а.д. и доставе га генералном директору на потпис.

4. Ову одлуку објавити у Службеном гласнику „Железнице Србије“.

О б р а з л о ж е њ е

Превозник „Србија Воз“ а.д. обратио се „Инфраструктура железнице Србије“ а.д. дописом број: 1/2019-2192 од 24.11.2019. године са ванредним захтевима за увођењем нових траса возова, чији је списак са основним елементима наведен у Прилогу 1. Одлуке.

Са новом организацијом саобраћаја на прузи (Београд Центар)-Ресник-Врбница-државна граница престала је потреба за коришћењем инфраструктурних капацитета па неопходно укинути трасе возова, чији су основни елементи наведени у Прилогу 2. Одлуке.

С обзиром да је предметне трасе могуће доделити и укинути трасе возова јер је престала потреба за коришћењем инфраструктурних капацитета превознику, у складу са Редом војње за 2019/2020. годину и Изјавом о мрежи за ред војње за 2020. годину, одлучено је као у диспозитиву.



Прилог 1:

Редни број	Број воза	Релација саобраћаја	Врста вуче	Серија локомотиве	Маса воза (t)	L (m)	Календар саобраћаја	Напомене
1.	2102	Пријеполје теретна-Београд Центар	електро	ЕМГ 413/417	164,5	78	Р	
2.	2103	Београд Центар-Пријеполје теретна	електро	ЕМГ 413/417	164,5	78	Р	
3.	2104	Пријеполје теретна-Београд Центар	електро	ЕМГ 413/417	164,5	78	Р	

Прилог 2:

Редни број	Број воза	Релација саобраћаја	Врста вуче	Серија локомотиве	Маса воза (t)	L (m)	Календар саобраћаја	Напомене
1.	2130	Ужице-Београд Центар	електро	ЕМВ 413-417	164,5	78	Р	
2.	2132	Ужице-Београд Центар	електро	ЕМВ 413-417	164,5	78	Р	
3.	2133	Београд Центар-Ужице	електро	ЕМВ 413-417	164,5	78	Р	
4.	2150	Пријеполје теретна-Ужице	електро	ЕМВ 413-417	164,5	78	Р	
5.	2152	Пријеполје теретна-Ужице	електро	ЕМВ 413-417	164,5	78	Р	
6.	2153	Ужице-Пријеполје теретна	електро	ЕМВ 413-417	164,5	78	Р	

АКЦИОНАРСКО ДРУШТВО ЗА ЖЕЛЕЗНИЧКИ ПРЕВОЗ ПУТНИКА „СРБИЈА ВОЗ“

**Одлука в.д. генералног директора
„Србија Воз“ а.д.
(од 24.12.2019. године)
Број: 1/2019-2201**

На основу члана 29. Статута Акционарског друштва за железнички превоз путника „Србија Воз“, Београд („Службени гласник РС“, бр. 60/2015 и „Службени гласник Железнице Србије“ акционарско друштво, бр. 17/19), а у вези члана 26. став 1. тачка 9. Закона о управљању отпадом („Службени гласник РС“, бр. 36/2009, 88/2010, 14/2016 и 98/2019-др. закон) и члана 4. Упутства о управљању отпадом у „Србија Воз“ а.д („Службени гласник „Железнице Србије“ акционарско друштво бр.65/16), доносим

РЕШЕЊЕ о одређивању лица одговорног за управљање отпадом

1. ЈОВАН ШУЊКА који обавља послове главног организатора за одрживи развој у Одељењу за безбедност, здравље на раду и одрживи развој у Сектору за правне послове и људске ресурсе, са местом рада у Новом Саду одређује се за лице одговорно за управљање отпадом у Акционарском друштву за железнички превоз путника „Србија Воз“, Београд (у даљем тексту: Друштво).

2. Именовани из тачке 1. овог решења је дужан да:
- организује спровођење и ажурирање Плана управљања отпадом „Србија Воста“ а.д. у складу са Законом о управљању отпадом;

- предлаже мере превенције, смањења, поновног искоришћења и рециклаже отпада;

- прати спровођење закона и других прописа о управљању отпадом и извештава Одбор директора;

- спроводи надзор, контролу и координацију над прописаним активностима управљања отпадом у Друштву.

3. О реализацији овог решења стараће се Сектор за правне послове и људске ресурсе.

4. Ово решење објавити у Службеном гласнику „Железнице Србије“ акционарско друштво.

5. Доношењем овог решења престаје да важи решење бр. 1/2015-448 од 21.10.2015. године и бр. 1/2016-143 од 4.2.2016. године.

В.Д. ГЕНЕРАЛНОГ ДИРЕКТОРА
Југослав Јовић

**Одлука Одбора директора
„Србија Воз“ а.д.
(од 25.12.2019. године)
Број: 4/2019-990-178**

На основу члана 24. Закона о раду (“Службени гласник РС”, бр. 24/05, 61/05, 54/09, 32/13, 75/14, 13/17 и 113/17) и члана 24. Статута Акционарског друштва за железнички

превоз путника „Србија Воз“, Београд („Службени гласник РС“, бр. 60/15 и Службени гласник „Железнице Србије“ бр. 14/17), Одбор директора Акционарског друштва за железнички превоз путника „Србија Воз“, Београд је на седници, одржаној 25.12.2019. године, донео

ОДЛУКУ

1. Доноси се Правилник о изменама и допунама Правилника о организацији и систематизацији послова Акционарског друштва за железнички превоз путника „Србија Воз“, Београд, (Службени гласник „Железнице Србије“, број 59/2017,71/2017,8/2018, 13/18, 23/18, 34/18, 35/18, 36/18, 37/18, 40/18, 44/18, 50/18, 53/18, 57/18, 58/18, 59/18, 60/18, 61/18,62/18,65/2018,67/2018,3/19,5/19,9/19,11/19,12/19,14/19,16/19,19/19,20/19,21/19,26/19,28/19,29/19,31/19, 32/19, 34/19,45/19,47/19, 49/19, 51/19 и 53/19).

2. Правилник из тачке 1. саставни је део ове одлуке.

3. Ова одлука ступа на снагу даном доношења.

4. Ову Одлуку објавити у Службеном гласнику „Железнице Србије“.



**Број: 4/2019-990-178
25.12.2019. године**

На основу члана 24. Закона о раду (“Службени гласник РС”, бр. 24/05, 61/05, 54/09, 32/13, 75/14, 13/17 и 113/17) и члана 24. Статута Акционарског друштва за железнички превоз путника „Србија Воз“, Београд („Службени гласник РС“, бр. 60/15 и Службени гласник „Железнице Србије“ бр. 14/17), Одбор директора Акционарског друштва за железнички превоз путника „Србија Воз“, Београд је на седници, одржаној 25.12.2019. године, донео

ПРАВИЛНИК

о измени и допуни Правилника о организацији и систематизацији послова Акционарског друштва за железнички превоз путника „Србија Воз“, Београд

Члан 1.

Мења се Правилник о организацији и систематизацији послова Акционарског друштва за железнички превоз путника „Србија Воз“ Београд – текстуални део, у следећем:

У члану 19. Који се односи на опис послова Центра за реструктурирање и сарадњу са синдикатима, додаје се нови став који гласи:

Центар за реструктурирање и сарадњу са синдикатима, а у вези са чланом 99. Колективног уговора за „Србија Воз“ а.д. прибавља од репрезентативних

синдиката Програм активности за наредну годину до краја текуће године и кварталне извештаје о реализацији програмских активности за текућу годину.

Члан 2.

Овај Правилник ступа на снагу даном доношења.

Члан 3.

Овај Правилник објавити у Службеном гласнику „Железнице Србије“.



Одлука Скупштине „Србија Воз“ а.д. (од 13.12.2019. године) Број: 5/2019-106-58

На основу чл. 12. и 329. Закона о привредним друштвима („Службени гласник РС“, бр. 36/11, 99/11, 83/14-др.закон, 5/15 и 44/18), а у вези члана 79. Закона о јавним предузећима („Службени гласник РС“, бр. 15/16) и члана 16. Статута Акционарског друштва за железнички превоз путника „Србија Воз“, Београд („Службени гласник РС“, бр. 60/15 и Службени гласник „Железнице Србије“, акционарско друштво, бр. 14/17), Скупштина „Србија Воза“ а.д. на седници одржаној 13.12.2019.године, донела је

О Д Л У К У

о изменама и допунама Статута Акционарског друштва за железнички превоз путника „Србија Воз“, Београд

Члан 1.

У Статуту Акционарског друштва за железнички превоз путника „Србија Воз“, Београд („Службени гласник РС“, бр. 60/15 и Службени гласник „Железнице Србије“ акционарско друштво, бр. 14/17), у члану 4. после става 2. додају се ставови 3. и 4. који гласе:

„Адреса за пријем електронске поште Друштва је: office@srbvoz.rs.

Адреса за пријем електронске поште Друштва се региструје у складу са законом о регистрацији.“

Члан 2.

У члану 6. став 1. мења се и гласи: „Друштво може имати свој печат и штампил“.

Члан 3.

У члану 15. после става 2. додаје се став 3. који гласи: „Посебне дужности према Друштву, у смислу закона којим се уређује правни положај привредних друштава, имају овлашћени представници Оснивача у Скупштини Друштва, директори, заступници и прокуристи.“

Досадашњи став 3. постаје став 4.

Члан 4.

У члану 16. став 1. после тачке 15) додаје се тачка 15а) која гласи: „врши годишњу оцену рада Одбора директора у складу са одредбама овог статута.“

Тачка 18) мења се и гласи:

„18) именује и разрешава ревизора и утврђује накнаду за његов рад, на предлог Комисије за ревизију;“

После тачке 18. додају се тачке 18а) и 18б) које гласе:

„18а) именује и разрешава чланове Комисије за ревизију Друштва;

18б) даје претходну сагласност за именовање и разрешење руководиоца Центра за интерну ревизију Друштва од стране Одбора директора, а по предлогу Комисије за ревизију;“

Члан 5.

У члану 22. на крају става 1. уместо тачке уписује сеarez и додају речи: „а најмање једном тромесечно.“

У истом члану додаје се нови став 2. који гласи:

„Ванредну седницу Скупштине сазива Одбор директора, на основу своје одлуке, а обавезно и по захтеву председника Скупштине или другог члана Скупштине који врши функцију председника Скупштине у одсуству председника Скупштине.“

Досадашњи ставови 2. и 3. постају ставови 3. и 4.

Члан 6.

После члана 22. додају се чланови 22а. и 22б. који гласе:

„Члан 22а.

Одбор директора је дужан да за сваку седницу Скупштине свим члановима Скупштине достави, односно стави на располагање дневни ред и сву релевантну документацију и информације које су од значаја за рад и одлучивање на седници Скупштине, по правили најкасније пет радних дана пре одржавања седнице Скупштине.

Члан 22б.

Начин рада Скупштине Друштва, укључујући питања сазивања седница и достављања материјала, одржавања седница и записника са седница, ближе се уређују пословником о раду Скупштине, који доноси Скупштина Друштва у складу са законом и овим статутом.“

Члан 7.

У члану 23. став 3. мења се и гласи:

„Одбор директора води послове Друштва и организује унутрашњи надзор над пословањем Друштва, у складу са одредбама овог статута и других аката Друштва.“

Члан 8.

У члану 24. став 1. после тачке 17) додају се нове тачке 17а), 17б), 17в) и 17г) које гласе:

„17а) именује и разрешава лица надлежна за обављање функције унутрашњег надзора у Друштву, на предлог Комисије за ревизију;

17б) именује и разрешава руководиоца Центра за интерну ревизију, на предлог Комисије за ревизију и уз претходну сагласност Скупштине;

17в) именује и разрешава Секретара Друштва и доноси пословник о његовом раду;

17г) предлаже Скупштини Друштва кандидате за чланове Комисије за ревизију;“

Члан 9.

После члана 31. додају се чланови 31а. и 31б. који гласе:

„Члан 31а.

Скупштина врши годишњу оцену рада Одбора директора, која, између осталог обухвата оцену:

- 1) успешности чланова Одбора директора у извршавању њихових обавеза и одговорности у складу са законом, Статутом и другим актима Друштва;
- 2) придржавања најбољих пракси у погледу структуре и процедура рада Одбора директора;
- 3) адекватности и сврсисходности комбинације знања и вештина заступљене у Одбору директора, узимајући у обзир стратегију Друштва и функције и одговорности Одбора директора;
- 4) резултата рада Одбора директора и свих директора појединачно у погледу њихових кључних одговорности, односно у свим кључним областима њиховог деловања;
- 5) ефикасности помоћи Секретара Друштва у раду Одбора директора и извештавања од стране руководства и вршилаца кључних функција у Друштву.

На основу извршене оцене рада Одбора директора, Скупштина ће усвајати препоруке за праћење и побољшање рада Одбора директора.

Одбор директора ће настојати да делује у складу са усвојеним препорукама Скупштине, о чему ће једном годишње подносити извештај Скупштини Друштва.

„Члан 31б.

Друштво има Секретара који пружа подршку раду Скупштине, Одбора директора и Комисије за ревизију.

Одбор директора именује Секретара Друштва и доноси пословник о његовом раду.

Мандат Секретара Друштва траје четири године.

Надлежност Секретара Друштва одређује се одлуком о његовом именовану, у складу са законом којим се уређује положај привредних друштава.“

Члан 10.

У члану 32. став 5. после тачке 5) додаје се тачка 5а) која гласи: „друге послове предвиђене унутрашњим актима Друштва којима се ближе уређује функција унутрашњег надзора.“

Члан 11.

У члану 33. став 2. тачка 8) мења се и гласи:

„8) врши друге послове предвиђене посебним актом о начину рада Комисије за ревизију, као и друге послове које јој повери Скупштина.“

У истом члану став 3. мења се и гласи:

„Комисија за ревизију има три члана, од којих је један председник Комисије за ревизију.“

После става 3. додају се нови ставови 4. и 5. који гласе:

„Све чланове Комисије за ревизију именује Скупштина, на предлог Одбора директора.

Комисија за ревизију о питањима из своје надлежности непосредно извештава Скупштину Друштва, али и Одбор директора по конкретним питањима предвиђеним законом, ради информисања.“

Досадашњи став 4. постаје став 6.

После става 6. додаје се нови став 7. који гласи:

„Сви чланови Комисије за ревизију поседују квалификације и способности неопходне за обављање надлежности Комисије за ревизију, које се ближе уређују посебним актом о начину рада Комисије за ревизију.“

Досадашњи став 5. постаје став 8.

После става 8. додаје се нови став 9. који гласи:

„Надлежност, одговорност, одржавање седница, извештавање и организација рада Комисије за ревизију, као и посебне надлежности и одговорност председника и чланова Комисије за ревизију, ближе се уређују посебним актом о начину рада Комисије за ревизију који доноси Скупштина Друштва, у складу са одредбама овог статута.“

Члан 12.

После члана 33. додаје се члан 33а. који гласи:

„Члан 33а.

Друштво има функцију интерне ревизије коју врши Центар за интерну ревизију.

Центар за интерну ревизију је независан у свом раду и за свој рад одговара Комисији за ревизију.

Руководиоца интерне ревизије именује и разрешава Одбор директора, на предлог Комисије за ревизију и уз претходну сагласност Скупштине.

Руководилац интерне ревизије је лице које испуњава услове, односно поседује одговарајуће сертификате за интерног ревизора у складу са законом којим се уређује интерна ревизија у јавном сектору.

Надлежност, одговорност, извештавање и организација рада Центра за интерну ревизију уређује се правилником и другим актима Друштва, у складу са одредбама овог статута.“

Члан 13.

У члану 35а. став 1. алинеја 5. после речи: „ревизора“ додају се речи: „и годишњи извештај о пословању Друштва;“

Члан 14.

Ова одлука ступа на снагу по добијању сагласности Оснивача и објављује се у Службеном гласнику „Железнице Србије“.

Члан 15.

Законски заступник Друштва је у обавези да сачини и потпише пречишћен текст Статута Акционарског друштва за железнички превоз путника „Србија Воз“, Београд.

Пречишћен текст Статута из става 1. овог члана објављује се у Службеном гласнику „Железнице Србије“ и региструје у складу са законом о регистрацији.



АКЦИОНАРСКО ДРУШТВО ЗА ЖЕЛЕЗНИЧКИ ПРЕВОЗ РОБЕ „СРБИЈА КАРГО“

**Одлука в.д. генералног директора
„Србија Карго“ а.д.
(од 26.12.2019. године)
Број: 1/19-6837**

бр. 60/15, и Службени гласник „Железнице Србије“, број 14/17), в.д. генералног директор „Србија Карго“ а.д. доноси

РЕШЕЊЕ

**о одређивању обрађивача - лица које ће вршити
обраду и имати увид у податке о личности**

На основу чл. 45. и 46. Закона о заштити података о личности („Службени гласник РС“, број 87/18) и члана 29. Статута Акционарског друштва за железнички превоз робе „Србија Карго“, Београд („Службени гласник РС“,

1. Одређује се обрађивач – лице која ће у име Руковооца вршити обраду и имати увид у податке о личности:

назив организационог дела	име и презиме	радno место	контакт телефон	e-mail
Сектор за управљање квалитетом пословања и системима безбедности	Зоран Сретеновић	заменик директора Сектора	011- 3612-794	zoran.sretenovic@srbrail.rs
Сектор за вучу возова и ТКП	Пејчиновић Милан	стручни сарадник	ЖАТ:16-22	milan.pejcinovic@srbrail.rs
Сектор за одржавање возних средстава	Петар Дакић	главни контролор	064- 9847-731	petar.bakic@srbrail.rs
Сектор за саобраћај и транспорт	Даница Ресимић	водећи организатор- пословни секретар	011-3618-837	rob.dir@srbrail.rs
Центар за унутрашњу контролу	Драган Петровић	инспектор за правне послове	064-6392-035	dragan.petrovic@srbcargo.rs
Центар за интерну ревизију	Ана Васиљевић	виши интерни ревизор	064-1472-919	ana.vasiljevic@srbrail.rs
Центар за правне послове и људске ресурсе	Марко Јоковић	главни координатор за организационо управљање у САП-систему	ЖАТ:418 011- 362-1225	marko.jokovic@srbrail.rs
Центар за контролу прихода	Данијела Ђорђевић	водећи организатор	ЖАТ: 337	danijela.djordjevic@srbrail.rs
Центар за финансијске послове и план	Виолета Илић	главни координатор за план и анализу	ЖАТ:52-95	violeta.ilic@srbrail.rs
	Јелена Павловић	главни координатор	ЖАТ: 51-77 011- 361-6795	jelena.pavlovic@srbrail.rs
Центар за рачуноводствене послове	Соња Бранковић	главни координатор за инвестиције и кредите	ЖАТ:11-36 064- 845-4978	sonja.brancovic@srbrail.rs
Центар за набавке и централна стоваришта	Обрад Бугарчић	главни организатор набавке добара	062- 272- 474 ЖАТ: 14-49	obrad.bugarcic@srbrail.rs

Центар за информационе технологије	Радојка Копривица	главни пројектант	064-894-7741	radojka.koprivica@srbrail.rs
	Нада Бојовић	стручни сарадник	064-846-2715	nada.bojovic@srbrail.rs
Сектор за комерцијално-транспортне послове	Костадин Перовић	главни организатор	ЖАТ: 50-07 064-828- 9730	kostadin.perovic@srbrail.rs

2. Овлашћено лице из тачке 1. овог решења има обавезе утврђене чланом 45. Закона о заштити података о личности, а нарочито да:

- обрађује податке о личности само на основу писмених упутстава Руковоаца, укључујући и упутство у односу на преношење података о личности у друге државе или међународне организације, осим ако је обрађивач законом обавезан да обрађује податке. У том случају обрађивач је дужан да обавести Руковоаца о тој законској обавези пре започињања обраде, осим ако закон забрањује достављање тих информација због потребне заштите важног јавног интереса;
- чува поверљивост података и подлеже законској обавези чувања поверљивости података о личности;
- преузме све потребне мере у складу са чланом 50. Закона за заштиту података о личности (псеудонимизација и криптозаштита података; способност обезбеђивања трајне поверљивости, интегритета распо-

- ложивости и отпорности система и услуга обраде; обезбеђивање успостављања поновне расположивости и приступа подацима о личности у случају физичких и техничких инцидента у најкраћем року)
 - помаже Руковоацу применом одговарајућих техничких, организационих и кадровских мера;
 - упозори Руковоаца ако сматра да писмено упутство које је од њега добио није у складу са Законом којим се уређује заштита података о личности;
 - о свакој обради обавести лица чији се подаци обрађују и њиховим законом утврђеним правима.
3. Ово решење објавити у Службеном гласнику „Железнице Србије“

В.Д. ГЕНЕРАЛНОГ ДИРЕКТОРА
 Душан Гарибовић, дипл.економиста

С а д р ж а ј

Акционарско друштво за управљање јавном железничком инфраструктуром „Инфраструктура железнице Србије“

Упутство за руковање мобилним уређајем међусигналне зависности у станици Земунско Поље на прузи Београд Центар - Стара Пазова - Шид - државна граница - (Tovarnik)	1
Упутство о изменама и допунама Упутства о поступку издавања дозвола за регулисање железничког саобраћаја и начину њене употребе	14
Правилник о изменама и допунама Правилника о организацији и систематизацији послова Акционарског друштва за управљање јавном железничком инфраструктуром „Инфраструктура железнице Србије“, Београд	15
Одлуке Одбора директора „Инфраструктура железнице Србије“ а.д. (од 26.12.2019. године)	17-19

Акционарско друштво за железнички превоз путника „Србија Воз“

Решење о одређивању лица одговорног за управљање отпадом	20
Правилник о измени и допуни Правилника о организацији и систематизацији послова Акционарског друштва за железнички превоз путника „Србија Воз“, Београд	20
Одлука о изменама и допунама Статута Акционарског друштва за железнички превоз путника „Србија Воз“, Београд	21

Акционарско друштво за железнички превоз робе „Србија Карго“

Решење о одређивању обрађивача - лица које ће вршити обраду и имати увид у податке о личности	23
-----------------------------------------------------------------------------------------------------	----

СЛУЖБЕНИ ГЛАСНИК

Издаје: „Железнице Србије“ акционарско друштво
Уредник службених гласила: Весна Гојић Вучићевић
Уредништво: Медија центар „Железнице Србије“, Немањина 6, Београд
Телефон: 011/3618-344, ЖАТ: 369 и 13-69

Штампа: ЈП „Службени гласник“, Београд