



# СЛУЖБЕНИ ГЛАСНИК

ГОДИНА XXXIX БРОЈ 53  
5. децембар 2019.

„ЖЕЛЕЗНИЦЕ СРБИЈЕ“ АКЦИОНАРСКО ДРУШТВО

## АКЦИОНАРСКО ДРУШТВО ЗА ЖЕЛЕЗНИЧКИ ПРЕВОЗ РОБЕ „СРБИЈА КАРГО“

**Одлука Одбора директора  
„Србија Карго“ а.д.  
(од 2.12.2019. године)  
Број: 4/2019-911-239**

На основу члана 24. Статута Акционарског друштва за железнички превоз робе „Србија Карго“, Београд („Службени гласник РС“, број 60/15), Одбор директора, на седници одржаној 2.12.2019. године, донео је

### О Д Л У К У

**о усвајању службеног материјала Реда вожње за  
2019/2020. годину из надлежности „Србија Карго“ а.д.  
са Извештајем о реализацији задатака из  
Смерница за организацију саобраћаја  
и образложењем организације саобраћаја**

1. Усваја се службени материјал Реда вожње за 2019/2020.годину, из надлежности „Србија Карго“ а.д., за међународни и унутрашњи теретни саобраћај, са Извештајем о реализацији задатака из Смерница за организацију саобраћаја и образложењем организације саобраћаја.

2. Службени материјал Реда вожње из тачке 1. ове одлуке садржи:

- Саобраћајно-транспортно упутство (СТУ) Део Б, Теретни саобраћај;

3. Службени материјал Реда вожње из тачке 1. ове одлуке ступа на снагу 15.12.2019.године и важиће до 12.12.2020. године.

4. Даном ступања на снагу службеног материјала Реда вожње из тачке 1. ове одлуке, престаје да важи службени материјал Реда вожње за 2018/2019.године (СТУ-део Б) са његовим саставним деловима и прилозима.

5. Са службеним материјалом Реда вожње за 2019/2020. годину, морају се упознати сви заинтересовани радници, пре његовог ступања на снагу, а осим тога, морају се благовремено извршити и све друге припреме, за несметан и безбедан прелазак са важећег на нови Ред вожње.

6. Ова одлука ступа на снагу даном доношења, а примењиваће се од 15.12.2019.године.

7. Одлуку објавити у Службеном гласнику „Железнице Србије“.

ОДБОР ДИРЕКТОРА  
Душан Гарибовић  
Мира Вукмировић  
Сенија Богих Павловић

**Одлука Одбора директора  
„Србија Карго“ а.д.  
(од 2.12.2019. године)  
Број: 4/2019-912-239**

На основу члана 24. Закона о раду („Службени гласник РС“, бр. 24/05, 61/05, 54/09, 32/13, 75/14, 13/17-УС, 113/17 и 95/18-аутентично тумачење) и члана 24. тачка 17) Статута Акционарског друштва за железнички превоз робе „Србија Карго“, Београд („Службени гласник РС“, број 60/2015 и Службени гласник „Железнице Србије“, број 14/2017), Одбор директора „Србија Карго“ а.д. је, на седници одржаној 2.12.2019. године донео

### О Д Л У К У

1. Доноси се Правилник о изменама и допунама Правилника о организацији и систематизацији послова Акционарског друштва за железнички превоз робе „Србија Карго“, Београд (Службени гласник „Железнице Србије“, бр. 49/18, 68/18, 11/19 25/19, 33/19, 39/19, 43/19, 47/19 и 50/19).

2. Правилник из тачке 1. саставни је део ове одлуке.

3. Одлука ступа на снагу даном доношења.

4. Одлуку објавити у Службеном гласнику „Железнице Србије“.

ОДБОР ДИРЕКТОРА  
Душан Гарибовић  
Мира Вукмировић  
Сенија Богих Павловић

**Одлука Одбора директора  
„Србија Карго“ а.д.  
(од 2.12.2019. године)  
Број: 4/2019-912-239**

На основу члана 24. Закона о раду ( „Службени гласник РС“, бр. 24/05, 61/05, 54/09, 32/13, 75/14, 13/17-одлука УС, 113/17 и 95/18-аутентично тумачење) и члана 24. тачка 17) Статута Акционарског друштва за железнички превоз робе „Србија Карго“, Београд („Службени гласник РС“, бр. 60/15 и Службени гласник „Железнице Србије“, бр. 14/17), Одбор директора „Србија Карго“ а.д. је на седници, одржаној 2.12.2019. године донео

**П Р А В И Л Н И К**

**о изменама и допунама Правилника о организацији и систематизацији послова Акционарског друштва за железнички превоз робе „Србија Карго“, Београд**

**Члан 1.**

Табеларни преглед Правилника о организацији и систематизацији послова Акционарског друштва за железнички превоз робе Србија Карго, Београд (Службени гласник „Железнице Србије“, бр. 49/18, 68/18, 11/19 25/19 ,33/19 39/19, 43/19, 47/19 и 50/19 ) мења се у следећем:

**1) 1) 11000 ЦЕНТАР ЗА ПРАВНЕ ПОСЛОВЕ И ЉУДСКЕ РЕСУРСЕ**

**(1) 11100 - Управа Центра**

- под редним бројем 08 систематизују се послови „главни контролор за финансије“, са следећим условима: у колони шифра описа посла уписује се 1347; у колони степен стручне спреме уписује се „4/6“; у колони назив завршене школе или факултета уписује се „ВШТС,ВШДС,СШТС, СШЖС“; у колони број извршилаца уписује се „1.

**2) 12000 СЕКТОР ЗА ВУЧУ ВОЗОВА И ТКП**

**(1) 12302 – Секција за вучу возова и ТКП Београд, ОЈ за вучу возова и ТКП Рума**

- код послова под редним бројем 10 „машиновођа на маневри“ у колони број извршилаца уместо броја„7“ уписати број „6“, остали услови остају непромењени.

Прилог 1. Правилника о организацији и систематизацији послова Акционарског друштва за железнички превоз робе „Србија Карго“, Београд, који се односи на описе послова, мења се у следећем:

**Уписује се нови опис посла, и то:**

**1347-главни контролор за финансије** прати законске прописе и интерна акта из делокруга свог рада; Координира, обрађује у САП-у и доставља предмете из домена финансијско-рачуноводственог пословања; Припрема и доставља податке за обрачун зарада; Организује рад административних послова сектора; Испоставља налоге за службена путовања и води евиденцију истих; Припрема документацију за израду решења из области радних односа; Води књигу налога и рачуна; Сарађује са службама и секторима у друштву; Обједињава и припрема податке о некретнинама за унос у апликацију јединствене евиденције непокретности, која се води код Републичке дирекције за имовину Републике Србије; Уноси и ажурира податке у апликацији јединствене евиденције непокретности; Обавља и друге послове у оквиру степена и врсте стручне спреме коју поседује, по налогу руководиоца“

**(2) 12601 – Секција за вучу возова и ТКП , Панчево ОЈ за вучу возова и ТКП Зрењанин**

- код послова под редним бројем 7 „помоћник машиновође “ у колони број извршилаца уместо броја„14“ уписати број „13“, остали услови остају непромењени.

- под редним бројем 10 систематизују се послови „машиновођа за маневру“, са следећим условима: у колони шифра описа посла уписује се 1119; у колони степен стручне спреме уписује се „3“; у колони назив завршене школе или факултета уписује се „3 Г. СШТС“; у колони број извршилаца уписује се „1“.

**3) 13000 СЕКТОР ЗА ОДРЖАВАЊЕ ВОЗНИХ СРЕДСТАВА**

**(1) 13404 – Секција ЗОВС Ниш, ОЈ за одржавање теретних кола Ниш**

- код послова под редним бројем 11 „колски диспечер за ОВС“ у колони број извршилаца уместо броја „3“ уписати број „2“, остали услови остају непром

- код послова под редним бројем 5 „пословођа“ у колони број извршилаца уместо броја „2“ уписати број „3“, остали услови остају непромењени.

**Члан 2.**

Саставни део овог правилника чини Прилог 1.

**Члан 3.**

Овај Правилник ступа на снагу даном доношења.

**Члан 4.**

Овај Правилник објавити у Службеном гласнику „Железнице Србије“.



**Одлука Одбора директора  
„Србија Карго“ а.д.  
(од 2.12.2019. године)  
Број: 4/2019-913-239**

На основу члана 47. став 1. Закона о заштити података о личности („Службени гласник РС“, број 87/18) члана 24. Статута Акционарског друштва за железнички превоз робе „Србија Карго“, Београд („Службени гласник РС“, број 60/2015 и Службени гласник „Железнице Србије“, број 14/2017), Одбор директора „Србија Карго“ а.д. је, на седници одржаној 2.12.2019. године донео

**О Д Л У К У**

Утврђује се да је „Србија Карго“ а.д. образовала и водила евиденцију о Збиркама података у складу са Законом о заштити података о личности („Службени гласник РС“, број 97/08, 104/09-др.закон, 68/12-УС и 107/12). У Централном регистру Збирки података који је водио Повереник за заштиту података о личности уписане су и воде се следеће збирке података:

1. Збирка података о кадровској евиденцији запослених
2. Збирка података о зарадама и осталим примањима запослених и лица ван радног односа
3. Збирка података о службеним путовањима запослених у иностранство
4. Збирка података о евиденцији радног времена запослених у „Србија Карго“ а.д.
5. Збирка података о запосленима за чијим радом престаје потреба у складу са Програмом решавања вишка у 2016. години.
6. Збирка података о додели новогодишњих пакетића за децу
7. Збирка података о корисницима стипендија
8. Збирка података о запосленима за чијим радом престаје потреба у складу са Планом оптимизације броја запослених у 2017. години
9. Збирка података о корисницима солидарне помоћи
10. Евиденција лица која се примају на стручно оспособљавање за рад без заснивања радног односа
11. Збирка података о запосленима за чијим радом престаје потреба у складу са Планом оптимизације броја запослених у 2018. години
12. Евиденција о прикупљању и употреби података о личности поводом давања поклон пакетића или новчане честитке за децу запослених у Новој 2018. години
13. Евиденција о прикупљању и употреби података о личности поводом давања поклон пакетића или новчане честитке за децу у Новој 2019. години.

„Србија Карго“ а.д. као руковалац односно обрађивач података о личности евиденцију о радњама обраде наставиће да води у складу са Законом о заштити података о личности („Службени гласник РС“, број 87/18).

Ову одлуку објавити у Службеном гласнику „Железнице Србије“.

ОДБОР ДИРЕКТОРА  
Душан Гарибовић  
Мира Вукмировић  
Сенија Бодић Павловић

**Одлука Скупштине  
„Србија Карго“ а.д.  
(од 2.12.2019. године)  
Број: 5/2019-121-61**

На основу чл. 16. Статута Акционарског друштва за железнички превоз робе „Србија Карго“, Београд („Службени гласник РС“, број 60/15 и „Службени гласник Железнице Србије“, број 14/17), а у вези са чл.410. став 6. и чл. 411. Закона о привредним друштвима („Сл.гласник РС“, бр.36/11, 99/11, 83/14-др.закон, 5/15, 44/18 и 95/18), Скупштина Акционарског друштва за железнички превоз робе „Србија Карго“, Београд је, на седници одржаној дана 2.12.2019. године, донела

**О Д Л У К У**

**о измени Одлуке о именовану Комисије за ревизију**

**I** У Одлуци о именовану Комисије за ревизију бр. 5/2019-118-59 коју је Скупштина Акционарског друштва за железнички превоз робе „Србија Карго“, Београд донела на седници одржаној дана 29.7.2019. године мења се тачка I, тако да гласи:

„**I** Именује се Комисија за ревизију у следећем саставу:

1. Милена Ђорђевић, Министарство финансија Републике Србије, председник,
2. Кристина Ожеговић, адвокат, члан,
3. Драгана Бурсаћ, лиценцирани овлашћени ревизор, овлашћени интерни ревизор, овлашћени јавни рачуновођа и овлашћени рачуновођа, члан.“

**II** У осталом делу Одлука о именовану Комисије за ревизију бр. 5/2019-118-59 од 29.7.2019. године остаје непромењена.

**III** Ова одлука ступа на снагу даном доношења.

**IV** Одлуку објавити у Службеном гласнику „Железница Србије“.

**Образложење**

У складу са одредбама Закона о привредним друштвима („Сл. гласник РС“, бр. 36/11, 99/11, 83/14 – др. закон, 5/15, 44/18 и 95/18) и Закона о ревизији („Сл. гласник РС“, бр. 62/13 и 30/18) Одлуком о именовану Комисије за ревизију бр. 5/2019-118-59 од 29.7.2019. године образована је посебна Комисија за ревизију у „Србија Карго“ а.д.

Како је именовани члан Комисије за ревизију, образоване Одлуком бр. 5/2019-118-59 од 29.7.2019. године, Ана Контић из Министарства спољних послова Републике Србије, писаним путем обавестила „Србија Карго“ а.д. да, из пословних разлога, није у могућности да преузме обавезе члана Комисије за ревизију „Србија Карго“ а.д., то је у складу са одредбама члана 410. Закона о привредним друштвима, именован нови члан наведене Комисије.

На основу изнетог, одлучено је као у диспозитиву.

ПРЕДСЕДНИК СКУПШТИНЕ  
Горјана Јоксовић

**„ЖЕЛЕЗНИЦЕ СРБИЈЕ” АКЦИОНАРСКО ДРУШТВО**

**Одлука в.д. генералног директора  
„Железнице Србије“ ад  
(од 4.12.2019. године)  
Број: 1/2019-3637**

На основу члана 56. став 1. Закона о заштити података о личности („Службени гласник РС“, број 87/18) и члана 29. Статута “Железнице Србије” акционарско друштво (Службени гласник „Железнице Србије“, број 10/19 - пречишћен текст), в.д. генералног директора „Железнице Србије“ ад, доноси

**РЕШЕЊЕ**

**о одређивању лица за заштиту података о личности**

1. Одређује се лице за заштиту података о личности и то: **МАРИЈА ВУЈОВИЋ**, запослена у „Железнице Србије“ ад, Београд, Немањина б, на пословима директор Сектора за правне, персоналне и опште послове, број телефона 064/8106802, e-mail адреса: marija.vujovic@srbrail.rs.

Овлашћено лице из тачке 1. овог решења има обавезу да:  
- информисе и даје мишљење руковоцу/обрађивачу и запосленима који врше радње обраде о њиховим законским обавезама у вези са заштитом података о личности;

- прати примену одредби Закона о заштити података о личности и других прописа и интерних аката руковоца који се односе на заштиту података о личности;

- даје мишљење, када се то затражи, о процени утицаја обраде на заштиту података о личности и прати поступање по тој процени, у складу са законом;

- сарађује са Повереником за заштиту података о личности и саветује се са њим у вези са питањима која се односе на обраду, укључујући и обавештавање и прибављање мишљења у складу са законом.

У извршавању обавеза из тачке 2. овог решења, овлашћено лице је дужно да води рачуна о ризику који се односи на радње обраде, узимајући у обзир природу, обим, околности и сврхе обраде.

2. Ово решење објавити у Службеном гласнику „Железнице Србије“ и на сајту Друштва.

**ВД ГЕНЕРАЛНОГ ДИРЕКТОРА**  
**Горан Ашић, дипл. економиста**

**АКЦИОНАРСКО ДРУШТВО ЗА ЖЕЛЕЗНИЧКИ ПРЕВОЗ ПУТНИКА „СРБИЈА ВОЗ”**

**Одлука Одбора директора  
„Србија Воз“ а.д.  
(од 5.12.2019. године)  
Број: 4/2019-964-174**

На основу члана 24. Закона о раду (“Службени гласник РС”, бр. 24/05, 61/05, 54/09, 32/13, 75/14, 13/17 и 113/17) и члана 24. Статута Акционарског друштва за железнички превоз путника „Србија Воз“, Београд („Службени гласник РС“, број 60/15 и Службени гласник „Железнице Србије“ број 14/17), Одбор директора Акционарског друштва за железнички превоз путника „Србија Воз“, Београд је на седници, одржаној 5.12.2019. године, донео

**О Д Л У К У**

1. Доноси се Правилник о изменама и допунама Правилника о организацији и систематизацији послова Акционарског друштва за железнички превоз путника „Србија Воз“, Београд, (Службени гласник „Железнице Србије“, број 59/2017, 71/2017, 8/2018, 13/18, 23/18, 34/18, 35/18, 36/18, 37/18, 40/18, 44/18, 50/18, 53/18, 57/18, 58/18, 59/18, 60/18, 61/18, 62/18, 65/2018, 67/2018, 3/19, 5/19, 9/19, 11/19, 12/19, 14/19, 16/19, 19/19, 20/19, 21/19, 26/19, 28/19, 29/19, 31/19, 32/19, 34/19, 45/19, 47/19, 49/19 и 51/19).

2. Правилник из тачке 1. саставни је део ове одлуке.

3. Ова одлука ступа на снагу осмог дана од дана објављивања.

4. Ову Одлуку објавити у Службеном гласнику „Железнице Србије“.



**Одлука Одбора директора  
„Србија Воз“ а.д.  
(од 5.12.2019. године)  
Број: 4/2019-964-174**

На основу члана 24. Закона о раду (“Службени гласник РС”, бр. 24/05, 61/05, 54/09, 32/13, 75/14, 13/17 и 113/17) и члана 24. Статута Акционарског друштва за железнички превоз путника „Србија Воз“, Београд („Службени гласник РС“, број 60/15 и Службени гласник „Железнице Србије“ број 14/17), Одбор директора Акционарског друштва за железнички превоз путника „Србија Воз“, Београд је на седници, одржаној 5.12.2019. године, донео

**П Р А В И Л Н И К**

**о измени и допуни Правилника о организацији и систематизацији послова Акционарског друштва за железнички превоз путника „Србија Воз“, Београд**

**Члан 1.**

Мења се Правилник о организацији и систематизацији послова Акционарског друштва за железнички превоз

путника „Србија Воз“ Београд – текстуални и табеларни део, у следећем:

**ЦЕНТАР ЗА МАРКЕТИНГ И МЕДИЈЕ****У организационом делу 60100 – Центар за маркетинг и медије**

- Код послова под редним бројем 3 „главни програмер за дигитални маркетинг“ у колони број извршилаца уместо „3“ уписати „4”.
- Систематизују се послови под редним бројем 5 „координатор за маркетинг“ са следећим условима: у колони шифра посла уписати 7110, у колони степен стручне спреме уписати 7, у колони школа или факултет уписати: „ФТС,ФДС“; у колони број извршилаца уписати “1”.

**Текстуални део Правилника мења се у следећем:****- Уписује се шифра описа посла 1025 - координатор за маркетинг, која гласи:**

„Учествује у обављању активности из области маркетинга; препоручује и предлаже промене у смислу унапређења понуде; учествује у реализацији активности ради маркетиншке промоције друштва; осмишљавање и организује поставке маркетиншког материјала; врши процену реакције тржишта на пропагандне програме и материјал; организује и учествује у припреми заку-па расположивог рекламног простора; припрема и подноси извештаје о маркетиншким активностима; обавља и друге послове по налогу директора Центра.“

**ЦЕНТАР ЗА КОНТРОЛУ ПРИХОДА****У организационом делу 68000 – Центар за контролу прихода**

- Код послова под редним бројем 2 „заменик директора центра“ у колони школа или факултет додаје се: „ВЖШСС“;

**СЕКТОР ЗА САОБРАЋАЈНО-КОМЕРЦИЈАЛНЕ ПОСЛОВЕ****У организационом делу 80101 – ОЈ за СКП Београд**

- Систематизују се послови под редним бројем 19 „самостални стручни сарадник за саобраћајне послове“ са следећим условима: у колони шифра посла уписати 7020, у колони степен стручне спреме уписати 7/6, у колони школа или факултет уписати: „ФТС,ВЖШСС“; у колони „у складу са Правилником 646 уписати „ДА“, у колони број извршилаца уписати “1”.

**У организационом делу 80700– Секција за СКП Нови Сад**

- Код послова под редним бројем 6 „школски инструктор-иследник“ у колони број извршилаца уместо „1“ уписати „2”.

**СЕКТОР ЗА ФИНАНСИЈСКО-РАЧУНОВОДСТВЕНЕ ПОСЛОВЕ, ПЛАН И ПОПИС**

**У организационом делу 61209 – Одељење за попис и управљање имовином**

- Код послова под редним бројем 8 „самостални стручни сарадник за послове пописа-централна јединица Лапово“ у колони број извршилаца уместо „1“ уписати „2“.

**Одлука Одбора директора „Србија Воз“ а.д. (од 5.12.2019. године) Број: 4/2019-968-174**

На основу члана 24. став 1. тачка 6. Статута Акционарског друштва за железнички превоз путника „Србија Воз“ („Службени гласник Републике Србије“, број 60/2015 и Службени гласник „Железнице Србије“, бр.14/17), а у вези са чланом 51. став 4. Закона о јавним набавкама (Сл.гл. РС бр.124/12, 14/15 и 68/15) Одбор директора Акционарског

**Члан 2.**

Овај Правилник ступа на снагу осмог дана од дана објављивања.

**Члан 3.**

Овај Правилник објавити у Службеном гласнику „Железнице Србије“.



друштва за железнички превоз путника „Србија Воз“ а.д., 5.12.2019. године, донео је

**О Д Л У К У о измени Плана набавки за 2019. годину „Србија Воз“ а.д.**

1. У Плану набавки за 2019. годину „Србија Воз“ а.д. (Број: 4/2019-739-142 од 7.2.2019. године), врши се следећа измена:

**1.1. Додаје се нова позиција:**

Р.б.	Предмет набавке	Процењена вредност без ПДВ-а	Планирана средства		Врста поступка
			Без ПДВ	Конто	
1.	Услуга осигурања од одговорности ОРН:66516000	20.000.000,00	20.000.000,00	5529	Отворени поступак
2.	Ванредна поправка магацина ОРН:45000000	500.000,00	500.000,00	5325	Набавка на коју се закон не примењује

Измену Плана набавки објавити на Порталу јавних набавки у року од десет дана од дана доношења.

2. За реализацију ове Одлуке задужује се Сектор за набавке и стоваришне послове.

3. Одлуку објавити у Службеном гласнику „Железнице Србије“.

**Образложење**

Скупштина Акционарског друштва за железнички превоз путника „Србија Воз“ а.д. Београд донела је одлуку бр.5/2019-101-55 од 25.9.2019. године, којим је усвојен Програм о изменама и допунама Програма пословања Акционарског друштва за железнички превоз путника „Србија Воз“ а.д. Београд за 2019. годину. Влада РС дала је сагласност на Програм о изменама и допунама програма пословања Акционарског друштва за железнички превоз

путника „Србија Воз“ а.д. Београд, 05. Број 023-10380/2019 од 17.10.2019. године. У складу са усвојеним измена Програма пословања „Србија Воз“ а.д. Београд, извршио је измену Плана набавки.

Средства за измену Плана набавке за 2019. годину предвиђена су Ребалансом Програма пословања за 2019. годину.

С обзиром да су средства за предметну набавку обезбеђена у Ребалансу Програма пословања Акционарског друштва за железнички превоз путника „Србија Воз“ а.д. Београд, донета је Одлука као у диспозитиву.



## АКЦИОНАРСКО ДРУШТВО ЗА УПРАВЉАЊЕ ЈАВНОМ ЖЕЛЕЗНИЧКОМ ИНФРАСТРУКТУРОМ „ИНФРАСТРУКТУРА ЖЕЛЕЗНИЦЕ СРБИЈЕ“

**Одлука Одбора директора  
„Инфраструктура железнице Србије“ а.д.  
(од 2.12.2019. године)  
Број: 4/2019-1841-429**

На основу члана 19. став 5. Закона о железници („Службени гласник РС”, број 41/18) и члана 24. став 1. тачка 9) Статута Акционарског друштва за управљање јавном железничком инфраструктуром „Инфраструктура железнице Србије“, Београд („Службени гласник РС“, бр. 60/15, 73/15 и Службени гласник „Железнице Србије“, број 14/17), Одбор директора „Инфраструктура железнице Србије“ а.д. је, на седници одржаној 2.12.2019. године, донео

### О Д Л У К У о додели ad hoc трасе

1. Превознику „Деспотија“ д.о.о. додељује се на коришћење ad hoc траса воза, чији су основни елементи наведени у Прилогу 1. Одлуке.

2. Ова одлука је саставни део Уговора о коришћењу јавне железничке инфраструктуре број: 1/2018-3641 од 28.11.2018. године и сматра се Анексом 5. Уговора.

3. Ову одлуку објавити у Службеном гласнику „Железнице Србије“.

#### Прилог 1:

Редни број	Број воза	Релација саобраћаја	Врста вуче	Серија лок.	Маса воза (t)	L (m)	Календар саобраћаја	Цена трасе [РСД]	Напомене
1.	53081	Смедерево-Марковац	електро	461	636	452	3.12-6.12.2019.	7.017,74	

**Одлука Одбора директора  
„Инфраструктура железнице Србије“ а.д.  
(од 2.12.2019. године)  
Број: 4/2019-1842-429**

На основу члана 19. став 5. Закона о железници („Службени гласник РС”, број 41/18) и члана 24. став 1. тачка 9) Статута Акционарског друштва за управљање јавном железничком инфраструктуром „Инфраструктура железнице Србије“, Београд („Службени гласник РС“, бр. 60/15, 73/15 и „Службени гласник Железнице Србије“, број 14/17), Одбор директора „Инфраструктура железнице Србије“ а.д. је, на седници одржаној 2.12.2019. године, донео

### О Д Л У К У о додели ad hoc трасе

1. Превознику „NCL NEO CARGO LOGISTIC“ д.о.о. додељују се на коришћење ad hoc трасе возова, чији су основни елементи наведени у Прилогу 1. Одлуке.

### О б р а з л о ж е њ е

Превозник „Деспотија“ д.о.о. и „Инфраструктура железнице Србије“ а.д. су закључили Уговор о коришћењу јавне железничке инфраструктуре који се примењује у периоду од 9.12.2018. године до 14.12.2019. године, а који је код управљача јавне железничке инфраструктуре заведен под бројем: 1/2019-3641 дана 28.11.2018. године.

Након закључења предметног Уговора Превозник „Деспотија“ д.о.о. је дана 29.11.2019. године поднео ad hoc захтев за доделу трасе воза, чији су основни елементи наведени у Прилогу 1. Одлуке.

С обзиром да је захтевану ad hoc трасу воза могуће доделити превознику у складу са Редом возње 2018/2019. и Изјавом о мрежи за Ред возње за 2019. годину, као и да су испуњени услови прописани чланом 19. став 5. Закона о железници, одлучено је као у диспозитиву.



2. Ова одлука је саставни део Уговора о коришћењу јавне железничке инфраструктуре број: 1/2018-3640 од 28.11.2018. године и сматра се Анексом 45. Уговора.

3. Ову одлуку објавити у Службеном гласнику „Железнице Србије“.

### О б р а з л о ж е њ е

Превозник „NCL NEO CARGO LOGISTIC“ д.о.о. и „Инфраструктура железнице Србије“ а.д. су закључили Уговор о коришћењу јавне железничке инфраструктуре који се примењује у периоду од 9.12.2018. године до 14.12.2019. године, а који је код управљача јавне железничке инфраструктуре заведен под бројем: 1/2018-3640 дана 28.11.2018. године.

Након закључења предметног Уговора, Превозник „NCL NEO CARGO LOGISTIC“ д.о.о. је дана 29.11.2019. године поднео ad hoc захтеве за доделу траса, чији су основни елементи наведени у Прилогу 1. Одлуке.

С обзиром да је захтеване ad hoc трасе возова могуће доделити превознику у складу са Редом вожње 2018/2019 и Изјавом о мрежи за Ред вожње за 2019. годину, као и да

су испуњени услови прописани чланом 19. став 5. Закона о железници, одлучено је као у диспозитиву.



#### Прилог 1:

Р.б.	Број воза	Релација саобраћаја	Врста вуче	Серија лок.	Маса (t)	L (m)	Календар саобраћаја	Цена трасе [РСД]	Напомене
1.	75030	Панчево Главна ст.- Београд Доњи Град	дизел	661	112	19	3.-7.12.2019	9,042.41	Потребно поседање сл.места Београд Дунав
2.	57071	Београд Доњи Град- Панчево Главна ст.	дизел	661	1412	520	3.-7.12.2019	12,538.38	Потребно поседање сл.места Београд Дунав
3.	57070	Панчево Главна ст.- Ресник	електро	461	1532	520	3.-7.12.2019	17,754.67	
4.	75032	Ресник-расп.К.-расп.Б- Београд ранжирна	електро	461	120	20	3.-7.12.2019	5,495.27	
5.	57073	Београд ранжирна Б-расп.Р.-расп.А-Ресник	електро	461	1420	520	3.-7.12.2019	5,854.98	

**Одлука Одбора директора  
„Инфраструктура железнице Србије“ а.д.  
(од 2.12.2019. године)  
Број: 4/2019-1843-429**

На основу члана 19. став 5. Закона о железници („Службени гласник РС”, број 41/18) и члана 24. став 1. тачка 9) Статута Акционарског друштва за управљање јавном железничком инфраструктуром „Инфраструктура железнице Србије“, Београд („Службени гласник РС“, бр. 60/15, 73/15 и Службени гласник „Железнице Србије“, број 14/17), Одбор директора „Инфраструктура железнице Србије“ а.д. је, на седници одржаној 2.12.2019. године, донео

**О Д Л У К У  
о додели ad hoc трасе**

1. Превознику „АТМ ВГ“, д.о.о. додељује се на коришћење ad hoc траса воза, чији су основни елементи наведени у Прилогу 1. Одлуке.

2. Ова одлука је саставни део Уговора о коришћењу јавне железничке инфраструктуре број: 1/2019-242 од 30.1.2019. године и сматра се Анексом 15. Уговора.

3. Ову одлуку објавити у Службеном гласнику „Железнице Србије“.

#### Образложење

Превозник „АТМ ВГ“ д.о.о, Београд и „Инфраструктура железнице Србије“ а.д. су закључили Уговор о коришћењу јавне железничке инфраструктуре који се примењује у периоду од 28.1.2019. године до 14.12.2019. године, а који је код управљача јавне железничке инфраструктуре заведен под бројем: 1/2019-242 дана 30.1.2019. године.

Након закључења предметног Уговора, Превозник „АТМ ВГ“ д.о.о, је дана 2.8.2019. године поднео ad hoc захтев за доделу трасе воза, чији су основни елементи наведени у Прилогу 1. Одлуке.

С обзиром да је захтевану ad hoc трасу воза могуће доделити превознику у складу са Редом вожње 2018/2019 и Изјавом о мрежи за Ред вожње за 2019. годину, као и да су испуњени услови прописани чланом 19. став 5. Закона о железници, одлучено је као у диспозитиву.





**Прилог 1:**

Редни број	Број воза	Релација саобраћаја	Врста вуче	Серија лок.	Маса (t)	L (m)	Календар саобраћаја	Цена трасе [РСД]	Напомене
1.	52244	Мала Крсна-Велика Плана-Младеновац	дизел	485	54	45	3.12-8.12.2019.	17.116,74	на релацији Младеновац-Лајковац потисак лок.485
		Младеновац-Ресник-Лајковац	дизел	485+485пот	66	52	3.12-8.12.2019.		
2.	74245	Ресник-Младеновац	дизел	485	12	7	3.12-8.12.2019.	7.273,21	

**Одлука Одбора директора  
„Инфраструктура железнице Србије“ а.д.  
(од 2.12.2019. године)  
Број: 4/2019-1844-429**

На основу члана 24. Статута Акционарског друштва за управљање јавном железничком инфраструктуром „Инфраструктура железнице Србије“, Београд, („Службени гласник РС“ бр. 60/15, 73/15 и Службени гласник „Железнице Србије“, број 14/17), Одбор директора „Инфраструктура железнице Србије“ а.д. је, на седници одржаној 2.12.2019. године, донео

**О Д Л У К У**

1. Доноси се Упутство за руковање мобилним уређајем међусигналне зависности у станици Нова Пазова на прузи Београд Центар - Стара Пазова - Шид - државна граница - (Tovarnik).

2. Упутство из тачке 1. саставни је део ове одлуке.

3. Ова одлука ступа на снагу даном доношења.

4. Ступањем на снагу овог упутства престају да важе и да се примењују одредбе Упутства за руковање електрорелејним сигнално-сигурносним уређајима система „Siemens - EI“ са системом за управљање и надзор типа S7-300 преко PROFIBUS-DP повезаног са рачунаром, који се налази у станичној поставници у станици Нова Пазова (Упутство дел. бр. 8/2010-80 од 1.3.2010. године, рег. број 43, ЈП „Железнице Србије“) са свим објављеним изменама и допунама.

5. Одлуку објавити у Службеном гласнику „Железнице Србије“.

**Образложење**

На основу одредаба члана 13. став девети Комерцијалног уговора о модернизацији и реконструкцији мађарско-српске железничке пруге на територији Републике Србије, деоница: Београд Центар - Стара Пазова, који је у „Инфраструктура железнице Србије“ а.д. заведен под бројем: 1/2016-4517 од 5.11.2016. године и тачке 5.1.5.3.9 Пројекта телекомуникационих и сигналних инсталација (Књига 5/1.6.) Одбор директора је донео Упутство за руковање мобилним

уређајем међусигналне зависности у станици Нова Пазова на прузи Београд Центар - Стара Пазова - Шид - државна граница - (Tovarnik).

Ово упутство представља прилог Упутства о организацији радова и регулисању саобраћаја за време извођења радова на реконструкцији и изградњи деонице Батајница - Стара Пазова на прузи Београд Центар - Стара Пазова - Шид - државна граница - (Tovarnik), (Службени гласник „Железнице Србије“, број 40/19).

На основу изнетог, одлучено је као у диспозитиву.

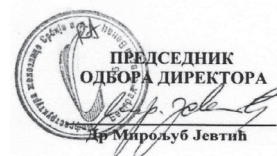

**Одлука Одбора директора  
„Инфраструктура железнице Србије“ а.д.  
(од 2.12.2019. године)  
Број: 4/2019-1844-429**

На основу члана 24. Статута Акционарског друштва за управљање јавном железничком инфраструктуром „Инфраструктура железнице Србије“, Београд, („Службени гласник РС“ бр. 60/15, 73/15 и Службени гласник „Железнице Србије“, број 14/17), Одбор директора „Инфраструктура железнице Србије“ а.д. је, на седници одржаној 2.12.2019. године, донео

**У П У Т С Т В О**

**за руковање мобилним уређајем међусигналне зависности  
у станици Нова Пазова на прузи Београд Центар - Стара  
Пазова - Шид - државна граница - (Tovarnik)**

**1. Уводне одредбе****Уводне напомене****Члан 1.**

У оквиру извођења радова на реконструкцији и изградњи дела пруге Београд Центар - Стара Пазова у станици

Нова Пазова се из употребе трајно искључује постојећи електрорелејни сигнално-сигурносни уређај система “Simens-Ei”. Док се не изврши уградња, испитивање и пуштање у рад новог електронског уређаја, у станици Нова Пазова ће се користити уређај међусигналне зависности.

Док трају радови на реконструкцији и изградњи, станица Нова Пазова ће привремено бити осигурана мобилним уређајем међусигналне зависности (у даљем тексту МУМЗ), који ће обезбеђивати само међусобну зависност улазних сигнала, при чему неће постојати зависност показивања сигнала и положаја скретница.

Међусобна зависност улазних сигнала подразумева да уређај не дозвољава да се више од једног улазног сигнала постави да показује сигнални знак за дозвољену вожњу.

До момента искључења постојећих сигнално-сигурносних уређаја у станици Нова Пазова настале су промене које се односе на расположивост појединих инфраструктурних капацитета дела пруге Београд Центар - Стара Пазова у смислу да се на овом делу пруге због извођења радова на левом пружном колосеку деонице Батајница - Стара Пазова саобраћај возова организује једноколосечно по десном колосеку.

Искључење постојећег и уградња новог уређаја осигурања захтева да се изради, објави и примењује ово упутство, јер ће се тиме обезбедити функција саобраћаја, односно обезбедиће се услови за уредан и безбедан саобраћај возова и кретање маневарских састава и пружних возила на подручју станице у условима извођења радова.

### **Предмет Упутства**

#### **Члан 2.**

Овим упутством се даје опис и прописује редован начин употребе уређаја међусигналне зависности у станици Нова Пазова на прузи Београд - Стара Пазова - Шид - државна граница - (Товарник).

Овим упутством се прописује и начин извршења саобраћаја на подручју станице Нова Пазова у условима сметњи или кварова на неком од елемената уређаја међусигналне зависности.

### **Подручје примене**

#### **Члан 3.**

Ово упутство је интерни акт “Инфраструктура железнице Србије” а.д. који се примењује при регулисању саобраћаја возова на подручју станице Нова Пазова само током извођења радова I фазе (радови на левом пружном колосеку и на левој страни станице), што је детаљније прописано одредбама Упутства о организацији радова и регулисању саобраћаја за време извођења радова на реконструкцији и изградњи деонице Батајница - Стара Пазова на прузи Београд Центар - Стара Пазова - Шид - државна граница - (Товарник) („Службени гласник ЖС“ бр. 40/19).

Почетком радова II фазе (радови на десном пружном колосеку и на десној страни станице) у станици Нова

Пазова ће се променити расположивост инфраструктурних постројења те ће благовремено бити израђено и објављено ново упутство, док ће ово бити стављено ван снаге.

Ово упутство се односи на ограничени део инфраструктурних капацитета јавне железничке инфраструктуре којом управља “Инфарструктура железнице Србије” а.д. и примењује се у домену регулисања и обезбеђења саобраћаја возова и кретања пружних возила и маневарских састава на подручју станице Нова Пазова у условима извођења радова I фазе.

### **Опште одредбе**

#### **Члан 4.**

Сви они послови и поступци који нису посебно прописани одредбама овог упутства морају се организовати и извршавати на начин како је то наведено одредбама општих саобраћајно-техничких прописа који се примењују на подручју “Инфраструктура железнице Србије” а.д. и осталим упутствима и наређењима који су издати од стране “Инфраструктура железнице Србије” а.д. и наредбама шефа станице.

Са одредбама овог упутства морају на доказан начин бити упознати отправници возова који службу обављају у станици Нова Пазова, скретничко и остало станично особље које послове обавља у станици, те запослени који обављају послове у вези организовања и регулисања саобраћаја возова и кретања пружних возила или маневарских састава на делу пруге Батајница - Нова Пазова - Стара Пазова, запослени који обављају послове одржавања грађевинских и електротехничких постројења на овом делу пруге, као и запослени који обављају послове надзора, односно послове процесне и унутрашње контроле.

Са одредбама овог упутства морају на доказан начин бити упознати и запослени у стручним службама у оквиру делатности инфарструктуре и превоза који обављају послове планирања и организовања саобраћаја на овом делу пруге.

Осим тога, са одредбама овог упутства морају бити упознати и представници Извођача који обављају радове у станици Нова Пазова у оквиру послова реконструкције и изградње дела пруге Батајница - Стара Пазова.

Обављање службе отправника возова и скретничара у станици Нова Пазова и самостално руковање уређајем међусигналне зависности у време примене одредаба овог упутства, могу обављати само они запослени који су упознати са одредбама овог упутства и својим потписом то потврдили и дали потписану изјаву да су оспособљени за самостално вршење службе.

Ни једним прописом, па ни овим упутством, не могу се предвидети сви могући случајеви и за њих прописати поступци, те је потребно да сваки запослени поступа у складу с одредбама општих саобраћајно-техничких прописа и одредбама овог упутства, односно да учини оно што је у интересу очувања безбедности и редовитости саобраћаја возова.

## 2. Техничко - технолошке карактеристике уређаја међусигналне зависности у станици Нова Пазова

### Основни подаци о уређају међусигналне зависности

#### Члан 5.

На подручју станице Нова Пазова у садашњим условима извођења радова, када је досадашњи електрорелејни сигнално-сигурносни уређај система “Siemens-E1” са свим припадајућим елементима искључен и ван употребе, привремено је у употреби мобилни уређај међусигналне зависности (у даљем тексту МУМЗ).

Уређај МУМЗ уграђен у станици Нова Пазова је типа m2SCD производ Института „Михаило Пупин“ из Београда. Уређај је изведен тако да постоји међусобна зависност улазних сигнала из оба смера. Зависност је таква да се два или више улазних сигнала (у каснијој фази извођења радова) не могу истовремено поставити да показују сигналне знаке за дозвољену вожњу, већ се у једном тренутку само један од улазних сигнала може поставити да показује такав сигнални знак.

Путем овог уређаја не може се вршити контрола положаја и стања скретница, тако да сигнални уређај нема зависност показивања улазних сигнала са положајем скретница.

Излазни сигнали код овог уређаја не постоје.

Руковање уређајем МУМЗ врши се путем поставнице, што је у надлежности отправника возова станице Нова Пазова.

Скретнице су опремљене скретничким бравама и њима се рукује на лицу места. Скретницама рукују скретничари који поседују блок 1 и блок 2, по наређењу отправника возова у оквиру обезбеђења наређеног пута вожње.

Уређај МУМЗ, којим је опремљена станица Нова Пазова састоји се из спољашњих уређаја и унутрашњег релејног уређаја.

Спољашње уређаје чине:

- светлосни улазни сигнали и ликовни предсигнали
- кабловска мрежа за повезивање елемената осигурања са кабловским прибором
- сензори најаве доласка воза и сензори за аутоматско разрешење пута вожње.

Унутрашњи релејни уређај састављен је од три технолошке целине:

- станичне поставнице са тастерима
- релејног уређаја са напојним уређајем смештеним у металном орману
- АКУ батерија за резервно напајање код нестанка мрежног напајања

У станици Нова Пазова током I фазе радова, уређај се користи за образовање зависности између два улазна сигнала:

Fu – од стране станице Батајница

Gu – од стране станице Стара Пазова

Уређај МУМЗ омогућава само успостављање зависности улазних сигнала, што значи да докле год један улазни сигнал показује сигнални знак за дозвољену вожњу, није могуће поставити други улазни сигнал да показује сигнални знак за дозвољену вожњу.

Уређај не обезбеђује зависност сигнала и положаја скретница, тако да је преко скретничког подручја, сходно одредбама чл. 36 тач. 2 Саобраћајног правилника 2 („Службени гласник ЗЈЖ”, бр. 3/94, 4/94, 5/94, 4/96 и 6/03) највећа допуштена брзина возова (пружних возила, маневарских састава) до 50 km/h. Командовање уређајем обавља се са станичне поставнице на којој није приказана колосечна слика.

Уређај МУМЗ је сигнални уређај који подразумева само руковање улазним сигналимa, што је у надлежности отправника возова, док се скретницама, које су опремљене скретничким бравама, рукује на лицу места од стране скретничара. Скретничари рукују скретницама по наређењу отправника возова у оквиру обезбеђења наређеног пута вожње.

Код овог уређаја не постоји контрола положаја скретница, нити се може приказати на поставници код отправника возова, већ се положај скретница контролише само путем кључева скретничких брава. Не постоји контрола слободности и заузетости скретница, као ни контрола слободности односно заузетости колосека, како оних на подручју станице, тако и оних на међустаничним подручјима.

Уређај уграђен у станици Нова Пазова омогућава да се улазни сигнали аутоматски постављају да показују сигнални знак за забрањену вожњу по проласку воза.

Гажењем прве осовине воза на сензор најаве воза који је уграђен на 100 m испред улазног сигнала добија се најавна наиласка воза, а гажењем сензора за разрешење пута вожње који је уграђен на 50 m иза улазног сигнала, врши се аутоматско постављање улазног сигнала да показује сигнални знак “Стој”. Напуштањем сензора за разрешење пут вожње воза се аутоматски разрешава.

Не постоји никаква зависност уређаја МУМЗ са сигнално-сигурносним уређајима суседних службених места, већ се при регулисању саобраћаја мора поступати као на пругама које нису опремљене уређајима АПБ, ТК или МЗ, у складу са одредбама чл. 39 Саобраћајног правилника 2 („Службени гласник ЗЈЖ”, бр. 3/94, 4/94, 5/94, 4/96 и 6/03), а при обезбеђењу путева вожњи на подручју станице поступа се у складу са одредбама одсека II Саобраћајног упутства 40 (“Службени гласник ЗЈЖ” број 6/80, 3/83, 6/83, 2/84, 4/88, 8/88, 9/90, 2/91, 2/94 и 2/01) које важе за осигуране (притврђене) скретнице.

Уређај омогућава регулисање степена осветљености улазних сигнала.

### Спољна постројења и уређаји

### Улазни сигнали и предсигнали

#### Члан 6.

Уредбом о категоризацији железничких пруга које припадају јавној железничкој инфраструктури („Службени гласник РС”, број 50/19.) извршено је укидање пруге Београд - Стара Пазова - Шид - државна граница - (Tovarnik) и уведена је нова пруга Београд Центар - Стара Пазова - Шид - државна граница - (Tovarnik). У пројектној

документацији за извођење радова на делу пруге Батајница (укљ.) - Стара Пазова (укљ.) станица су дате тако да се за почетну тачку пруге рачуна станица Београд Центар. Како ће се преобележавање километарских и хектометарских ознака на овом делу пруге извршити тек по завршетку радова, а на терену су још увек „старе“ сигналне ознаке, у даљем тексту овог упутства станица улазних сигнала и предсигнала станице Нова Пазова приказане су по постојећем стању на терену.

Станица Нова Пазова опремљена је светлосним улазним сигнаlima који се налазе:

- од стране станице Батајница улазни сигнал Fu уграђен је са десне стране десног колосека у km 26+302, чији се сигнални знаци предсигналишу посебним предсигналом локалног типа PFu, који је уграђен са исте стране у km 25+500, односно на удаљености од 802 m испред улазног сигнала Fu

- од стране станице Стара Пазова улазни сигнал Gu уграђен је са десне стране десног колосека (са леве стране у смеру вожње воза) у km 28+249, чији се сигнални знаци предсигналишу посебним предсигналом локалног типа PGu, који је уграђен са исте стране у km 28+950, односно на удаљености од 701 m испред улазног сигнала Gu.

Стубови наведених улазних сигнала су обојени црно - бело што, сходно одредбама чл. 6 тач. 5 Сигналног правилника 1 („Службени гласник ЗЈЖ”, бр. 4/96, 5/96 и 1/97), значи да поменути сигнали показују сигналне знаке једнозначне сигнализације.

Излазни сигнали код уређаја МУМЗ не постоје. Излазни сигнали који су се употребљавали код досадашњег релејног уређаја су неосветљени и док се не изврши њихова демонтажа на стубовима ових сигнала биће постављена сигнална ознака 210: “Сигнал не важи”.

Улазни сигнали могу показивати следеће сигналне знаке:

- сигнални знак 4: “Стој”
- сигнални знак 5б: “Слободно”

Улазни сигнали редовно показују сигнални знак за забрањену вожњу односно сигнални знак 4: “Стој”.

На пружном колосеку ка суседним станицама Батајница и Стара Пазова уграђени су нови предсигнали локалног типа PFu у km 25+500 и PGu у km 28+950, чији је изглед приказан на слици бр. 1.

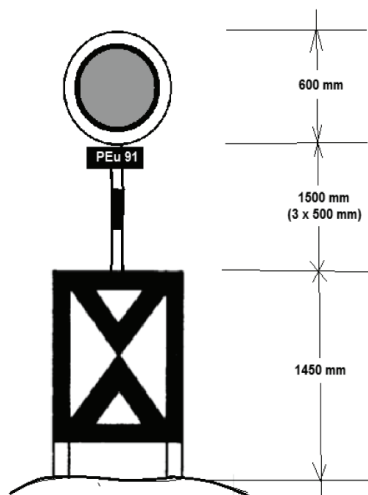

Слика 1: Предсигнал локалног типа

Предсигнал локалног типа конципиран је у складу са одредбама чл. 1 тач. 7 Сигналног правилника 1 („Службени гласник ЗЈЖ”, бр. 4/96, 5/96 и 1/97) и састоји се од следећих елемената:

- предсигналне опоменице којом се даје сигнална ознака 202: “Означавање места предсигнала”
- стуба који одговара стубу предсигнала
- жутог сигналног котура лагане вожње којим се даје сигнални знак 97а: “Лагано”
- натписне таблице за означавање сигнала

Овај предсигнал локалног типа у ноћним условима се не осветљава, али се поједини делови изводе у рефлектујућој материји у складу са одговарајућим стандардом.

Предсигнал локалног типа показује само сигнални знак 13: “Очекуј стој”. За употребу овог предсигнала локалног типа постоји сагласност дата Решењем I-02-I број 340-4763-2/20147 од 29.08.2014. године Дирекције за железнице.

Код ових предсигнала поступа се сходно одредбама чл. 7 тач. 15 Сигналног правилника 1 („Службени гласник ЗЈЖ”, бр. 4/96, 5/96 и 1/97), односно на начин који је прописан за поступање код сигналног знака 13: “Очекуј стој” - вожњу треба подесити тако да се воз безусловно заустави испред главног сигнала који показује сигнални знак “Стој”.

За време примене одредаба овог упутства предсигнали улазних сигнала станице Нова Пазова су изведени тако да не могу показати сигнални знак 14: “Очекуј слободно”.

## Сензори најаве доласка воза и разрешења пута вожње

### Члан 7.

Испред оба улазна сигнала станице Нова Пазова на растојању од 100 m уграђени су сензори који служе да најаве долазак воза у станицу:

- испред улазног сигнала Fu од стране станице Батајница сензор најаве доласка воза AFI f1 уграђен је у km 26+202
- иза улазног сигнала Gu (у смеру раста станица) од стране станице Стара Пазова (испред сигнала у смеру кретања воза) сензор најаве доласка воза AFI g1 уграђен је у km 28+349

Иза оба улазна сигнала станице Нова Пазова на растојању од 50 m уграђени су сензори који служе за аутоматско постављање улазног сигнала да показује сигнални знак “Стој” и аутоматско разрешење пута вожње воза (маневарског састава, пружних возила):

- иза улазног сигнала Fu од стране станице Батајница сензор разрешења пута вожње AFI f2 уграђен је у km 26+352
- испред улазног сигнала Gu од стране станице Стара Пазова (иза сигнала у смеру кретања воза) сензор разрешења пута вожње AFI g2 уграђен је у km 28+199.

## Опремљеност скретничких блокова

### Члан 8.

У циљу формирања и обезбеђења пута вожње у станици Нова Пазова на блоку 1 у km 26+935 са десне стране пруге у равни кућице путног прелаза и на блоку 2 у km 27+725 у равни скретнице бр. 10 са десне стране пруге за потребе скретничког особља постављени су контејнери (кућице)

са спроведеним осветљењем и грејањем и са обезбеђеним доказним споразумевањем са отправником возова. У непо-средној близини контејнера постављен је мобилни тоалет.

Скретничар који поседа блок 1 станице Нова Пазова осим дужности скретничара обавља и дужности чувара прелаза, те ово радно место мора бити опремљено сигналним средствима у складу са одредбама Прилога 2 тач. 14 Сигналног правилника 1 („Службени гласник ЗЈЖ”, бр. 4/96, 5/96 и 1/97).

Радно место скретничара који поседа блок 1 станице Нова Пазова опремљено је средствима за пријем звоновних сигналних знакова.

На радном месту скретничара који поседа блок 1 станице Нова Пазова, сходно одредбама чл. 58 тач. 14 Саобраћајног правилника 2 („Службени гласник ЗЈЖ”, бр. 3/94, 4/94, 5/94, 4/96 и 6/03) мора се налазити видно истакнут извод из реда вожње.

## Осигурање скретница у станици Нова Пазова

### Члан 9.

На подручју станице Нова Пазова скретницама се рукује само на лицу места. Скретнице су опремљене механичким кретним механизмом са тегом (ђулетом) и скретничким бравама, те се морају закључавати на лицу места. Скретнице се, сходно одредбама чл. 10 тач. 5 под в) Саобраћајног правилника 2 („Службени гласник ЗЈЖ”, бр. 3/94, 4/94, 5/94, 4/96 и 6/03), сматрају притврђеним скретницама.

Сходно одредбама чл. 18 тач. 5 став 5 Саобраћајног упутства 40 (“Службени гласник ЗЈЖ” број 6/80, 3/83, 6/83, 2/84, 4/88, 8/88, 9/90, 2/91, 2/94 и 2/01) у станици Нова Пазова се дозвољава да скретничар обавља и послове надзорног скретничара, тј. има право чувања скретничких кључева.

Уникати кључева скретничких брава налазе се код скретничког особља које поседа блок 1 и блок 2 станице Нова Пазова. На зиду контејнера на блоку 1 и на блоку 2 постављене су табле на којима је у шематској форми приказана скретничка ситуација блока 1 и блока 2 и на којима су предвиђене одговарајуће закачке за чување скретничких кључева.

Дупликати кључева скретничких брава чувају се пломбирани у канцеларији отправника возова под чијим су непрекидним надзором.

У време важења одредаба овог упутства (током извођења радова I фазе) са потребе саобраћаја возова у станици Нова Пазова у употреби су 1а (први а), 2. (други) и 3. (трећи) станични колосек са припадајућим скретницама.

У циљу одвајања десне стране станице Нова Пазова на којој се организује саобраћај возова од леве на којој се изводе радови, скретнице преко којих се организује саобраћај возова су опремљене скретничким бравама и стално закључане:

*на блоку 1:*

једном бравом и закључане у правац: 1 и 4

једном бравом и закључане у скретање: 7

са две браве: 5 и 8

ван функције: 2, 3 и 6

По пуштању у употребу уређаја МУМЗ и искључењу постојећег СС уређаја, исклизница Is1 уграђена у km 26+845 испред скретнице бр. 7 неће се мењати, остаће у редовном положају на шини, а у случају потребе њоме ће се руковати на лицу места курбљањем.

*на блоку 2:*

једном бравом и закључане у правац: 14 и 17

једном бравом и закључане у скретање: 9 и 11

са две браве: 10 и 13

ван функције: 12, 15 и 16

По пуштању у употребу уређаја МУМЗ и искључењу постојећег СС уређаја, исклизнице уграђене на првом 1б колосеку: Is2 у km 27+201 и Is3 у km 27+689 остаће у свом редовном положају на шини, док се не замене новим механичким исклизницама, а у случају потребе њима ће се руковати на лицу места курбљањем.

Одредбе које се односе на скретнице односе се и на исклизнице које су уграђене на подручју блока 1 и блока 2. Између исклизница и припадајућих скретница мора се обезбедити кључевна зависност.

Обавеза шефа станице Стара Пазова (надзорна станица станице Нова Пазова) је да у вези привремено уграђених скретничких брава Наредбом шефа станице детаљније пропише поступке са кључевима привремено уграђених скретничких брава. Наредба шефа станице мора бити у складу са одредбама овог упутства. Ова наредба има статус привремених измена Пословног реда станице I део, чува се као прилог овог упутства, а са њеним одредбама морају на доказан начин бити упознати сви заинтересовани радници који службу обављају у станици Нова Пазова.

## Унутрашња постројења и уређаји

### Напојни делови уређаја међусигналне зависности

#### Члан 10.

Унутрашњи део уређаја међусигналне зависности смештен је у посебном малом металном орману који се налази у канцеларији отправника возова станице Нова Пазова.

Унутрашњи део уређаја састоји се од релејног (логичког) и напојног дела.

Редовно напајање уређаја МУМЗ врши се из јавне електродистрибутивне мреже напона 230 V, 50 Hz на коју је прикључена станица Нова Пазова.

У случајевима нестанка напајања из јавне електродистрибутивне мреже, напајање уређаја МУМЗ аутоматски прелази на рад са АКУ батеријама које представљају помоћно напајање. Овакво напајање може трајати до 8 сати.

Акумулаторске батерије смештене су у истом простору са унутрашњим делом уређаја.

Уређај међусигналне зависности станице Нова Пазова нема резервног напајања.

Уређај међусигналне зависности станице Нова Пазова нема могућност меморисања и протоколисања података у вези функционисања и рада сваког од уређаја, односно нема могућност меморисања датих команди.

### Поставница уређаја међусигналне зависности

#### Командни елементи поставнице

#### Члан 11.

Поставница уређаја МУМЗ смештена је у канцеларији отправника возова станице Нова Пазова. На поставници се налазе командни и контролни елементи уређаја.

На средишњем делу табла поставнице, делови пружног колосека у подручјима улазних сигнала су шематски приказани као хоризонталне линије, а подручје станице,

односно колосеци и припадајуће скретничко подручје представљени су правоугаоником без посебног приказивања стварне колосечне ситуације. Одговарајући тастери старта и циља за руковање улазним сигналимa постављени су на шематском приказу.

Остали командни и контролни елементи, налазе се изнад шематског приказа пружног колосека и станичног подручја. Сви бројачи употребе тастера улазних сигнала налазе се на горњој средишњој страни табла поставнице.

Шематски приказ поставнице станице Нова Пазова дат је на слици 2:

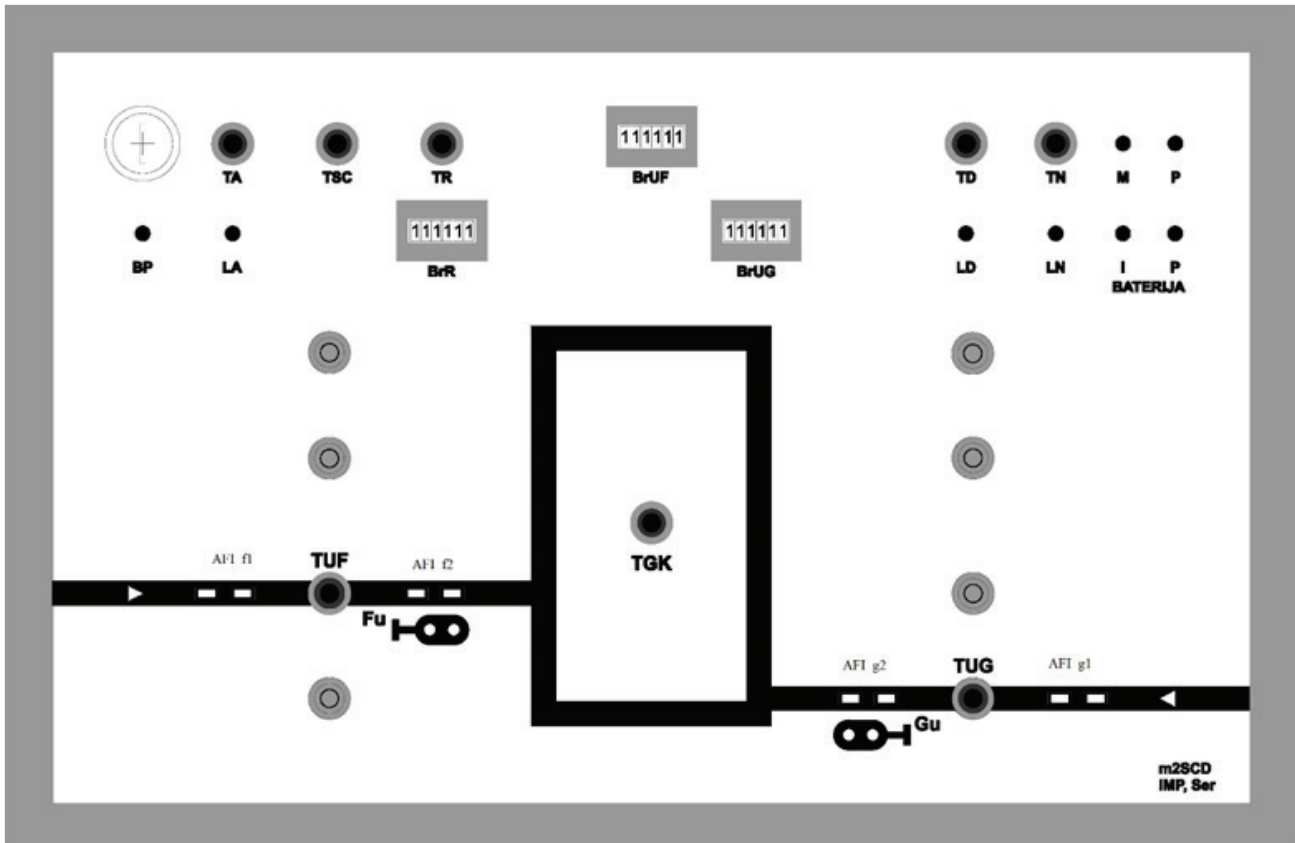

Слика 2. – Изглед поставнице станице Нова Пазова

Поставницом сме руковати само дежурни отправник возова станице Нова Пазова.

Командни елементи поставнице су тастери и бравица на таблау поставнице.

Тастери су:

- групни тастери – тастери који се обавезно употребљавају истовремено са још једним од тастера са поставнице да би се извршила одређена команда
- појединачни тастери – тастери који се употребљавају појединачно да би се извршила одређена команда.

Групни тастери су:

- **TUF** – тастер улазног сигнала Fu служи да се истовременим притиском на њега и на циљни тастер TGK улазни сигнал Fu из смера станице Батајница постави да показује сигнални знак за дозвољену вожњу.

Употреба овог тастера са тастером TGK региструје се на бројачу тастера BrUF. Ако улазни сигнал Fu показује сигнални знак за дозвољену вожњу овај тастер служи

да се једновременим притиском на њега и тастер TSC улазни сигнал Fu постави да показује сигнални знак за забрањену вожњу.

- **TUG** – тастер улазног сигнала Gu служи да се истовременим притиском на њега и на циљни тастер TGK улазни сигнал Gu из смера станице Стара Пазова постави да показује сигнални знак за дозвољену вожњу.

Употреба овог тастера са тастером TGK региструје се на бројачу тастера BrUG. Ако улазни сигнал Gu показује сигнални знак за дозвољену вожњу овај тастер служи да се једновременим притиском на њега и тастер TSC улазни сигнал Gu постави да показује сигнални знак за забрањену вожњу.

- **TGK** – групни тастер улазних вожњи, служи да се истовременим притиском на њега и тастер односног улазног сигнала тај сигнал постави да показује сигнални знак за дозвољену вожњу
- **TSC** – тастер постављања сигнала да показује

сигнални знак за забрањену вожњу, служи да се истовременим притиском на њега и тастер улазног сигнала тај сигнал постави да показује сигнални знак 4: „Стој“ чиме се врши разрешење улазног сигнала, док пут вожње воза и даље остаје блокиран.

Пут вожње остаје блокиран, а нови пут вожње се може формирати тек кад се изврши разрешење претходно формираног пута вожње.

- **TR** – тастер присилног разрешења пута вожње, користи се заједно са тастером одговарајућег улазног сигнала TUF или TUG. Употреба овог тастера са тастером улазног сигнала региструје се на бројачу VrR присилног разрешења пута вожње.

Тастер TR има исту функцију као тастер TRPV код електрорелејног осигурања.

Појединачни тастери су:

- **TA** – појединачни тастер искључења аларма, служи за искључење звучног аларма који означава сметње или кварове на улазним сигналимa.

Притиском на тастер, прекида се звучни аларм док остаје да светли црвена светлост на показивачу LA који се налази испод тастера TA. Искључењем аларма искључује се само звучно обавештење, али то не значи да је сметња или квар отклоњен. Светлосни показивач светли све време док траје сметња или квар.

- **TD** – појединачни тастер осветљености сигнала „ДАН“, односно тастер за укључење јачег (већег) осветљења сигнала у условима дневне видљивости. Служи за постављање улазних сигнала да буду у стању већег степена осветљености. Када је уређај на стању осветљености сигнала за „ДАН“ показивач LD светли мирном жутом светлошћу.
- **TN** – појединачни тастер осветљености сигнала „НОЋ“, односно тастер за укључење слабијег (мањег) осветљења сигнала у условима ноћне видљивости. Служи за постављање улазних сигнала да буду у стању мањег степена осветљености. Када је уређај на стању осветљености сигнала за „НОЋ“ показивач LN светли мирном жутом светлошћу.

Бравица поставнице се налази на таблоу поставнице у горњем левом углу (ознаке ВР) и употребљава се за закључавање, односно откључавање поставнице. Када је поставница закључана њом се не може руковати.

У случајевима када је поставница закључана, њом није могуће руковати осим употребе тастера TSC истовремено са тастером једног од улазних сигнала, односно једино је могуће постављање улазног сигнала да показује сигнални знак за забрањену вожњу.

Бравица има два положаја:

- десни и утиснути положај бравице – поставница је закључана
- леви и истиснути положај бравице – поставница је откључана

Бравица је опремљена и светлосним показивачем стања бравице који се налази испод бравице:

- ако светлосни показивач стања бравице светли жутом мирном светлошћу – могуће је руковање свим тастерима на поставници.
- ако светлосни показивач стања бравице не светли (угашен) – није могуће руковање поставницом, а присутне су све постојеће индикације.

Поставница се редовно не закључава јер је у условима употребе уређаја МУМЗ, станица Нова Пазова непрекидно поседнута отправником возова.

У време када отправник возова станице Нова Пазова напушта канцеларију, обавезан је да пре напуштања просторије закључа поставницу, а кључ бравице да чува код себе.

Обавезно закључавање поставнице мора се вршити и у случајевима настанка несрећа и незгода, када отправник возова чува поставницу закључану са стањем у којем је била у време настанка несреће или незгоде, до доласка истражне комисије која после извршених увиђајних радњи дозвољава откључавање поставнице и њену поновну употребу.

## Контролни елементи поставнице

### Члан 12.

Контролни елементи поставнице су: показивачи, бројачи употребе појединих тастера и звучни аларм.

Стање улазних сигнала контролише се путем показивача улазних сигнала који имају шематски облик сигнала, а налазе се уз шематски приказ пружног колосека, према следећем:

- када на показивачу светли црвена мирна светлост улазни сигнал показује сигнални знак 4: „Стој“
- када на показивачу светли зелена мирна светлост улазни сигнал показује сигнални знак 5б: „Слободно“
- када на показивачу трепће црвена светлост улазни сигнал показује сигнални знак 4: „Стој“, али је на сијалици црвене светлости главно или помоћно влакно прегорело
- када је показивач угашен улазни сигнал је таман, јер су прегорела оба влакна на сијалици црвене светлости.

На поставници постоје светлосни показивачи:

- (а) - блокирања сигнала
- (б) - најаве воза и разрешења пута вожње
- (в) - стања напојног уређаја
- (г) - степена осветљености сигнала
- (д) - сметњи или квара
- (ђ) – бравице

(а) - показивачи блокирања сигнала

Стање блокирања сигнала контролише се путем показивача блокирања сигнала који се налазе у шематском приказу пружних колосека код показивача улазних сигнала и има шематски облик стрелице (*троугла*), према следећем:

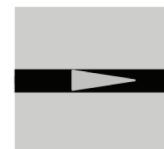

Слика 3.

када на показивачу светли жута мирна светлост значи да је постављен пут вожње за показани смер и да је улазни сигнал за тај смер вожње постављен да показује сигнални знак за дозвољену вожњу, да је блокиран, тј. да се други улазни сигнал не може поставити да показује сигнални знак за дозвољену вожњу (слика 3).



Слика 4.

када је показивач угашен значи да није постављен пут вожње за показани смер, да улазни сигнал није постављен да показује сигнални знак за дозвољену вожњу, да није блокиран, тј. да се тај или други улазни сигнал може поставити да показује сигнални знак за дозвољену вожњу (слика 4).

Истовремено може светлети само један од показивача блокирања сигнала.

*(б) – показивачи најаве воза и разрешења пута вожње*

Сензори најаве воза и сензори за разрешење пута вожње су у овом уређају повезани са одговарајућим индикаторима на командном пулту и приказани су на пружном колосеку у облику правоуглих квадратића - диоде сензора (слика 5).

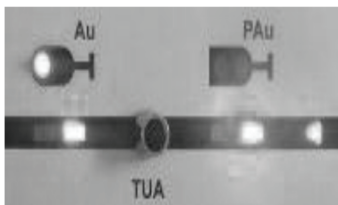

Слика 5. – Показивачи најаве воза и разрешења пута вожње

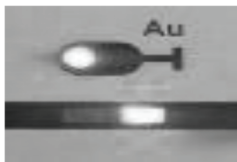

Слика 6.

У случају наиласка воза на сензор најаве ако је притом улазни сигнал постављен да показује сигнални знак за дозвољену вожњу упалиће се жута диода сензора (слика 6).



Слика 7.

У случају наиласка воза на сензор најаве, а да притом улазни сигнал није постављен да показује сигнални знак за дозвољену вожњу упалиће се црвена диода сензора (слика 7).

Када воз наиђе на сензор разрешења ако је притом улазни сигнал постављен да показује сигнални знак за дозвољену вожњу упалиће се црвена диода сензора. У том моменту долази до разрешења пута вожње при чему ће на

сигналу бити постављен сигнал „Стој“ и угасиће се жута диода у облику стрелице која је означавала да је блокиран пут вожње.

*(в) – показивачи стања напојног уређаја*

Стање напојног уређаја контролише се путем показивача начина напајања М (мрежа) и Р (претварачи) и показивача за стање батерија I (исправна, пуна) и Р (празна или неисправна), који се налази у горњем десном углу таблао поставнице (слика 8) према следећем:

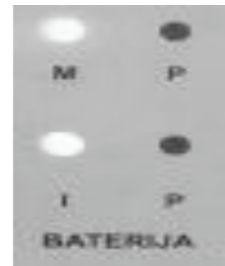

Слика 8

када на показивачу М светли жута мирна светлост, а показивач Р је угашен уређај се напаја из електро-дистрибутивне мреже 230V, 50 Hz

када на показивачу Р светли жута мирна светлост, а показивач М је угашен уређај се напаја путем претварача односно путем аку-батерија

када на показивачу I светли зелена мирна светлост, а показивач Р је угашен аку-батерије су исправне и пуне

када на показивачу Р светли црвена мирна светлост, а показивач I је угашен аку-батерије су празне или неисправне

Када се уређај напаја из батерија, пре него што показивач Р почне да светли црвеном светлошћу, из ормана где је смештен уређај чује се звучни сигнал (аларм) са инвентора, који се не може угасити и који најављује скоро гашење уређаја јер су батерије празне. Након извесног времена (30 до 60 минута) батерије ће се потпуно испразнити, те ће се уређај угасити и неће бити могуће руковање.

У случају да се, док се уређај напаја из батерија, врати мрежни напон уређај аутоматски прелази на напајање из мреже када почиње и пуњење батерија.

*(г) - показивачи степена осветљености сигнала*

Стање осветљености сигнала контролише се путем показивача осветљености сигнала LD и LN, који се налазе изнад тастера TD, односно TN на горњој десној страни таблао поставнице (слика 9) према следећем:

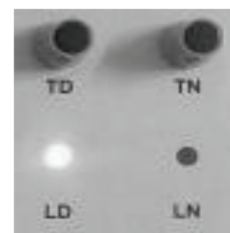

Слика 9.



када на показивачу LD светли жута мирна светлост, а показивач LN је угашен сигнали су на степену осветљености “ДАН” односно сигнали су са већим степеном осветљености

када је показивач LD угашен, а на показивачу LN светли жута мирна светлост, сигнали су на степену осветљености “НОЋ”, односно сигнали су са мањим степеном осветљености

(d) – показивачи сметњи или квара

Стање сметње или квара (аларма) контролише се на уређају путем показивача аларма LA, који се налази испод тастера TA у горњем левом углу таблао поставнице (слика 10.) према следећем:



Слика 10.

(h) – показивачи бравице

Светлосни показивач положаја бравице налази се испод саме бравице и показује да ли је могуће руковање поставницом и то:

- када показивач светли мирном жутом светлошћу значи да је поставница откључана и њоме је могуће руковање
- када показивач не светли значи да није могуће руковање поставницом

### Бројачи употребе тастера

#### Члан 13.

Употреба појединих тастера контролише се путем бројача који се налазе на горњем средишњем делу таблао поставнице:

- **BrUF** – бројач употребе тастера TUF одбројава број поставља улазног сигнала F<sub>u</sub> да показује сигнални знак за дозвољену вожњу. Код постављања сигнала на појам дозвољене вожње бројач се прекрене само за “пола” цифре, а после враћања сигнала у редован положај (на појам забрањене вожње), бројач се прекрене за још “пола” цифре, односно тек тада се види цео број на бројачу BrUF.
- **BrUG** – бројач употребе тастера TUG који одбројава број постављања улазног сигнала G<sub>u</sub> да показује сигнални знак за дозвољену вожњу. Код постављања сигнала на појам дозвољене вожње бројач се прекрене само за “пола” цифре, а после враћања сигнала у редован положај (на појам забрањене вожње), бројач се прекрене за још “пола” цифре, односно тек тада се види цео број на бројачу BrUG.

- **BrR** – бројач употребе тастера TR који одбројава број присилног разрешења пута вожње. Код употребе тастера TR бројач се одмах окрене за један цео број.

На поставници није дат бројач употребе тастера TSC, јер након његове употребе мора да следи и употреба тастера TR – употребом тастера TSC само се улазни сигнал постави да показује сигнални знак „Стој“ али пут вожње остаје блокиран (види члан II став осми овог упутства). Разрешење блокираног пута вожње врши се употребом тастера TR.

### Звучни аларм

#### Члан 14.

Звучни аларм се јавља се када настане неки квар на сигнаlima. Истовремено са звучним алармом јавља се и светлосни показивач оног елемента на којем је квар настао.

Искључење звучног аларма врши се притиском на тастер TA и тиме се врши само искључење звучног упозорења настанка квара, али искључењем звучног аларма не отклања се квар. Квар остаје и даље, што се види на одговарајућем показивачу, само је звучни аларм прекинут и тиме је потврђено да је отпавник возова који рукује поставницом упознат са настанком квара. Квар се сматра отклоњеним тек када је он отклоњен на лицу места, након чега одговарајући показивачи покажу редовно стање.

### 3. Руковање уређајем међусигналне зависности

#### Руковање поставницом за обезбеђење саобраћаја

#### Члан 15.

У време када нема саобраћаја возова оба улазна сигнала станице Нова Пазова показују сигнални знак 4: “Стој”, а њихови припадајући посебни предсигнали локалног типа стално показују сигнални знак 13: “Очекуј стој”.

У време када нема саобраћаја возова скретнице се морају налазити у редовном положају. Уникати кључева скретничких брава на блоку 1 и на блоку 2 станице Нова Пазова налазе се под надзором скретничара.

У време саобраћаја возова, односно кретања пружних возила или маневарских састава, отпавник возова скретничару наређује обезбеђење пута вожње, на начин који је прописан одредбама чл. 13 Саобраћајног упутства 40 (“Службени гласник ЗЖ” број 6/80, 3/83, 6/83, 2/84, 4/88, 8/88, 9/90, 2/91, 2/94 и 2/01).

Скретничари на лицу места врше обезбеђење наређеног пута вожње. При обезбеђењу наређеног пута вожње, осим постављања скретница у правилан и исправан положај, обавезно врше и визуелну проверу слободности тог колосека. По извршеном обезбеђењу пута вожње скретничари су у обавези да изврше и проверу стања кључева скретничких брава, према одредбама чл. 14 тач. 6 став други Саобраћајног упутства 40 (“Службени гласник ЗЖ” број 6/80, 3/83, 6/83, 2/84, 4/88, 8/88, 9/90, 2/91, 2/94 и 2/01), те да се и на тај начин увере да је извршено обезбеђење наређеног пута вожње.

Осим одредаба наведених претходном ставом, скретничар који врши обезбеђење наређеног пута вожње на блоку 1 станице Нова Пазова у склопу обезбеђења наређеног пута вожње врши и обезбеђење саобраћаја на путном прелазу у km 26+681.

Обезбеђење наређеног пута вожње скретничари чине на начин који је прописан одредбама чл. 14 под б) Саобраћајног упутства 40 (“Службени гласник ЗЈЖ“ број 6/80, 3/83, 6/83, 2/84, 4/88, 8/88, 9/90, 2/91, 2/94 и 2/01) за службена места са осигураним скретницама.

По извршеном обезбеђењу пута вожње, скретничари обавештавају отправника возова су извршили обезбеђење наређеног пута вожње и то чине на начин који је прописан одредбама чл. 15 под б) Саобраћајног упутства 40 (“Службени гласник ЗЈЖ“ број 6/80, 3/83, 6/83, 2/84, 4/88, 8/88, 9/90, 2/91, 2/94 и 2/01) за службена места са осигураним скретницама.

Када је од скретничара блока 1 и блока 2 добио фонограм да је извршено обезбеђење улазног пута вожње, отправник возова станице Нова Пазова врши постављање одговарајућег улазног сигнала да показује сигнални знак 5б: “Слободно”. То се чини истовременим притиском тастера одговарајућег улазног сигнала (тастер улазног сигнала TUF или TUG као стартни тастер) и тастера TGK (циљни тастер) при чему се ова употреба тастера региструје на бројачу употребе тастера односног сигнала (BrUF или BrUG). Регистравање броја на бројачу употребе тастера се врши тако што број на бројачу одскочи само за “пола” цифре. Постављањем одговарајућег улазног сигнала да показује сигнални знак за дозвољену вожњу на поставници се укључује показивач блокирања тог улазног сигнала.

Одмах по постављању одговарајућег улазног сигнала да показује сигнални знак за дозвољену вожњу отправник возова је у обавези да у рубрици “Примедбе” саобраћајног дневника за односни воз, сходно одредбама чл. 39 тач. 4 став четврти Саобраћајног упутства 40 (“Службени гласник ЗЈЖ“ број 6/80, 3/83, 6/83, 2/84, 4/88, 8/88, 9/90, 2/91, 2/94 и 2/01) евидентира број са бројача односног улазног сигнала тако што ће уписати текст: “BrUF...(број који се види на бројачу)” или “BrUG...(број који се види на бројачу)” зависно од тога којим улазним сигналом је руковано.

Забрањено је постављање улазног сигнала да показује сигнални знак за дозвољену вожњу ако претходно није извршено обезбеђење пута вожње за долазећи воз, тј. ако није примљено обавештење од скретничара о извршеном обезбеђењу пута вожње.

Наиласком воза (пружног возила, маневарског састава) на сензор најаве воза, који је уграђен на 100 m испред улазног сигнала, долази до блокирања пута вожње (најава воза), што се на поставници уочава тако што показивач испред улазног сигнала почиње да светли црвеном мирном светлошћу.

Наиласком воза (пружног возила, маневарског састава) на сензор разрешења пута вожње, који је уграђен на 50 m иза улазног сигнала, улазни сигнал се аутоматски поставља да показује сигнални знак за забрањену вожњу, показивач поред ознаке улазног сигнала почиње да светли црвеном мирном светлошћу, чијим напуштањем се постављени пут вожње аутоматски разрешава.

По аутоматском разрешењу пута вожње и постављању односног улазног сигнала да показује сигнални знак за забрањену вожњу, број на бројачу употребе тастера ће одскочити још за “пола”, те ће се на бројачу улазног сигнала видети цео број.

У случајевима када воз (маневарски састав, пружно возило), код кога је руковано улазним сигналом још није извршио вожњу, а јави се потреба хитног заустављања воза пре доласка у станицу, тј. јави се потреба да се само улазни сигнал мора поставити да показује сигнални знак за забрањену вожњу, отправник возова то чини истовременим притиском тастера улазног сигнала којим је руковано и тастера TSC (тастер сигнала „Стој“), при чему и даље остаје формиран пут вожње за воз (маневарски састав, пружно возило).

У случајевима када воз (маневарски састав, пружно возило) код кога је руковано улазним сигналом још није извршио вожњу па се улазни сигнал, из било којих других разлога у циљу очувања безбедности саобраћаја мора поставити да показује сигнални знак за забрањену вожњу, отправник возова то чини истовременим притиском тастера улазног сигнала којим је руковано и тастера TR (тастер присилног разрешења пута вожње) при чему се ова употреба тастера региструје на бројачу употребе тастера BrR. У овим случајевима подаци о употреби тастера TR морају се у саобраћајном дневнику уписати на начин како је то прописано одредбама чл. 39 тач. 4 трећи став Саобраћајног упутства 40 (“Службени гласник ЗЈЖ“ број 6/80, 3/83, 6/83, 2/84, 4/88, 8/88, 9/90, 2/91, 2/94 и 2/01), односно подаци се уписују у први слободан ред испод последњих уписаних података за воз обзиром да се ради о нередовној употреби тастера.

Код излазних вожњи, када је извршено обезбеђење пута вожње за излаз воза из станице, у складу са одредбама одсека II Саобраћајног упутства 40 (“Службени гласник ЗЈЖ“ број 6/80, 3/83, 6/83, 2/84, 4/88, 8/88, 9/90, 2/91, 2/94 и 2/01) и када су испуњени други услови у смислу одредаба чл. 47 тач. 3 Саобраћајног правилника 2 („Службени гласник ЗЈЖ”, бр. 3/94, 4/94, 5/94, 4/96 и 6/03), за отпрему воза нема посебних додатних услова.

Отправник возова станице Нова Пазова је у обавези да редовно, у складу са Календаром осветљености из Прилога I Сигналног правилника 1 („Службени гласник ЗЈЖ”, бр. 4/96, 5/96 и 1/97) води рачуна о степену осветљености улазних сигнала, тако да се у условима ноћног осветљења обезбеђује мањи степен светлости на сигнаlima, а у условима дневног осветљења већи степен осветљености сигнала. Ово се чини појединачним притиском на тастер TD за услове дневне (веће) осветљености сигнала, односно на тастер TN за услове ноћне (мање) осветљености сигнала.

## Брзине возова

### Члан 16.

Сходно одредбама чл. 6 Упутства о привременом регулисању саобраћаја возова на двоколосечним пругама за време капиталног ремонта једног колосека („Службени гласник ЗЈЖ”, бр. 9/83) током извођења радова I фазе на делу пруге Батајница - Нова Пазова - Стара Пазова прописана је

највећа допуштена брзина по десном колосеку са 50 km/h у оба смера, што одговара условима извођења радова на левом колосеку наведеног дела пруге.

Сходно одредбама чл. 36 тач. 2 Саобраћајног правилника 2 („Службени гласник ЗЈЖ”, бр. 3/94, 4/94, 5/94, 4/96 и 6/03), док је у станици Нова Пазова у употреби уређај МУМЗ, највећа допуштена брзина вожње возова преко скретничког подручја у правац и у скретање је  $V_{max}=40$  km/h.

### Обезбеђење саобраћаја на путном прелазу

#### Члан 17.

Скретничар који поседује блок 1 станице Нова Пазова осим дужности које се односе на обезбеђење пута вожње за воз, маневарски састав или пружно возило, вршиће и дужности чувара путног прелазу у km 26+681.

Скретничар ће саобраћај на путном прелазу редовно обезбеђивати употребом ЛОБ кључа, тј. путем локалног постављача који се налази у кућишту на зиду кућице путног прелазу. Кључ кућишта (цилиндричне браве) се чува код скретничара блока 1 станице Нова Пазова.

Локални прекидач (ЛОБ) има два крајња положаја:

- горњи положај (основни положај) у коме је „ЛОБ“ искључен, односно када су путопрелазни полубраници подигнути, уређај путног прелазу је искључен и тада се не врши обезбеђење друмског саобраћаја. Пребацивањем „ЛОБ“ постављача у доњи положај уређај путног прелазу се одмах укључује и непрекидно врши обезбеђење саобраћаја на путном прелазу независно од кретања железничких возила.
- доњи положај (изведени положај) у коме је „ЛОБ“ активиран, односно када је уређај на путном прелазу укључен, путопрелазни полубраници су спуштени и врше обезбеђење друмског саобраћаја. Пребацивањем „ЛОБ“ постављача у горњи положај уређај путног прелазу се одмах искључује и путопрелазни полубраници се подижу.

У случају нестанка напајања уређаја путног прелазу, обезбеђење саобраћаја на путном прелазу није могуће вршити употребом „ЛОБ“ постављача. У таквим ситуацијама скретничар ће обезбеђење саобраћаја вршити тако што ће путопрелазним полубраницима руковати појединачним спуштањем и подизањем полубраника помоћу курбле која се поставља у поставну справу.

Када престане напајање уређаја путопрелазни полубраници сами прелазе у доњи положај (обезбеђују саобраћај на путном прелазу) и могу се подићи само механичким руковањем, тј. употребом курбле која се поставља у поставну справу. Механичко постављање путопрелазних полубраника (окретањем курбле) врши се појединачно постављањем сваког путопрелазног полубраника посебно. Пре подизања путопрелазних полубраника потребно је откључати катанац браве и окренути плочицу на поставној справи да би се појавила осовина на коју се постави курбла. После подизања, путопрелазни полубраници се морају закључати у горњем положају да се сами не би неконтролисано спустили. Курблу је могуће закључати и онемогућити руковање њом кад су полубраници у горњем положају.

У случају да појединачно руковање поставним справама из било ког разлога није могуће, обезбеђење саобраћаја се врши тако што скретничар блока 1 лично на путном прелазу врши обезбеђење саобраћаја. То чини тако што зауставља друмска возила, мотоциклисте, бициклисте и пешаке, у условима добре видљивости подигнутом и испруженом руком са дланом усмереним према долазећим возилима, а у условима смањене видљивости махањем ручном сигналом светилком са црвеном светлошћу управно на уздужну осу пута.

Када се на овакав начин врши обезбеђење саобраћаја на путном прелазу отправник возова станице Нова Пазова у зависности од смера вожње воза (пружно возила, маневарског састава) обавештава возно особље општим налогом или путем РДВ-а да је уређај путног прелазу у km 26+681 у стању квара, али да обезбеђење саобраћаја на путном прелазу врши скретничар лично. У тим случајевима возови (пружна возила, маневарски састави) путни прелаз прелазе редовном брзином без заустављања.

### Средства за споразумевање

#### Члан 18.

Редовно функционисање уређаја МУМЗ захтева постојање поуздане и функционалне телефонске или радио везе између отправника возова и скретничког особља.

Основни систем за споразумевање отправника возова и скретничара на подручју станице Нова Пазова је локална радио мрежа радне фреквенције 444,700 MHz, те је станица опремљена једном стабилном и са две преносне (ручне) радио станице.

Стабилна радио станица налази се на радном месту отправника возова, а ручне радио станице су намењене скретничарима који поседују блок 1 и блок 2 станице Нова Пазова. Начин употребе коришћења радио станица дефинисан је одредбама чл. 13 тач. 80 до 101 Упутства о организацији радова и регулисању саобраћаја за време извођења радова на реконструкцији и изградњи деонице Батајница - Стара Пазова на прузи Београд Центар - Стара Пазова - Шид - државна граница - (Товарник) („Службени гласник ЖС“ бр. 40/19).

Сви разговори остварени путем локалне радио мреже снимају се на регистрофону постављеном у канцеларији шефа станице.

За остваривање комуникације неопходне за регулисање саобраћаја отправник возова станице Нова Пазова у својој канцеларији има на располагању ТК пулт типа „Темах“ Тм 1402-80. Коришћење ТК пулта врши се сходно одредбама Упутства за коришћење телекомуникационих диспечерских, станичних и пружних телефонских система произвођача „SIMENS-Ei“ и „Темах“ (Упутство рег. бр. 100, делов. бр. 20/2013-1139 од 19.6.2013. године, „Железнице Србије“.)

Сви разговори које отправник возова обавља са ТК пулта снимају се на регистрофону уграђеном у станицу.

За споразумевање машиновођа – отправник станице Нова Пазова путем РДВ-а користи се канал Ц22 који ради на фреквенцији 444,700 MHz.

У случајевима да настану ситуације неупотребљивости постојећих средстава за споразумевање (кварови, преки-

ди каблова због извођења радова и сл.), за доказно споразумевање отправника возова станице Нова Пазова са отправницима возова суседних станица обезбеђен је GSM GATEWAY уређај повезан са регистрофоном.

GSM GATEWAY уређаји омогућавају да се у случају прекида ОВ вода, споразумевање отправника возова при

регулисању саобраћаја возова врши позивом на број/ са броја службених мобилних телефона којима станице располажу, при чему се ови разговори снимају. Преглед телефонских прикључака мобилне телефонске мреже оператера МТС, по службеним местима на делу пруге Батајница - Стара Пазова дат је у табели 1.

<b>Табела 1.</b> <b>Преглед телефонских прикључака везаних на мобилну телефонску мрежу оператера МТС</b>			
<b>Назив станице/ надлежног опер. одељења</b>	<b>Радно место</b>	<b>Број телефонског прикључака</b>	<b>Регистрофон</b>
Батајница	отправник возова	064/ 894 77 83	укључен
Нова Пазова	отправник возова	066/ 840 40 77	укључен
Стара Пазова	отправник возова	064/ 829 03 94	укључен

### Поступци при маневрисању

#### Члан 19.

Имајући у виду да се путни прелаз на блоку 1 станице Нова Пазова налази у km 26+681, а сигнални знак 37: „Граница маневарских вожњи“ у смеру ка станици Батајница је уграђен у km 26+520, на 161 m испред путног прелаза у смеру раста стационаже, маневарски путеви вожње на подручју блока 1 угрожавају одвијање друмског саобраћаја на путном прелазу.

Преко путног прелаза у km 26+681 сме се маневрисати тек пошто се претходно обезбеди саобраћај преко њега.

У станици Нова Пазова маневарски пут вожње формирају скретничари по наређењу отправника возова. Отправник возова када нареди скретничару блока 1 да обезбеди маневарски пут вожње то значи да је у склопу маневарског пута вожње наредио и обезбеђење саобраћаја на путном прелазу у km 26+681. Наређење за обезбеђење маневарског пута вожње отправник возова даје скретничарима фонограмом: „*Обезбедити пут вожње за маневарски састав бр. \_\_\_ са \_\_\_ колосека на \_\_\_ колосек (презиме отправника возова)*“.

Скретничар блока 1 потврђује пријем наређења отправнику возова речју „Разумео“ и својим презименом, поставља скретнице у правилан и исправан положај за маневарски пут вожње, а после тога укључује уређај путног прелаза. Пошто се путопрелазни полубраници спусте у доњи положај, скретничар блока 1 обавештава отправника возова фонограмом: „*Обезбеђен пут вожње за маневарски састав бр. \_\_\_ са \_\_\_ колосека (презиме скретничара)*“.

Тек по добијеном фонограму од скретничара блока 1, отправник возова станице Нова Пазова дозвољава маневарском особљу превозника/извођача радова почетак маневрисања на блоку 1.

Ако ће се маневрисање преко путног прелаза обављати дуже време, сходно одредбама тач. 124 Упутства о маневрисању 42 („Службени гласник ЗЖ”, бр. 3/80, 6/83, 3/87, 4/88, 6/91 и 2/94), у одређеним периодима маневрисање се обуставља ради пропуштања друмских возила и пешака. Пословним редом станице Нова Пазова I део (Пословни ред дел. бр. 35/2018-II-2328 од 27.12.2018. године) одређено је да се након истека 10 минута, маневрисање обуставља да би се омогућио прелаз друмских возила и пешака преко путног прелаза.

То значи да ће у случају маневрисања које ће трајати дуже од 10 минута, отправник возова обавестити скретничара блока 1 и руковаоца маневре превозника/извођача радова да ће се маневрисање на блоку 1 вршити са прекидима како би се омогућио пролаз друмских возила, бициклиста и пешака преко путног прелаза.

По истеку 10 минута од почетка маневрисања скретничар блока 1 ће зауставити маневарски састав ван зоне путног прелаза, потом искључити уређај путног прелаза да би се омогућио прелаз друмских возила (презиме отправника возова).

По проласку последњих кола маневарског састава преко путног прелаза маневарском особљу даје сигнални знак 97б: „Стој“. По заустављању маневарског састава ван зоне путног прелаза, скретничар искључује уређај путног прелаза чиме омогућује пролаз друмских возила.

По извршеном проласку друмских возила скретничар ће поново обезбедити пут вожње за маневарски састав, поставити скретнице у правилан и исправан положај, после чега поново укључује уређај путног прелаза. Пошто се путопрелазни полубраници спусте у доњи положај, маневарском особљу ће дати сигнални знак 85: „Напред“ или сигнални знак 86: „Назад“ (у зависности од места где се налази вучно возило), чиме се маневарском особљу превозника/извођача радова дозвољава наставак маневрисања.

## Обавештавање станичног особља о променама у саобраћају возова

### Члан 20.

Обавеза отправника возова станице Нова Пазова, у складу са одредбама чл. 12 тач. 8 Саобраћајног упутства 40 („Службени гласник ЗЈЖ“ број 6/80, 3/83, 6/83, 2/84, 4/88, 8/88, 9/90, 2/91, 2/94 и 2/01) је да скретничко особље у станици обавести о свим променама насталим у саобраћају возова.

Обавештење о променама у саобраћају возова отправник возова даје непосредно пре или истовремено с давањем наређења за обезбеђење пута вожње. Скретничко особље се мора благовремено обавестити о: промени улазног колосека, о уласку на заузет колосек, о уласку на колосек на коме изузетно није обезбеђен пут претрчавања, о изузетном проласку или заустављању воза и др. при чему наређује које се мере морају предузети у насталим условима.

Обавештење о насталим променама даје се фонограмом истовремено блоку 1 и блок 2 путем локалне радио мреже. Пријем фонограма скретничари потврђују речју „Разумео“ и својим презименом.

Пријем обавештења о насталим променама скретничари станице Нова Пазова не морају потврђивати давањем броја из свог бележника, јер се сви раговори који се обављају коришћењем радио везе снимају.

## Поступци у случајевима настанка кварова и сметњи

### Члан 21.

У случајевима када настане квар на улазним сигнаlima, зависно од врсте квара или сметње поступа се према одредбама чл. 6 тач. 37 до 40 Сигналног правилника 1 („Службени гласник ЗЈЖ“, бр. 4/96, 5/96 и 1/97).

Ако настану некаква оштећења или отуђења делова предсигнала поступа се сходно одредбама чл. 7 тач. 24 до 26 Сигналног правилника 1 („Службени гласник ЗЈЖ“, бр. 4/96, 5/96 и 1/97), односно обавезно се врши обавештавање возног особља.

У случајевима када се због квара или сметње не може руковати улазним сигнаlima или су из било којих разлога неупотребљиви, поступа се у складу са одредбама чл. 61 тач. 11 Саобраћајног правилника 2 („Службени гласник ЗЈЖ“, бр. 3/94, 4/94, 5/94, 4/96 и 6/03).

У условима оваквог стања уређаја МУМЗ не може се поступити према одредбама чл. 61 тач. 11 став четврти под а) Саобраћајног правилника 2 („Службени гласник ЗЈЖ“, бр. 3/94, 4/94, 5/94, 4/96 и 6/03) обзиром да не постоји могућност давања сигналног знака 12а: “Опрезан улазак у станицу са 10 km/h”.

Могуће је да се, у складу са одредбама чл. 61 тач. 11 став четврти под б) Саобраћајног правилника 2 („Службени гласник ЗЈЖ“, бр. 3/94, 4/94, 5/94, 4/96 и 6/03), даља вожња од улазног сигнала дозвољава давањем одобрења путем РДВ-а или слањем скретничара који ће возу показивати сигнални знак 85: “Напред“ или сигнални знак 97б: “Лагано“ у случају да треба воз изузетно зауставити у станици или када воз улази у станицу са норочитом опрезношћу.

У случајевима када настану сметње или кварови на скретницама у свему се поступа према одредбама чл. 12 Саобраћајног правилника 2 („Службени гласник ЗЈЖ“, бр. 3/94, 4/94, 5/94, 4/96 и 6/03).

У условима када постоје сметње или кварови на средствима за споразумевање или на средствима за споразумевање између станичног и возног особља поступа се на начин како је то прописано одредбама чл. 79 Саобраћајног правилника 2 („Службени гласник ЗЈЖ“, бр. 3/94, 4/94, 5/94, 4/96 и 6/03).

На основу примљеног и евидентираног обавештења отправник возова врши евиденцију у Бележник сметњи и кварова В-11 и о неисправности уређаја одмах обавештава службу за одржавање сигнално-сигурносних уређаја, односно поступа према одредбама чл. 39 Саобраћајног упутства 40 („Службени гласник ЗЈЖ“ број 6/80, 3/83, 6/83, 2/84, 4/88, 8/88, 9/90, 2/91, 2/94 и 2/01).

## 4. Остале одредбе

### Вођење евиденција

### Члан 22.

Почетком примене одредаба овог упутства на радном месту отправника возова станице Нова Пазова по питању вођења евиденција једина промена у односу на досадашње стање односи се на вођење саобраћајног дневника, док све остале евиденције остају непромењене.

Док траје примена одредаба овог упутства на радном месту отправника возова водиће се саобраћајни дневник за међустанице без потпуног електромеханичког-релејног осигурања (С-14а), на начин који је прописан одредбама чл. 16 Упутства о обрасцима саобраћајне службе и начину њиховог вођења („Службени гласник ЗЈЖ“, бр. 9/84, 4/88, 6/91, 2/94).

На радном месту скретничара који поседају блок 1 и блок 2 води се:

- бележник фонограма о наређеном и извршеном обезбеђењу пута вожње за скретничко особље (С-46)
- телеграфско – телефонски дневник (С-43)

Наведене евиденције водиће се сходно одредбама чл. 39 и чл. 47 Упутства о обрасцима саобраћајне службе и начину њиховог вођења („Службени гласник ЗЈЖ“, бр. 9/84, 4/88, 6/91, 2/94).

У случају да регистрофон који снима разговоре на ТК пулту отправника возова, у локалној радио мрежи и на службеном мобилном телефону буде привремено ван функције, споразумевање станичног особља при обезбеђењу пута вожње вршиће се у присуству сведока. Сведок ће бити један од скретничара, који ће давањем „свог броја“ сведочити о тачности фонограма датим при формирању и обезбеђењу наређених путева вожњи.

У случају привремене неупотребљивости регистрофона, о чему се отправник возова станице Нова Пазова уверава на основу показивача алармне јединице регистрофона која се налази на његовом радном столу, садржај фонограма уписиваће се у С-43 уз евидентирање сва три броја: од отправника возова, скретничара блока 1 и скретничара блока 2.

**Евидентирање употребе тастера**

**Члан 23.**

Евидентирање тастера чија се употреба региструје врши се у евиденцијама према следећем:

- у саобраћајном дневнику станице Нова Пазова
- у књизи евиденције употребе тастера (С-49)
- у евиденцији примопредаје службе отправника возова

У саобраћајном дневнику евидентирање тастера чија се употреба региструје врши се према следећем:

- употреба тастера који се редовно употребљавају за постављање улазних сигнала (TUF и TUG) евидентира се на начин који је прописан одредбама чл. 39 тач. 4 став четврти Саобраћајног упутства 40 (“Службени гласник ЗЈЖ“ број 6/80, 3/83, 6/83, 2/84, 4/88, 8/88, 9/90, 2/91, 2/94 и 2/01), односно у рубрици “Примедбе” за односни воз
- употреба тастера који се редовно не употребљава у вези обезбеђења саобраћаја (тастер TR) евидентира се на начин који је прописан одредбама чл. 39 тач. 4 став трећи Саобраћајног упутства 40 (“Службени гласник ЗЈЖ“ број 6/80, 3/83, 6/83, 2/84, 4/88, 8/88, 9/90, 2/91, 2/94 и 2/01), односно у посебном новом реду испод података за последњи уписани воз

Обзиром да се изван број тастера чија се употреба региструје употребљава редовно при обезбеђењу саобраћаја на подручју станице у вези вођења података у књизи евиденције употребе тастера (С-49) поступа се према следећем:

- морају се уписати подаци за оне тастере чија је евиденција у саобраћајном дневнику извршена у први слободни ред испод података за последњи воз (тастер TR), чија је употреба у саобраћајном дневнику евидентирана на начин који је прописан одредбама чл. 39 тач. 4 став трећи Саобраћајног упутства 40 (“Службени гласник ЗЈЖ“ број 6/80, 3/83, 6/83, 2/84, 4/88, 8/88, 9/90, 2/91, 2/94 и 2/01)
- морају се уписати подаци за све тастере код вршења примопредаје службе и исто се потписује од стране онога ко предаје и ко прима службу

У вези евидентирања употребе тастера чија се употреба региструје код уписивања података обавезно се мора примањивати и следеће:

- пре броја са бројача употребе тастера мора се уписати назив бројача
- мора се уписивати цео број који се види на бројачу (не само крањени број у смислу задње три или четири цифре са бројача употребе тастера).

**Надзор над уређајима, редовно одржавање уређаја и отклањање кварова**

**Члан 24.**

Надзор над функционисањем уређаја међусигналне зависности станице Нова Пазова врши дежурни отправник возова.

Сваку неправилност у функционисању уређаја или неуредно стање, као и кварови или сметње на уређају морају се одмах пријавити Извођачу који је задужен за одржавање овог уређаја, а са насталом неправилношћу мора бити упознат и шеф станице.

Пријављивање кварова и сметњи врши се пријављивањем сметње/квара одговорном Извођачу радова Дејану Вулићу на телефон бр. 066/ 888 5364 и надлежном техничком диспечеру.

Послове редовног одржавања уређаја међусигналне зависности у станици Нова Пазова врши Извођач радова.

Надлежна служба Извођача радова обавезна је да по примљеном обавештењу о неисправности уређаја међусигналне зависности у станици Нова Пазова предузме мере око отклањања квара.

По отклању кварова и довођењу уређаја у редовно стање обавезно се мора поступати и према одредбама чл. 39 тач. 3 став четврти Саобраћајног упутства 40 (“Службени гласник ЗЈЖ“ број 6/80, 3/83, 6/83, 2/84, 4/88, 8/88, 9/90, 2/91, 2/94 и 2/01).

Свака промена стања у вези напајања уређаја обавезно мора бити евидентирана у Бележник сметњи и кварова В-11 и о томе мора бити обавештен Извођач радова.

**5. Прелазне и завршне одредбе**

**Прелазне одредбе**

**Члан 25.**

Почетак примене овог упутства биће објављен посебним телеграмом „Инфраструктура железнице Србије“ а.д.

Престанак примене, тј. престанак важења овог упутства биће објављен посебним телеграмом „Инфраструктура железнице Србије“ а.д.

**Завршне одредбе**

**Члан 26.**

Поступак доношења измена и допуна овог упутства, истоветан је поступку доношења основног текста упутства.

Ступањем на снагу овог упутства престају да важе и да се примењују одредбе Упутства за руковање електрорелејним сигнално-сигурносним уређајима система „Siemens - EI“ са системом за управљање и надзор типа S7-300 преко PROFIBUS-DP повезаног са рачунаром, који се налази у станичној поставници у станици Нова Пазова („Службени гласник ЈП Железнице Србије“, број 43/10), са свим објављеним изменама и допунама.

Ово упутство представља прилог Упутства о организацији радова и регулисању саобраћаја за време извођења радова на реконструкцији и изградњи деонице Батајница - Стара Пазова на прузи Београд Центар - Стара Пазова - Шид - државна граница - (Товарник) („Службени гласник ЖС“ бр. 40/19).

Упутство ступа на снагу даном доношења.

Ово упутство се објављује у Службеном гласнику „Железнице Србије“.

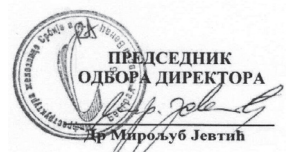

**Одлука Одбора директора  
„Инфраструктура железнице Србије“ а.д.  
(од 3.12.2019. године)  
Број: 4/2019-1845-430**

На основу члана 19. став 5. Закона о железници („Службени гласник РС”, број 41/18) и члана 24. став 1. тачка 9) Статута Акционарског друштва за управљање јавном железничком инфраструктуром „Инфраструктура железнице Србије“, Београд („Службени гласник РС”, бр. 60/15, 73/15 и Службени гласник „Железнице Србије“, број 14/17), Одбор директора „Инфраструктура железнице Србије“ а.д. је на седници одржаној 3.12.2019. године, донео

**О Д Л У К У  
о додели ad hoc трасе**

1. Превознику „EURORAIL LOGISTICS“ д.о.о. додељује се на коришћење ad hoc траса воза, чији су основни елементи наведени у Прилогу 1. Одлуке.

2. Ова одлука је саставни део Уговора о коришћењу јавне железничке инфраструктуре број: 1/2018-3642 од 28.11.2018. године и сматра се Анексом 18. Уговора.

3. Ову одлуку објавити у Службеном гласнику „Железнице Србије“.

**Прилог 1:**

Редни број	Број воза	Релација саобраћаја	Врста вуче	Серија локомотиве	Маса воза (t)	L (m)	Календар саобраћаја	Цена трасе [РСД]	Напомене
1.	52661	Сурчин-Панчево главна	електро	ЕА 461	466	200	3.12-6.12.2019.	11.626,69	
		Панчево главна-Вршац	дизел	060 DA	466	200		11.386,92	
	70665	Вршац-државна граница	дизел	060 DA	466	200		1.840,21	

**Одлука Одбора директора  
„Инфраструктура железнице Србије“ а.д.  
(од 3.12.2019. године)  
Број: 4/2019-1846-430**

На основу члана 19. став 5. Закона о железници („Службени гласник РС”, број 41/18) и члана 24. став 1. тачка 9) Статута Акционарског друштва за управљање јавном железничком инфраструктуром „Инфраструктура железнице Србије“, Београд („Службени гласник РС”, бр. 60/15, 73/15 и Службени гласник „Железнице Србије“, број 14/17), Одбор директора „Инфраструктура железнице Србије“ а.д. је на седници одржаној 3.12.2019. године, донео

**О Д Л У К У  
о додели ad hoc трасе**

1. Превознику „EURORAIL LOGISTICS“ д.о.о. доде-

**О б р а з л о ж е њ е**

Превозник „EURORAIL LOGISTICS“ д.о.о. и „Инфраструктура железнице Србије“ а.д. су закључили Уговор о коришћењу јавне железничке инфраструктуре који се примењује у периоду од 9.12.2018. године до 14.12.2019. године, а који је код управљача јавне железничке инфраструктуре заведен под бројем: 1/2018-3642 дана 28.11.2018. године.

Након закључења предметног Уговора, превозник „EURORAIL LOGISTICS“ д.о.о. је дана 2.12.2019. године поднео ad hoc захтев за доделу трасе воза, чији су основни елементи наведени у Прилогу 1. Одлуке.

С обзиром да је захтевану ad hoc трасу воза могуће доделити превознику у складу са Редом вожње 2018/2019. и Изјавом о мрежи за Ред вожње за 2019. годину, као и да су испуњени услови прописани чланом 19. став 5. Закона о железници, одлучено је као у диспозитиву.

 ПРЕДСЕДНИК  
ОДБОРА ДИРЕКТОРА  
Др Миралуб Јевтић

љује се на коришћење ad hoc траса воза, чији су основни елементи наведени у Прилогу 1. Одлуке.

2. Ова одлука је саставни део Уговора о коришћењу јавне железничке инфраструктуре број: 1/2018-3642 од 28.11.2018. године и сматра се Анексом 19. Уговора.

3. Ову одлуку објавити у Службеном гласнику „Железнице Србије“.

**О б р а з л о ж е њ е**

Превозник „EURORAIL LOGISTICS“ д.о.о. и „Инфраструктура железнице Србије“ а.д. су закључили Уговор о коришћењу јавне железничке инфраструктуре који се примењује у периоду од 9.12.2018. године до 14.12.2019. године, а који је код управљача јавне железничке инфраструктуре заведен под бројем: 1/2018-3642 дана 28.11.2018. године.

Након закључења предметног Уговора, превозник

„EURORAIL LOGISTICS“ д.о.о. је дана 3.12.2019. године поднео ad hoc захтев за доделу трасе воза, чији су основни елементи наведени у Прилогу 1. Одлуке.

С обзиром да је захтевану ad hoc трасу воза могуће доделити превознику у складу са Редом вожње 2018/2019. и Изјавом о мрежи за Ред вожње за 2019. годину, као и да

су испуњени услови прописани чланом 19. став 5. Закона о железници, одлучено је као у диспозитиву.

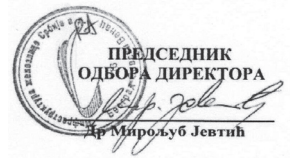

**Прилог 1:**

Редни број	Број воза	Релација саобраћаја	Врста вуче	Серија локомотиве	Маса (t)	L (m)	Календар саобраћаја	Цена трасе [РСД]	Напомене
1.	75630	Београд ранжирна-Нова Пазова	дизел	060 DA	116	20	3.12.-7.12.2019.	7,597.50	

**Одлука Одбора директора „Инфраструктура железнице Србије“ а.д. (од 4.12.2019. године) Број: 4/2019-1848-431**

**Образложење**

На основу члана 24. Статута Акционарског друштва за управљање јавном железничком инфраструктуром „Инфраструктура железнице Србије“, Београд („Службени гласник РС“, бр. 60/15 и 73/15 и Службени гласник „Железнице Србије“, број 14/17), члана 35. тачка 12. Колективног Уговора за акционарско друштво за управљање јавном железничком инфраструктуром „Инфраструктура железнице Србије“ Београд (Службени гласник „Железнице Србије“ акционарско друштво, бр. 25/18, 31/18 и 7/19 ), Одбор директора „Инфраструктура железнице Србије“ а.д. је, на седници одржаној 4.12.2019. године, донео

На основу Правилника о изменама и допунама Правилника о организацији и систематизацији послова Акционарског друштва за управљање јавном железничком инфраструктуром „Инфраструктура железнице Србије“, Београд (Службени гласник „Железнице Србије“, број 43/19) у оквиру Центра за безбедност формирана је Служба за заштиту од пожара - Подземно железничко стајалиште Вуков Споменик, као и праћења савремених техничко-технолошких решења у вези средстава и опреме за личну заштиту на раду коју користе запослени на радном месту и у радној околини, а у циљу спречавања настанка повреда на раду, побољшања и унапређења нивоа безбедности и здравља на раду за запослене на радном месту и у радној околини, неопходно је извршити четврте делимичне измене и допуне Акта о процени ризика за сва радна места у радној околини у „Инфраструктура железнице Србије“ а.д.

**ОДЛУКУ**

На основу изнетог донета је одлука као у диспозитиву.

1. Доносе се четврте делимичне измене и допуне Акта о процени ризика за сва радна места у радној околини у „Инфраструктура железнице Србије“ а.д. број 1/2016- 4958 од 9.12.2016. године.
2. Акт из тачке 1. саставни је део ове одлуке.
3. Одлука ступа на снагу даном доношења.
4. Одлуку објавити у Службеном гласнику „Железнице Србије“.

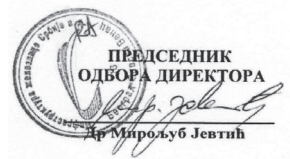









## С а д р ж а ј

### Акционарско друштво за железнички превоз робе „Србија Карго“

Одлука о усвајању службеног материјала Реда вожње за 2019/2020.годину из надлежности „Србија Карго“ а.д. са Извештајем о реализацији задатака из Смерница за организацију саобраћаја и образложењем организације саобраћаја .....	1
Правилник о изменама и допунама Правилника о организацији и систематизацији послова Акционарског друштва за железнички превоз робе „Србија Карго“, Београд .....	2
Одлука Одбора директора „Србија Карго“ а.д. (од 2.12.2019. године) .....	3
Одлука о измени Одлуке о именовану Комисије за ревизију .....	3

### „Железнице Србије“ акционарско друштво

Решење о одређивању лица за заштиту података о личности .....	4
---------------------------------------------------------------	---

### Акционарско друштво за железнички превоз путника „Србија Воз“

Правилник о измени и допуни Правилника о организацији и систематизацији послова Акционарског друштва за железнички превоз путника „Србија Воз“, Београд .....	5
Одлука о измени Плана набавки за 2019. годину „Србија Воз“ а.д. ....	6

### Акционарско друштво за управљање јавном железничком инфраструктуром „Инфраструктура железнице Србије“

Одлуке Одбора директора „Инфраструктура железнице Србије“ а.д. (од 2.12.2019. године) .....	7-9
Упутство за руковање мобилним уређајем међусигналне зависности у станици Нова Пазова на прузи Београд Центар - Стара Пазова - Шид - државна граница - (Tovarnik) .....	9
Одлуке Одбора директора „Инфраструктура железнице Србије“ а.д. (од 3.12.2019. године) .....	23
Одлука Одбора директора „Инфраструктура железнице Србије“ а.д. (од 4.12.2019. године) .....	24

---

## СЛУЖБЕНИ ГЛАСНИК

Издаје: „Железнице Србије“ акционарско друштво  
Уредник службених гласила: Весна Гојић Вучићевић  
Уредништво: Медија центар „Железнице Србије“, Немањина 6, Београд  
Телефон: 011/3618-344, ЖАТ: 369 и 13-69

Штампа: ЈП „Службени гласник“, Београд