



# СЛУЖБЕНИ ГЛАСНИК

ГОДИНА XLV БРОЈ 37  
29. август 2025.

„ЖЕЛЕЗНИЦЕ СРБИЈЕ“ АКЦИОНАРСКО ДРУШТВО

## АКЦИОНАРСКО ДРУШТВО ЗА УПРАВЉАЊЕ ЈАВНОМ ЖЕЛЕЗНИЧКОМ ИНФРАСТРУКТУРОМ „ИНФРАСТРУКТУРА ЖЕЛЕЗНИЦЕ СРБИЈЕ“

Одлука Одбора директора  
„Инфраструктура железнице Србије“ а.д.  
(од 25.8.2025. године)  
Број: 4/2025-6471-1109

На основу члана 24. став 1. тачка 9) Статута Акционарског друштва за управљање јавном железничком инфраструктуром „Инфраструктура железнице Србије“, Београд („Службени гласник РС“, бр. 60/15 и 73/15 и Службени гласник „Железнице Србије“, број 14/17), Одбор директора „Инфраструктура железнице Србије“ а.д. је, на седници одржаној 25.8.2025. године, донео

### ОДЛУКУ

1. Превознику Акционарско друштво за железнички превоз путника „Србијавоз“ Београд, отказују се већ додељене трасе возова, чији је списак са основним елементима наведен у Прилогу 1. Одлуке.
2. Задужују се директор Сектора за приступ железничкој инфраструктури и менаџер за транспортне послове да сачине предлог текста Анекса 4. Уговора о коришћењу јавне железничке инфраструктуре са превозником Акционарско друштво за железнички превоз путника „Србијавоз“ Београд.
3. Ову одлуку објавити у Службеном гласнику „Железнице Србије“.

### Образложење

Акционарско друштво за железнички превоз путника „Србијавоз“ Београд обратило се „Инфраструктура железнице Србије“ а.д. захтевима за отказивање већ додељених траса возова кроз четврте редовне измене и допуне годишњег реда вожње, чији је списак са основним елементима наведен у Прилогу 1. Одлуке.

С обзиром да је захтеване траса возова могуће отказати превознику у складу са Редом вожње 2024/2025 и Изјавом о мрежи за ред вожње за 2025. годину, одлучено је као у диспозитиву ове одлуке.

1<sup>и</sup> ОДБОР ДИРЕКТОРА  
Боран Јанковић  
Драгољ Златковић  
Верама Илић

## Прилог 1:

Р. б.	Број воза	Релација саобраћаја	Врста вуче	Серија вучног возила	Маса воза (t)	Дужина воза [m]	Календар саобраћаја	Напомене
1.	613	Зсмуи-Ужтц	електро	ЕМВ 413-417	165,2	78	саобраћа у дан 6 и 7	
2.	2130	Ужтц-Зсмуи	електро	ЕМВ 413-417	165,2	78	саобраћа у дан 6 и 7	

**Одлука Одбора директора  
„Инфраструктура железнице Србије“ а.д.  
(од 25.8.2025. године)  
Број: 4/2025-6472-1109**

На основу члана 24. став 1. тачка 9) Статута Акционарског друштва за управљање јавном железничком инфраструктуром „Инфраструктура железнице Србије“, Београд („Службени гласник РС“, бр. 60/15 и 73/15 и Службени гласник „Железнице Србије“, број 14/17), Одбор директора „Инфраструктура железнице Србије“ а.д. је, на седници одржаној 25.8.2025. године, донео

**О Д Л У К У**

- Акционарском друштву за железнички превоз робе „Србија Карго“, Београд, додељују се на коришћење трасе возова са коригованим елементима чији је списак са основним елементима наведен у Прилогу 1. Одлуке.
- Задужују се директор Сектора за приступ железничкој инфраструктури и менаџер за транспортне послове да сачине предлог текста Алекса 9 Уговора о коришћењу јавне железничке инфраструктуре са Акционарско друштво за железнички превоз робе „Србија Карго“, Београд.
- Ову одлуку објавити у Службеном гласнику „Железнице Србије“.

**О б р а з л о ж е њ е**

Железнички превозник Акционарско друштво за железнички превоз робе „Србија Карго“, Београд обратио се „Инфраструктура железнице Србије“ а.д. редовним захтевима за доделу траса возова са коригованим елементима, чији је списак са основним елементима наведен у Прилогу 1. Одлуке.

С обзиром да је захтеване трасе возова могуће доделити превознику у складу са Редом вожње 2024/2025 и Изјавом о мрежи за ред вожње за 2025. годину, одлучено је као у диспозитиву ове одлуке.

  
ОДБОР ДИРЕКТОРА  
„Инфраструктура железнице Србије“ а.д.  
Београд  
Директор  
Ведрана Илић

## Прилог 1:

Р. б.	Број воза	Релација саобраћаја	Врста вуче	Серија вучног возила	Маса вучног возила [t]	Маса састава воза [t]	Маса укупна [t]	Дужина воза [m]	Календар саобраћаја	Напомене
1.	51538	Панчево главна-Зрењанин фабрика-Елемир	дизел	661 ол.	108	1600	1708	524	према потреби	
2.	57456	Александрово предграђе-Суботица теретна	дизел	661 ол.	108	2000	2108	500	према потреби	
3.	57457	Суботица теретна-Александрово предграђе	дизел	661 ол.	108	2000	2108	500	према потреби	

4.	47673	Крагујевац-Краљево	дизел	661	112	1000	1112	528	према потреби
		Краљево-одв. Скр. 54.-одв. Скр. 53.-Пријеполје теретна-државна граница-(Вјело Поље-Ваг)	електро	461	120	1000	1120		
5.	49607	Крагујевац-Краљево	дизел	661	112	1000	1112	528	према потреби
		Краљево- одв. Скр. 54.-одв. Скр. 53.-Пријеполје теретна-државна граница-(Вјело Поље-Ваг)	електро	461	120	1000	1120		

**Одлука Одбора директора  
„Инфраструктура железнице Србије“ а.д.  
(од 25.8.2025. године)  
Број: 4/2025-6473-1109**

На основу члана 24. став 1. тачка 9) Статута Акционарског друштва за управљање јавном железничком инфраструктуром „Инфраструктура железнице Србије“, Београд („Службени гласник РС“, бр. 60/15 и 73/15 и Службени гласник „Железнице Србије“, број 14/17), Одбор директора „Инфраструктура железнице Србије“ а.д. је, на седници одржаној 25.8.2025. године, донео

### О Д Л У К У

1. Превознику „KOMBINOVANI PREVOZ“ DOO PROKUPLJE, додељују се на коришћење нове трасе возова, чији је списак са основним елементима наведен у Прилогу 1. Одлуке.
2. Укидају се трасе возова, чији су основни елементи наведени у Прилогу 2. Одлуке.
3. Задужују се директор Сектора за приступ железничкој инфраструктури и менаџер за транспортне послове да сачине предлог текста Анекса 5. Уговора о коришћењу јавне железничке инфраструктуре са превозником „KOMBINOVANI PREVOZ“ DOO PROKUPLJE.
4. Ову одлуку објавити у Службеном гласнику „Железнице Србије“.

### Образложење

Превозник „KOMBINOVANI PREVOZ“ DOO PROKUPLJE, обратио се „Инфраструктура железнице Србије“ а.д. редовним захтевима за доделу нових траса возова, кроз четврте редовне измене и допуне годишњег реда вожње, чији је списак са основним елементима наведен у Прилогу 1. Одлуке.

Укидају се трасе возова, чији су основни елементи наведени у Прилогу 2. Одлуке.

С обзиром да је дате измене могуће извршити превознику у складу са Редом вожње 2024/2025 и Изјавом о мрежи за ред вожње за 2025. годину, одлучено је као у диспозитиву ове одлуке.

  
 ОДБОР ДИРЕКТОРА  
 Зоран Јевтић  
 Драган Златковић  
 Ведрана Илић

#### Прилог 1:

Р. б.	Број воза	Релација саобраћаја	Врста вуче	Серија вучног возила	Маса вучног возила	Маса састава воза [t]	Маса укупна [t]	Дужина воза [m]	Календар саобраћаја	Напомена
1.	54414	Нови Сад ранжирна- Суботица теретна	електро	185	84	2300	2384	550	Ф	

2.	54415	Суботица теретна- Нови Сад ранжирна	електро	185	84	2300	2384	550	Ф	
3.	54416	Нови Сад ранжирна- Суботица теретна	електро	185	84	900	984	550	Ф	
4.	54417	Суботица теретна- Нови Сад ранжирна	електро	185	84	900	984	550	Ф	

**Прилог 2:**

Р. б.	Број воза	Релација саобраћаја	Врста вуче	Серија вучног возила	Маса вучног возила	Маса састава воза [t]	Маса укупна [t]	Дужина воза [m]	Календар саобраћаја	Напомена
1.	47506	Рума-Шид	електро	185	84	2500	2584	550	Ф	
		Шид-држ. граница-(Dobava)	електро	SZ	87	2500	2587			
2.	47507	(Dobava)-држ. граница-Шид	електро	SZ	87	2500	2587	550	Ф	
		Шид-Рума	електро	185	84	2500	2584			
3.	47518	Београд ранжирна Б-Шид	електро	185	84	1800	1884	550	1,4	
		Шид-држ. граница-(Ljubljana zalog)	електро	SŽ	87	1800	1887			
4.	47519	(Ljubljana zalog)-држ. граница-Шид	електро	SŽ	87	1800	1887	550	3/4,6/7	
		Шид-Београд ранжирна А	електро	185	84	1800	1884			
5.	47560	Рума-Шид	електро	185	84	1200	1284	525	3	
		Шид-држ. граница-(Ljubljana zalog)	електро	SŽ	87	1200	1287			
6.	47561	(Ljubljana zalog)-држ. граница-Шид	електро	SŽ	87	1200	1287	525	6	
		Шид-Рума	електро	185	84	1200	1284			
7.	48833	(Vinkovci)-држ. граница-Шид	електро	SŽ	87	2200	2287	550	Ф	
		Шид-Рума	електро	185	84	2200	2284			
8.	48842	Рума-Шид	електро	185	84	2200	2284	550	Ф	
		Шид-држ. Граница-(Vinkovci)	електро	SŽ	87	2200	2287			
9.	49832	Рума-Шид	електро	185	84	2200	2284	530	Ф	
		Шид-држ. Граница-(Vinkovci)	електро	SŽ	87	2200	2287			
10.	49833	(Vinkovci)-држ. граница-Шид	електро	SŽ	87	1000	1087	550	Ф	
		Шид-Рума	електро	185	84	1000	1084			

**Одлука Одбора директора  
„Инфраструктура железнице Србије“ а.д.  
(од 25.8.2025. године)  
Број: 4/2025-6474-1109**

На основу члана 24. став 1. тачка 9) Статута Акционарског друштва за управљање јавном железничком инфраструктуром „Инфраструктура железнице Србије“, Београд („Службени гласник РС“, бр. 60/15 и 73/15 и Службени гласник „Железнице Србије“, број 14/17), Одбор директора „Инфраструктура железнице Србије“ а.д. је, на седници одржаној 25.8.2025. године, донео

## ОДЛУКУ

1. Железничком превознику **Privredno društvo „DESPOTIJA“ d.o.o.** додељују се на коришћење нове трасе возова, чији је списак са основним елементима наведен у Прилогу 1. Одлуке.

2. Задужују се директор Сектора за приступ железничкој инфраструктури и менаџер за транспортне послове да сачине предлог текста Анекса 3 Уговора о коришћењу јавне железничке инфраструктуре са превозником „Privredno društvo „DESPOTIJA“ d.o.o

3. Ову одлуку објавити у Службеном гласнику „Железнице Србије“.

## Образложење

Железнички превозник **Privredno društvo „DESPOTIJA“ d.o.o.** обратио се „Инфраструктура железнице Србије“ а.д. редовним захтевима за доделу нових траса возова, чији је списак са основним елементима наведен у Прилогу 1. Одлуке.

С обзиром да је захтеване трасе возова могуће доделити превознику у складу са Редом вожње 2024/2025 и Изјавом о мрежи за ред вожње за 2025. годину, одлучено је као у диспозитиву ове одлуке.

МОДБОР ДИРЕКТОРА  
  
 Драгана Филиповић  
 Ведрана Илић

## Прилог 1:

Р. б.	Број воза	Релација саобраћаја	Врста вуче	Серија вучног возила	Маса вучног возила	Маса састава воза [t]	Маса укупна [t]	Дужина воза [m]	Календар саобраћаја	Напомене
1.	51468	Багочина-Лапово-Марковац	дизел	742/648	64	1440	1504	470	Ф	
		Марковац-Нови Сад ранжирна-Суботица теретна	електро	461/441	120	1440	1560			
2.	51469	Суботица теретна-Нови Сад ранжирна-Марковац	електро	461/441	120	550	670	470	Ф	
		Марковац-Лапово-Багочина	дизел	742/648	64	550	614			
3.	51480	Зворник-Рума	дизел	2x(742/648)	128	1440	1568	470	Ф	
		Рума-Нови Сад ранжирна-Суботица теретна	електро	461/441	120	1440	1560			
4.	51481	Суботица теретна-Нови Сад ранжирна-Рума	електро	461/441	120	550	670	470	Ф	
		Рума-Зворник	дизел	742/648	64	550	614			
5.	51482	Ваљско-Нови Сад ранжирна-Ваљско	електро	461/441	120	1440	1560	470	Ф	
6.	51483	Суботица теретна-Нови Сад ранжирна-Ваљско	електро	461/441	120	550	670	470	Ф	
7.	71142	Ваљско-Ресник	електро	461/441	200		200		Ф	
8.	71143	Ресник-Ваљско	електро	461/441	200		200		Ф	
9.	71282	Зворник-Шабач-Рума	дизел	2x(742/648)	128		128		Ф	
10.	71283	Рума-Шабач-Зворник	дизел	2x(742/648)	128		128		Ф	
11.	71422	Рума-Нови Сад ранжирна	електро	461+441	200		200		Ф	
12.	71423	Нови Сад ранжирна-Рума	електро	461+441	200		200		Ф	

**Одлука Одбора директора  
„Инфраструктура железнице Србије“ а.д.  
(од 25.8.2025. године)  
Број: 4/2025-6475-1109**

На основу члана 24. став 1. тачка 9) Статута Акционарског друштва за управљање јавном железничком инфраструктуром „Инфраструктура железнице Србије“, Београд („Службени гласник РС“, бр. 60/15 и 73/15 и Службени гласник „Железнице Србије“, број 14/17), Одбор директора „Инфраструктура железнице Србије“ а.д. је, на седници одржаној 25.8.2025. године, донео

**ОДЛУКУ**

1. Превознику „EURORAIL LOGISTICS“ DOO BEOGRAD, додељују се на коришћење нове трасе возова и траса воза са коригованим елементима, чији је списак са основним елементима наведен у Прилогу 1. Одлуке.

2. Задужују се директор Сектора за приступ железничкој инфраструктури и менаџер за транспортне послове да сачине предлог текста Анекса 7. Уговора о коришћењу јавне железничке инфраструктуре са превозником „EURORAIL LOGISTICS“ DOO BEOGRAD.

3. Ову одлуку објавити у Службеном гласнику „Железнице Србије“.

**Образложење**

Превозник „EURORAIL LOGISTICS“ DOO BEOGRAD, обратио се „Инфраструктура железнице Србије“ а.д. редовним захтевима за доделу нових траса возова и траса воза са коригованим елементима, кроз четврте редовне измене и допуне годишњег реда вожње, чији су основни елементи наведени у Прилогу 1. Одлуке.

С обзиром да је захтеване трасе могуће доделити превознику у складу са Редом вожње 2024/2025 и Изјавом о мрежи за ред вожње за 2025. годину, одлучено је као у диспозитиву ове одлуке.

ОДБОР ДИРЕКТОРА  
Зоран Јевтић  
Драган Јанковић  
Ведрана Илић

**Прилог 1:**

Р. б.	Број воза	Релација саобраћаја	Врста вуче	Серија вучног возила	Маса в.в. [t]	Маса састава воза [t]	Маса укупна [t]	Дужина воза [m]	Календар саобраћаја	Напомена
1.	52213	Рума-Панчево Главна ст.	електро	461-ЕА	126	2300	2426	550	Ф	у саставу лок 461-ЕА, запрега по потреби
2.	52359	Београд ранж. Б-Младеновац-Црвени Крст	електро	461-ЕА	126	700	826	550	Ф	
3.	52926	Велика Плана-Мала Крсна- Суботица теретна	електро	461-ЕА	126	700	826	550	Ф	

**Одлука Одбора директора  
„Инфраструктура железнице Србије“ а.д.  
(од 25.8.2025. године)  
Број: 4/2025-6476-1109**

На основу члана 24. став 1. тачка 9) Статута Акционарског друштва за управљање јавном железничком инфраструктуром „Инфраструктура железнице Србије“, Београд („Службени гласник РС“, бр. 60/15 и 73/15 и Службени гласник „Железнице Србије“, број 14/17), Одбор директора „Инфраструктура железнице Србије“ а.д. је, на седници одржаној 25.8.2025. године, донео

**О Д Л У К У**

1. Превознику **GLOBAL NEOLOGISTICS DOO**, додељују се на коришћење нове трасе возова као и трасе возова са коригованим елементима, чији је списак са основним елементима наведен у Прилогу 1. Одлуке.

2. Задужују се директор Сектора за приступ железничкој инфраструктури и менаџер за транспортне послове да сачине предлог текста Анекса 7. Уговора о коришћењу јавне железничке инфраструктуре са превозником **GLOBAL NEOLOGISTICS DOO**.

3. Ову одлуку објавити у Службеном гласнику „Железнице Србије“.

**О б р а з л о ж е њ е**

Превозник **GLOBAL NEOLOGISTICS DOO**, обратио се „Инфраструктура железнице Србије“ а.д. редовним захтевима за доделу нових траса возова као и траса возова са коригованим елементима, кроз четврте редовне измене и допуне годишњег реда вожње, чији су основни елементи наведени у Прилогу 1. Одлуке.

С обзиром да је захтеване трасе могуће доделити превознику у складу са Редом вожње 2024/2025 и Изјавом о мрежи за ред вожње за 2025. годину, одлучено је као у диспозитиву ове одлуке.

ОДБОР ДИРЕКТОРА  
Јоран Јевтић  
Драган Златковић  
Ведрана Илић

**Прилог 1:**

Р. б.	Број воза	Релација саобраћаја	Врста вуче	Серија вучног возила	Маса вучног возила [t]	Маса састава воза [t]	Маса укупна [t]	Дужина воза [m]	Календар саобраћаја	Напомена
1.	49823	(Vinkovci-Tovarnik)-држ. граница-Шид	електро	SŽTP	120	2400	2520	550	Ф	
		Шид-Рума	електро	080+400	209	2400	2609			
2.	49824	Рума-Шид	електро	080+400	209	2400	2609	550	Ф	
		Шид-држ. граница-(Tovarnik-Vinkovci)	електро	SŽTP	120	2400	2520			
3.	51825	Сремска Митровица-Младеновац-Лапово	електро	080+400/662	209	2000	2209	550	Ф	
		Лапово-Баточина	дизел	662+662	240	2000	2240			
4.	57468	Александрово предграђе-Суботица теретна	дизел	662	120	500	620	550	Ф	
5.	57469	Суботица теретна-Александрово предграђе	дизел	662	120	500	620	550	Ф	
6.	69467	(Vinkovci-Tovarnik)-држ. граница-Шид	електро	SŽTP	120		120		Ф	
7.	69468	Шид-држ. граница-(Tovarnik-Vinkovci)	електро	SŽTP	120		120		Ф	

**Одлука Одбора директора  
„Инфраструктура железнице Србије“ а.д.  
(од 25.8.2025. године)  
Број: 4/2025-6477-1109**

На основу члана 24. став 1. тачка 9) Статута Акционарског друштва за управљање јавном железничком инфраструктуром „Инфраструктура железнице Србије“, Београд („Службени гласник РС“, бр. 60/15 и 73/15 и Службени гласник „Железнице Србије“, број 14/17), Одбор директора „Инфраструктура железнице Србије“ а.д. је, на седници одржаној 25.8.2025. године, донео

**О Д Л У К У**

1. Железничком превознику „RAIL TRANSPORT LOGISTIC“ DOO, додељују се на коришћење нове трасе возова, чији је списак са основним елементима наведен у Прилогу 1. Одлуке.
2. Задужују се директор Сектора за приступ железничкој инфраструктури и менаџер за транспортне послове да сачине предлог текста Анекса б. Уговора о коришћењу јавне железничке инфраструктуре са превозником „RAIL TRANSPORT LOGISTIC“ DOO.
3. Ову одлуку објавити у Службеном гласнику „Железнице Србије“.

**Образложење**

Железнички превозник „RAIL TRANSPORT LOGISTIC“ DOO, обратио се „Инфраструктура железнице Србије“ а.д. редовним захтевима за доделу нових траса возова, чији је списак са основним елементима наведен у Прилогу 1. Одлуке.

С обзиром да је захтеване трасе возова могуће доделити превознику у складу са Редом вожње 2024/2025 и Изјавом о мрежи за ред вожње за 2025. годину, одлучено је као у диспозитиву ове одлуке.

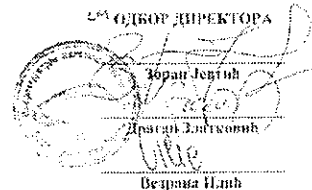
 Сл. ОДБОР ДИРЕКТОРА  
 Зоран Јеринић  
 Драган Ђукић  
 Ведрана Илић

**Прилог 1:**

Р. б.	Број воза	Релација саобраћаја	Врста вуче	Серија вучног возила	Маса в.в. [t]	Маса састава воза [t]	Маса укупна [t]	Дужина воза [m]	Календар саобраћаја	Напомена
1.	51758	Прахово-Бор теретна	дизел	060	118	1200	1318	511	Ф	
2.	51759	Бор теретна-Прахово	дизел	060	118	1800	1918	511	Ф	
3.	51760	Прахово-Бор теретна	дизел	060	118	600	718	511	Ф	

**Одлука Одбора директора  
„Инфраструктура железнице Србије“ а.д.  
(од 25.8.2025. године)  
Број: 4/2025-6478-1109**

На основу члана 24. став 1. тачка 9) Статута Акционарског друштва за управљање јавном железничком инфраструктуром „Инфраструктура железнице Србије“, Београд („Службени гласник РС“, бр. 60/15 и 73/15 и Службени гласник „Железнице Србије“, број 14/17), Одбор директора „Инфраструктура железнице Србије“ а.д. је, на седници одржаној 25.8.2025. године, донео

## ОДЛУКУ

1. Превознику „Sinchron rail“ d.o.o, додељују се на коришћење нове трасе возова и трасе возова са коригованим елементима, чији је списак са основним елементима наведен у Прилогу 1. Одлуке.
2. Укидају се трасе возова, чији су основни елементи наведени у Прилогу 2. Одлуке.
3. Задужују се директор Сектора за приступ железничкој инфраструктури и менаџер за транспортне послове да сачине предлог текста Анекса 5. Уговора о коришћењу јавне железничке инфраструктуре са превозником „Sinchron rail“ d.o.o .
4. Ову одлуку објавити у Службеном гласнику „Железнице Србије“.

## Образложење

Превозник „Sinchron rail“ d.o.o., обратио се „Инфраструктура железнице Србије“ а.д, редовним захтевима за доделу нових траса возова као и траса возова са коригованим елементима, кроз четврте редовне измене и допуне годишњег реда војње чији су основни елементи наведени у Прилогу 1. Одлуке.

Сходно захтевима превозника „Sinchron rail“ d.o.o., укидају се трасе возова за чијим је коришћењем престала потреба, чији су основни елементи наведени у Прилогу 2. Одлуке.

С обзиром да је захтеване трасе возова могуће доделити превознику у складу са Редом војње 2024/2025 и Изјавом о мрежи за ред војње за 2025. годину, одлучено је као у диспозитиву ове одлуке.

ОДБОР ДИРЕКТОРА  
Зоран Јекић  
Драган Златковић  
Ведрана Илић

## Прилог 1:

Р. б.	Број воза	Релација саобраћаја	Врста вуче	Серија вучног возила	Маса вучног возила [t]	Маса састава воза [t]	Маса укупна [t]	Дужина воза [m]	Календар саобраћаја	Напомене
1.	45666	Суботица теретна - државна граница - (Szeged-Rendező)	дизел	MAV	116	2500	2616	600	Ф	
2.	45667	(Rendező-Szeged) - државна граница - Суботица теретна	дизел	MAV	116	2500	2616	600	Ф	
3.	52248	Панчево главна ст.-Рума	електро	461+461	240	2300	2540	550	Ф	
4.	52479	Суботица теретна-Нови Сад ранжирна	електро	461	120	2300	2420	490	Ф	
		Нови Сад ранжирна-Орловат-Панчево главна ст.	дизел	2062	103	2300	2403	490		
5.	52480	Панчево главна ст.-Нови Сад ранжирна	дизел	2062	103	2300	2403	550	Ф	
		Нови Сад ранжирна-Суботица тер.	електро	461	120	2300	2420	550		
6.	53431	Нови Сад ранжирна-Рума	електро	461	120	2300	2420	550	Ф	
7.	53472	Нови Сад ранжирна-Суботица тер.	електро	461	120	2300	2420	550	Ф	
8.	54493	Суботица теретна-Сомбор	дизел	2062	103	1000	1103	505	Ф	
9.	54494	Сомбор-Суботица теретна	дизел	2062	103	2500	2603	505	Ф	

## Прилог 2:

Р. б.	Број воза	Релација саобраћаја	Врста вуче	Серија вучног возила	Маса вучног возила [t]	Маса састава воза [t]	Маса укупна [t]	Дужина воза [m]	Калсидар саобраћаја	Напомена
1.	47060	(Dragoman)-држ. граница-Димитровград	електро	RCCC	250	900	1150	535	Ф	
		Димитровград-Црвени Крст	дизел	645	99	900	999			
		Црвени Крст-Мала Крсна обил.-Нови Сад ранж.-Суботица терстна	електро	461	120	900	1020			
2.	47061	Суботица терстна-Нови Сад ранжирна-Црвени Крст	електро	461	120	2200	2320	535	Ф	
		Црвени Крст-Димитровград	дизел	645	99	1200	1299			
		Димитровград-држ. граница (Dragoman)	електро	RCCC	250	1200	1450			
3.	47063	Црвени Крст-Димитровград	дизел	645	99	1200	1299	535	Ф	
		Димитровград-држ. граница (Dragoman)	електро	RCCC	250	1200	1450			
4.	47064	(Dragoman)-држ. граница-Димитровград	електро	Bulmarket	250	400	650	535	Ф	
		Димитровград-Црвени Крст	дизел	645	99	400	499			
		Црвени Крст-Мала Крсна обил.-Нови Сад ранж.-Суботица терстна	електро	461	120	400	520			
5.	47065	Суботица терстна-Нови Сад ранжирна-Црвени Крст	електро	461	120	1200	1320	535	Ф	
		Црвени Крст-Димитровград	дизел	645	99	1200	1299			
		Димитровград-држ. граница (Dragoman)	електро	Bulmarket	250	1200	1450			
6.	47066	(Dragoman)-држ. граница-Димитровград	електро	BDŽ Cargo	250	400	650	535	Ф	
		Димитровград-Црвени Крст	дизел	645	99	400	499			
		Црвени Крст-Мала Крсна обил.-Нови Сад ранж.-Суботица терстна	електро	461	120	400	520			
7.	47067	Суботица терстна-Нови Сад ранжирна-Црвени Крст	електро	461	120	1200	1320	535	Ф	
		Црвени Крст-Димитровград	дизел	645	99	1200	1299			
		Димитровград-држ. граница (Dragoman)	електро	BDŽ Cargo	250	1200	1450			
8.	51315	Суботица терстна-Зрењанин-Панчево главна ст.	дизел	645	99	1800	1899	530	Ф	
		Панчево главна -Ресник-Ниш ранжирна	електро	461	120	1800	1920			
9.	51324	Ниш ранжирна-Јајинци-Панчево главна	електро	461	120	700	820	530	Ф	
		Панчево главна ст.-Зрењанин-Суботица терстна	дизел	645	99	700	799			
10.	51406	Сталаћ-Јајинци-Батајница-Нови Сад ранжирна	електро	2 лок.461	240	2200	2440	550	Ф	
		Нови Сад ранжирна-Суботица тер.	електро	461	120	2200	2320			
11.	51407	Суботица тер.-Нови Сад ранжирна-Ресник-Сталаћ	електро	461	120	900	1020	550	Ф	

12.	51477	Суботица тер.-Нови Сад рањжирна-Ресник-Сталаћ	електро	461+441	200	2000	2200	550	Ф	
13	51994	Крушевац-Сталаћ	дизел	645	99	900	999	530	Ф	
		Сталаћ-Јајинци-Батајница- Нови Сад рањжирна- Суботица тер.	електро	461	120	900	1020			
14.	57832	Сталаћ-Крушевац	дизел	645	99	1800	1899	500	Ф	

**Одлука Одбора директора  
„Инфраструктура железнице Србије“ а.д.  
(од 25.8.2025. године)  
Број: 4/2025-6479-1109**

На основу члана 24. став 1. тачка 9) Статута Акционарског друштва за управљање јавном железничком инфраструктуром „Инфраструктура железнице Србије“, Београд („Службени гласник РС“, бр. 60/15 и 73/15 и Службени гласник „Железнице Србије“, број 14/17), Одбор директора „Инфраструктура железнице Србије“ а.д. је, на седници одржаној 25.8.2025. године, донео

**О Д Л У К У**

1. Превознику **Rail Cargo Carrier-Serbia d.o.o. Beograd**, додељују се на коришћење трасе возова са коригованим параметрима, чији је списак са основним елементима наведен у Прилогу 1. Одлуке.
2. Задужују се директор Сектора за приступ железничкој инфраструктури и менаџер за транспортне послове да сачине предлог текста Анекса 5. Уговора о коришћењу јавне железничке инфраструктуре са превозником **Rail Cargo Carrier-Serbia d.o.o. Beograd**.
3. Ову одлуку објавити у Службеном гласнику „Железнице Србије“.

**Образложење**

Превозник **Rail Cargo Carrier-Serbia d.o.o. Beograd**, обратио се „Инфраструктура железнице Србије“ а.д. редовним захтевима за доделу траса возова са коригованим параметрима, чији су основни елементи наведени у Прилогу 1. Одлуке.

С обзиром да је захтеване трасе могуће доделити превознику у складу са Редом вожње 2024/2025 и Изјавом о мрежи за ред вожње за 2025. годину, одлучено је као у диспозитиву ове одлуке.

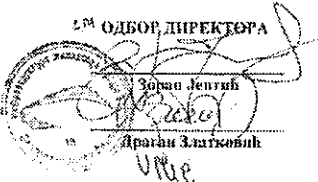
  
 Директор  
 Драган Златковић  
 Ведрана Илић

## Прилог 1:

Р. б.	Број воза	Релација саобраћаја	Врста вуче	Серија вучног возила	Маса вучног возила [t]	Маса састава воза [t]	Маса укупна [t]	Дужина воза [m]	Календар саобраћаја	Напомене
1.	40627	(Gisngsp)-држ.граница-Шид	електро	1116	88	1200	1288	535	5/6	
		Шид-Ресник-Црвени Крст	електро	1116	88	1200	1288	550		
		Црвени Крст-Димитровград	дизел	2044	99	1200	1299	535		
		Димитровград-држ.граница- (Калотина з.-Cerkezkoу)	електро	RCC BG	250	1200	1450	535		
2.	40775	(Sopron-Roszke)-држ. граница-Суботица теретна	дизел	MAV	116	1200	1316	535	Ф	
		Суботица теретна-Нови Сад ранж-Батајница-Ресник-Црвени Крст	електро	1116	88	1200	1288			
		Црвени Крст-Димитровград	дизел	2044	99	1200	1299			
		Димитровград-држ.граница- (Калотина з.-Halkali)	електро	RCC BG	250	1200	1450			
3.	40776	(Halkali-Калотина з.)-држ. граница-Димитровград	електро	RCC BG	250	1200	1450	535	Ф	
		Димитровград-Црвени Крст	дизел	2044	99	1200	1299			
		Црвени Крст-Мала Крсна ок-Нови Сад ранж-Суботица теретна	електро	1116	88	1200	1288			
		Суботица теретна-држ. граница-(Roszke-Soroksar)	дизел	MAV	116	1200	1316			
4.	40826	(Cerkezkoу-Калотина з.)-држ. граница-Димитровград	електро	RCC BG	250	1200	1450	535	4/5	
		Димитровград-Црвени Крст	дизел	2044	99	1200	1299	535		
		Црвени Крст-Мала Крсна ок-Шид	електро	1116	88	1200	1288	550		
		Шид-држ.граница-(Tovarnik-Zagreb RK)	електро	1116	88	1200	1288	535		

**Одлука Одбора директора  
„Инфраструктура железнице Србије“ а.д.  
(од 25.8.2025. године)  
Број: 4/2025-6480-1109**

На основу члана 19. став 5. Закона о железници („Службени гласник РС”, бр. 41/18 и 62/23) и члана 24. став 1. тачка 9) Статута Акционарског друштва за управљање јавном железничком инфраструктуром „Инфраструктура железнице Србије“, Београд („Службени гласник РС”, бр. 60/15, 73/15 и Службени гласник „Железнице Србије“, број 14/17), Одбор директора „Инфраструктура железнице Србије“ а.д. је, на седници одржаној 25.8.2025. године, донео

**О Д Л У К У  
о додели ad hoc трасе**

1. Превознику „EURORAIL LOGISTICS“ DOO додељују се на коришћење ad hoc трасе возова, чији су основни елементи наведени у Прилогу 1. Одлуке.
2. Ова одлука је саставни део Уговора о коришћењу јавне железничке инфраструктуре број: 1/2024-671 од 15.11.2024. године и сматра се Анексом 11. Уговора.
3. Ову одлуку објавити у Службеном гласнику „Железнице Србије“.

**Образложење**

Превозник „EURORAIL LOGISTICS“ DOO и „Инфраструктура железнице Србије“ а.д. су закључили Уговор о коришћењу јавне железничке инфраструктуре који се примењује у периоду од 15.12.2024. године до 13.12.2025. године, а који је код управљача јавне железничке инфраструктуре заведен под бројем 1/2024-671 дана 15.11.2024. године.

Након закључења предметног Уговора, превозник „EURORAIL LOGISTICS“ DOO, је дана 25.8.2025. године поднео ад хос захтеве за доделу траса возова, чији су основни елементи наведени у Прилогу 1. Одлуке.

С обзиром да је захтеване ад хос трасе возова могуће доделити превознику у складу са Редом вожње 2024/2025 и Изјавом о мрежи за ред вожње за 2025. годину, као и да су испуњени услови прописани чланом 19. став 5. Закона о железници, одлучено је као у диспозитиву ове одлуке.

ОДБОР ДИРЕКТОРА  
Инфраструктура железнице Србије  
Државна железница  
Београд  
Ведраш Нелић

**Прилог 1:**

Р. б.	Број воза	Релација саобраћаја	Врста вуче	Серија вучног возила	Маса в.в. (t)	Маса састава (t)	Укупна маса (t)	Дужина воза (m)	Календар саобраћаја	Цена трасе [РСД]	Напомена
1.	58960	Параћин-Ђурија	електро	ЕА 461	126	400	526	240	27.8-31.8.2025.	959,33	
2.	79961	Ђурија-Параћин	електро	ЕА 461	126		126		27.8-31.8.2025.	721,83	

**Одлука Одбора директора  
„Инфраструктура железнице Србије“ а.д.  
(од 25.8.2025. године)  
Број: 4/2025-6481-1109**

На основу члана 19. став 5. Закона о железници („Службени гласник РС”, бр. 41/18 и 62/23) и члана 24. став 1. тачка 9) Статута Акционарског друштва за управљање јавном железничком инфраструктуром „Инфраструктура железнице Србије“, Београд („Службени гласник РС“, бр. 60/15, 73/15 и Службени гласник „Железнице Србије“, број 14/17), Одбор директора „Инфраструктура железнице Србије“ а.д. је, на седници одржаној 25.8.2025. године, донео

**ОДЛУКУ  
о додели ад хос трасе**

- Превознику „Србија Карго“ а.д. додељују се на коришћење ад хос трасе возова, чији су основни елементи наведени у Прилогу 1. Одлуке.
- Ова одлука је саставни део Уговора о коришћењу јавне железничке инфраструктуре број: 1/2024-669 од 15.11.2024. године и сматра се Анексом 13. Уговора.
- Ову одлуку објавити у Службеном гласнику „Железнице Србије“.

**Образложење**

Превозник „Србија Карго“ а.д. и „Инфраструктура железнице Србије“ а.д. су закључили Уговор о коришћењу јавне железничке инфраструктуре који се примењује у периоду од 15.12.2024. године до 13.12.2025.

године, а који је код управљача јавне железничке инфраструктуре заведен под бројем 1/2024-669 дана 15.11.2024. године.

Након закључења предметног Уговора, превозник „Србија Карго“ а.д., је дана 22.8.2025. године поднео ад хос захтеве за доделу траса возова, чији су основни елементи наведени у Прилогу 1. Одлуке.

С обзиром да је захтеване ад хос трасе возова могуће доделити превознику у складу са Редом вожње 2024/2025 и Изјавом о мрежи за ред вожње за 2025. годину, као и да су испуњени услови прописани чланом 19. став 5. Закона о железници, одлучено је као у диспозитиву ове одлуке.

ОДБОР ДИРЕКТОРА  
„Железница Србије“  
Драсин Златковић  
Београд, 15.08.2025.

Прилог 1:

Р. б.	Број воза	Релација саобраћаја	Врста вуче	Серија вучног возила	Маса в.в. (t)	Маса састава (t)	Укупна маса (t)	Дужина воза (m)	Календар саобраћаја	Цена трасе [РСД]	Напомена
1.	58934	Црвени Крст-Мала Крсна-Радицац	електро	461	120	400	520	150	25.8-29.8.2025.	36.223,95	
2.	58932	Црвени Крст-Младеновац-Багајница	електро	461	120	700	820	400	26.8-30.8.2025.	60.444,68	
3.	58936	Магарушка Бања-Лапово	дизел	661	112	800	912	300	28.8-1.9.2025.	29.116,81	
		Лапово-Велика Плана	електро	461	120	800	920	300			
		Велика Плана-Мала Крсна-Радицац	електро	461	120	700	820	250			
4.	58938	Велика Плана-Младеновац-Багајница	електро	461	120	150	270	100	28.8-1.9.2025.	17.930,64	

**Одлука Одбора директора  
„Инфраструктура железнице Србије“ а.д.  
(од 25.8.2025. године)  
Број: 4/2025-6482-1109**

На основу члана 19. став 5. Закона о железници („Службени гласник РС”, бр. 41/18 и 62/23) и члана 24. став 1. тачка 9) Статута Акционарског друштва за управљање јавном железничком инфраструктуром „Инфраструктура железнице Србије“, Београд („Службени гласник РС”, бр. 60/15, 73/15 и Службени гласник „Железнице Србије“, број 14/17), Одбор директора „Инфраструктура железнице Србије“ а.д. је, на седници одржаној 25.8.2025. године, донео

**ОДЛУКУ  
о додели ад хос трасе**

1. Превознику „GLOBAL NEOLOGISTICS“ DOO додељују се на коришћење ад хос трасе возова, чији су основни елементи наведени у Прилогу 1. Одлуке.
2. Ова одлука је саставни део Уговора о коришћењу јавне железничке инфраструктуре број: 1/2024-665 од 15.11.2024. године и сматра се Анексом 27. Уговора.
3. Ову одлуку објавити у Службеном гласнику „Железнице Србије“.

## Образложење

Превозник „GLOBAL NEOLOGISTICS“ DOO и „Инфраструктура железнице Србије“ а.д. су закључили Уговор о коришћењу јавне железничке инфраструктуре који се примењује у периоду од 15.12.2024. године до 13.12.2025. године, а који је код управљача јавне железничке инфраструктуре заведен под бројем 1/2024-665 дана 15.11.2024. године.

Након закључења предметног Уговора, превозник „GLOBAL NEOLOGISTICS“ DOO, је дана 25.8.2025. године поднео ад хос захтеве за доделу траса возова, чији су основни елементи наведени у Прилогу 1. Одлуке.

С обзиром да је захтеване ад хос трасе возова могуће доделити превознику у складу са Редом возње 2024/2025 и Изјавом о мрежи за ред возње за 2025. годину, као и да су испуњени услови прописани чланом 19. став 5. Закона о железници, одлучено је као у диспозитиву ове одлуке.

ОДБОР ДИРЕКТОРА  
Зоран Јевтић  
Државни изабраник  
11/60  
Ведрана Илић

## Прилог 1:

Р. б.	Број воза	Релација саобраћаја	Врста вуче	Серија вучног возила	Маса в.в. (t)	Маса састава (t)	Укупна маса (t)	Дужина воза (m)	Календар саобраћаја	Цена трасе [РСД]	Напомена
1.	89416	Шид-државна граница- (Товарник- Vinkovci)	електро	HŽ Cargo	120		120		29.8-2.9.2025.	579,70	
2.	48895	(Товарник)- државна граница-Шид	електро	SŽTR	120	1900	2020	550	29.8-2.9.2025.	1.490,17	
3.	89410	Шид-државна граница- (Товарник- Vinkovci)	електро	TNPZ	120		120		29.8-2.9.2025.	579,70	
4.	48899	(Товарник)- државна граница-Шид	електро	TNPZ	120	1300	1420	550	29.8-2.9.2025.	1.202,65	

**Одлука Одбора директора  
„Инфраструктура железнице Србије“ а.д.  
(од 25.8.2025. године)  
Број: 4/2025-6483-1109**

На основу члана 24. Статута Акционарског друштва за управљање јавном железничком инфраструктуром „Инфраструктура железнице Србије“, Београд („Службени гласник РС“, бр. 60/15 и 73/15 и Службени гласник „Железнице Србије“, број 14/17), Одбор директора „Инфраструктура железнице Србије“ а.д. је, на седници одржаној 25.8.2025. године, донео

## ОДЛУКУ

1. Доноси се Упутство о вршењу техничког прегледа и одржавања скретница на мрежи пруга „Инфраструктура железнице Србије“ а.д.
2. Упутство из тачке 1. саставни је део ове одлуке.
3. Ова одлука ступа на снагу даном доношења.
4. Одлуку објавити у Службеном гласнику „Железнице Србије“.

### Образложење

Чланом 11. Правилника о одржавању горњег и доњег строја железничких пруга („Службени гласник РС“, број 39/2023) прописани су начин и рокови прегледа скретница и укрштаја.

Мерења и контролу функционисања склопа механизма за прекретање скретница врши радна група у саставу: лице задужено за горњи строј пруге у Секцији/ОЦ ЗОП, Шеф пружне деонице ЗОП, ковач-бравар-механичар у пружној деоници ЗОП, Шеф станице за саобраћајне послове и представник СС службе.

Имајући у виду да поменути Правилником нису дефинисане мере функционисања склопа механизма за прекретање скретница, као и толеранције мера на скретницама, у циљу очувања безбедности саобраћаја, урађено је Упутство у коме су усаглашене мере са правилима и прописима свих служби, а у складу са којим ће бити вршени технички прегледи и одржавања скретница на мрежи пруга „Инфраструктура железнице Србије“ а.д.

Из наведеног разлога, донета је Одлука као у диспозитиву.

ОДБОР ДИРЕКТОРА  
Зоран Јастреб  
Драган Златковић  
Ведрана Илић

**Одлука Одбора директора  
„Инфраструктура железнице Србије“ а.д.  
(од 25.8.2025. године)  
Број: 4/2025-6483-1109**

На основу члана 24. Статута Акционарског друштва за управљање јавном железничком инфраструктуром „Инфраструктура железнице Србије“, Београд („Службени гласник РС“, бр. 60/15 и 73/15 и Службени гласник „Железнице Србије“, број 14/17), Одбор директора „Инфраструктура железнице Србије“ а.д. је, на седници одржаној 25.8.2025. године, донео

## УПУТСТВО

**о вршењу техничког прегледа и одржавања скретница  
на мрежи пруга „Инфраструктура железнице Србије“ а.д.**

### Део 1.

**Пруге на којима су у примени техничке спецификације интероперабилности  
подсистема инфраструктура (ТСИ)**

**Визуелни преглед, редован преглед, детаљан преглед, мерење, контрола и одржавања  
функционисања склопа механизма за прекретање скретница**

## Члан 1.

### Мерење и контрола функционисања склопа механизма за прекретање скретница

Мерењем и контролом функционисања склопа механизма за прекретање скретница проверава се функционисање склопа механизма за прекретање скретница, приљубљивање, отвор језичака, потребне силе за прекретање и постављање језичка, исправност сигурносних уређаја, контрола полуге (провера евентуалних напрснућа и деформација) и контрола приљубљивања језичака. Толеранције отвора одвојеног језичка у експлоатацији, мерено на месту где се шипни затварач причвршћује на ножицу језичка, морају да одговарају пржежу механизма скретнице произвођача.

„Добар“ механизам је онај који обезбеђује забрављавање затварача при размаку између належне шине и језичка од 2 mm, а не забрављује при размаку од 4 mm. При контроли исправности стања затварача умеће се између језичка и главне належне шине, на месту причвршћења затварача, калибрирана плочица дебљине 4 mm. Тада се полуга у поставници код централног постављања и затварања скретнице не смеју затворити. Када се умеће калибрирана плочица дебљине 2 mm између језичка и главне належне шине, на месту причвршћивања затварача, тада се полуга у поставници код централног постављања и затварања скретнице, мора затворити – уклопити.

Функција механизма за пребацивање језичака не сме бити угрожена померањем језичка услед температурних промена у опсегу – 30 до +65 °С.

Мерења и контролу функционисања склопа механизма за прекретање скретница врши радна група у саставу: лице задужено за горњи строј пруге у Секцији/ОЦ ЗОП, Шеф пружне деонице ЗОП, ковач-бравар-механичар у пружној деоници ЗОП, Шеф станице за саобраћајне послове и представник СС службе.

Резултати провере функционисања склопа механизма за прекретање скретница евидентирају се у саобраћајни дневник отправника возова надлежне железничке станице (саобраћајни дневник С-13).

Све неправилности, извршене интервенције и санације кроз одржавање евидентирају се у *excel* табели одржавања скретница, са следећим подацима: Секција/ОЦ; пружна/СС деоница; станица; главни/споредни колосек; број скретнице; тип скретнице; лева/десна; тип прагова; година уградње; препоручена сила прекретања према техничким спецификацијама из пројекта; измерена сила прекретања за сваки правац; неправилности; извршене интервенције и санације кроз одржавање.

## Члан 2.

### Визуелни преглед скретница

Визуелни преглед скретница се врши на двонедельном нивоу. Подразумева утврђивање исправности свих челичних делова скретнице, прибора и прагова, а само визуелно стање застора, сигналне светилке и међика, склоп механизма за прекретање скретница као и чистоћа и подмазаност скретнице.

Резултати визуелног прегледа скретница се евидентирају у саобраћајни дневник отправника возова надлежне железничке станице.

Резултати визуелног прегледа се евидентирају уз књиге прегледа скретница (евиденција као додатак књиге прегледа скретница) надлежне пружне деонице, са евидентираним датумом и временом прегледа, стањем скретница, нађеним неисправностима и планираним и предузетим мерама на отклањању пронађених неисправности.

## Члан 3.

### Редован преглед скретница

Подразумева, поред визуелног прегледа скретнице, мерење ручним мерилима ширине колосека, одстојања између унутрашње ивице шине вођице и возне ивице скретничког срца, евентуална путовања појединих делова скретница, налегање језичка на клизне јастучиће и њихов висински однос, стање котрљајућих елемената, стабилности скретнице (прагова), преглед заварених и наварених места.

Резултати редовног прегледа, евидентирају се у саобраћајни дневник отправника возова надлежне железничке станице.

Резултати мерења ширине колосека и жлебова на скретници, евидентирају се у књизи мерења скретница (актуелни формат обрасца) и књизи за визуелни преглед пруге.

**Члан 4.****Детаљни преглед скретница**

Подразумева, поред визуелног прегледа скретнице, детаљнијег мерења ручним мерилима ширине колосека, висински однос шина, димензија жлебова на срцу и вођицама, наспрамности и улегнућа састава, стабилности скретнице (прагова), налегања језичка на клизне јастучиће и њихов висински однос, стање котрљајућих елемената, преглед заварених и наварених места, евентуална путовања појединих делова скретница, величина дилатационих размака на саставима шина, исхабаност шина, срчишта, мењалице и металних делова, заштита отвора језичка, провера димензија везаних за заштиту врха срца.

Резултати детаљног прегледа, евидентирају се у саобраћајни дневник отправника возова надлежне железничке станице.

Резултати детаљног мерења ширине колосека и жлебова на скретници, заштита отвора језичка и провера димензија везаних за заштиту врха срца, евидентирају се у књизи мерења скретница (актуелни формат обраца) и књизи за визуелни преглед пруге.

**Члан 5.****Рокови прегледа, мерења скретница и мерења и контроле функционисања склопа механизма за прекретање**

Редовни и детаљни прегледи и мерења скретница се врше према следећем распореду:

Скретнице на		Месеци у години											
		1	2	3	4	5	6	7	8	9	10	11	12
главним колосецима	Редовни преглед												
	Детаљни преглед												
споредним колосецима	Редовни преглед												
	Детаљни преглед												

Мерења и контрола функционисања склопа механизма за прекретање скретница се врше приликом редовних и детаљних прегледа и мерења скретница.

Надлежна Секција/ОЦ ЗОП почетком године доставља свим учесницима План прегледа и мерења скретница и мерења и контроле функционисања склопа механизма за прекретање скретница.

**Члан 6.****Одржавање клизних плоча на мењалици скретнице**

Клизне плоче са монтираним ротирајућим елементима (као што су кулице или ваљци), или са другим клизним елементима (као што су графитне плоче), није потребно да буду подмазане. Није дозвољено подмазивање самих ротирајућих и клизних елемената (кулица, ролница, графитних плоча) и простора око тих елемената, јер могу настати оштећења тих елемената и угрожено функционисање механизма и мотора за прекретање. У циљу отклањања механичких нечистоћа, или задрљаности, или било каквих других елемената које могу спречавати или отежавати кретање језичака, обавезно је чистити их обичном сирковом метлом, а према потреби крпом и водом.

Остале клизне плоче, без ових ротирајућих или клизних елемената, осим чишћења од механичких нечистоћа, или задрљаности, потребно је да буду и подмазане.

Чишћење клизних плоча са ротирајућим и клизним елементима, чишћење и подмазивање клизних плоча без ових елемената, као и чишћење и одржавање околиног простора око скретнице у смислу уклањања механичких нечистоћа и траве, врше радници саобраћајне делатности.

## Мерења и толеранције мера на скретницама

## Члан 7.

## Мерења

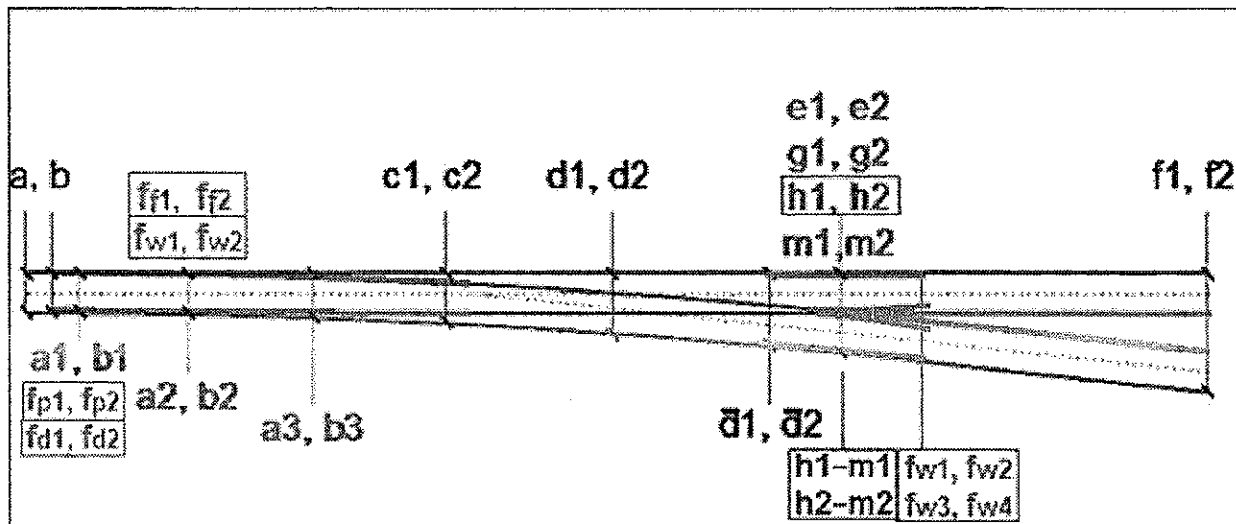

a	Ширина колосека на почетку скретнице
b	Ширина колосека на врху језичка
fd1, fd2	Ширина отвора отвореног језичка, у правац и скретање
a1, b1	Ширина колосека на I механизму, у правац и скретање
fw1, fw2 *	Максимална вредност зазора у мењалици на месту ограниченог пролаза код слободног језичка: max 1380mm
f1, f2	Минимални отвор отвореног језичка на најужем делу
a2, b2	Ширина колосека на II механизму, у правац и скретање
a3, b3	Ширина колосека на III механизму, у правац и скретање
c1, c2	Ширина колосека на корену језичка, у правац и скретање
d1, d2	Ширина колосека на делу између корена језичка и врха срца, у правац и скретање
d1, d2	Ширина колосека на почетку вођице, у правац и скретање
e1, e2	Ширина колосека у подручју врха срца, у правац и скретање
h1, h2	Одстојање возне површине вођице до врха срца (1394mm), у правац и скретање
m1, m2	Ширина жлеба на срцу у подручју врха срца, у правац и скретање
g1, g2	Ширина жлеба на вођици у подручју врха срца, у правац и скретање
h1-m1, h2-m2 *	Максимална вредност зазора на врху срца је max 1356mm
fw1, fw2	Макс. вредност зазора на уласку точка у шину вођицу/крилну шину: max 1380mm
fw3, fw4 *	
f1, f2	Ширина колосека на крају скретнице у правац и скретање.

## Напомена:

Мери се према УРЕДБИ КОМИСИЈЕ (ЕУ) број 1299/2014 од 18. Новембра 2014. године о техничким спецификацијама интероперабилности које се односе на подсистем „инфраструктура“ железничког система у Европској унији (види слику доле)

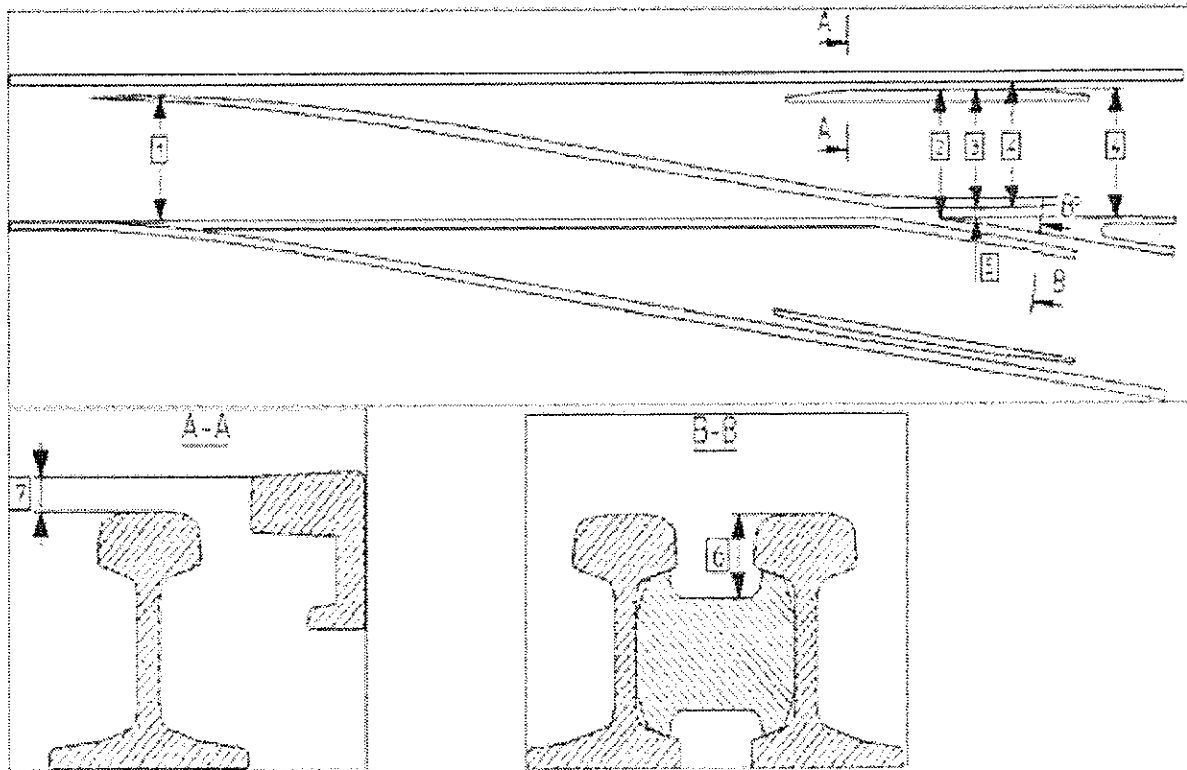

1 Зазор у мењалици (мере „fw1, fw2“): Максимална вредност зазора у мењалици на месту ограниченог пролаза код слободног језичка: max 1380mm;

2 Заштита непокретног врха срца (мере „h1, h2“): Одстојање возне површине вођице до врха срца (1394mm), у правац и скретање. Мери се 150 – 300mm од физичког врха срца у зависности од оштрине угла скретнице;

3 Зазор на врху срца (мере „h1–m1, h2–m2“): Максимална вредност зазора на врху срца је max 1356mm ;

4 Зазор на уласку на шину вођицу/крилну шину (мере „fw1, fw2, fw3, fw4

5 Ширина жлеба за венац точка (мере „m1, m2“): Ширина жлеба на срцу у подручју врха срца, у правац и скретање;

6 Дубина жлеба за венац точка

7 Висина пине вођице изнад главе возне шине

## Члан 8.

## Толеранције мера на скретницама за мерења ручним мерилом

Дозвољена одступања од прописане ширине колосека и висинског односа шина:

Параметар	Класа			
	I	II	III	IV
	Највећа допуштена брзина (km/h)			
	$V_{pr} \leq 80$	$80 < V_{pr} \leq 120$	$120 < V_{pr} \leq 160$	$160 < V_{pr} \leq 200$
	$V_{skr} \leq 40$	$40 < V_{skr} \leq 60$	$60 < V_{skr} \leq 80$	$80 < V_{skr} \leq 100$
Ширина колосека на мењалици и средњем делу скретнице (мере „а, b, c и d“)	+12 / -3	+12 / -3	+6 / -3	+6 / -3
Ширина колосека на срцишту скретнице (мере „d, e и f“)	+10 / -3	+10 / -3	+6 / -3	+6 / -3
Ширина колосека у подручју врха срца скретнице (мера „e“)	+7 / -3	+7 / -3	+6 / -3	+6 / -3
Висински однос шина	$\pm 7$	$\pm 5$	$\pm 5$	$\pm 4$

мере су у mm;  $V_{pr}$  – највећа допуштена брзина у правац;  $V_{skr}$  – највећа допуштена брзина у скретање;

## Провера отварања језичка за пролазак точкова возила

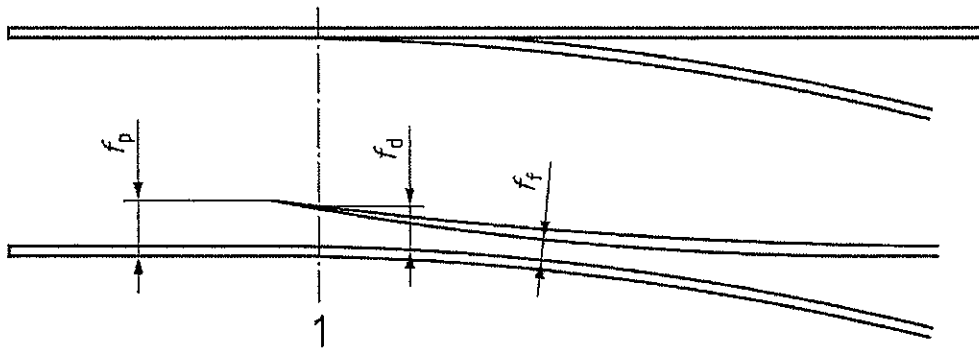

1 – позиција потезне мотке

$f_p$  – отвор врха језичка

$f_d$  – отвор језичка на позицији потезне мотке

$f_f$  – минимални отвор језичка

Минимални отвор отвореног језичка на најужем делу (мера „ff“): 58 mm – 5 mm.

Ширина отвора језичка, у правац и скретање (мера  $f_d$ ): Толеранције отвора језичка у експлоатацији, мерено на месту где се шипни затварач причвршћује на ножицу језичка, морају да одговарају пртежу механизма скретнице произвођача.

**Провера зазора на мењалици за пролазак точкова возила**

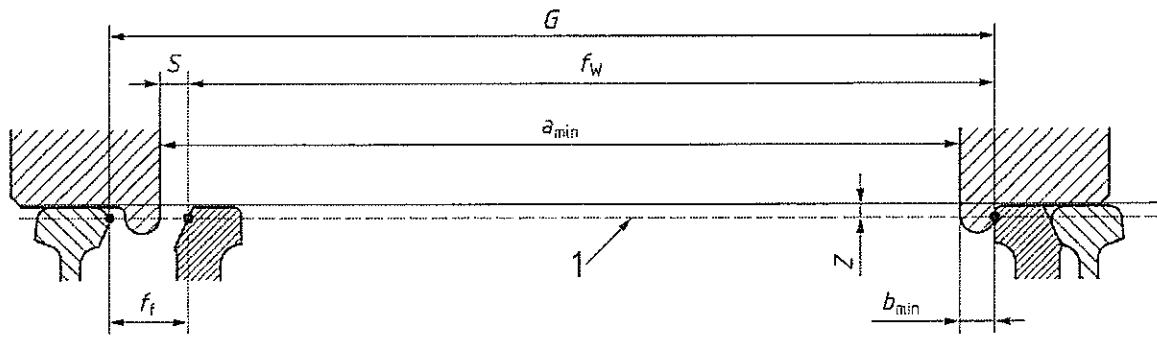

1 – референтна раван колосека

G – ширина колосека

fw – зазор за пролазак венаца точкова

amin – минимално одстојање венаца точкова

bmin – минимална дебљина венаца точкова

fi – минимални отвор одљубљеног језичка

$$S = a_{min} + b_{min} - f_w$$

Максимална вредност зазора у мењалици (мера „fw“): max 1380mm.

**Провера димензија везаних за заштиту врха срца**

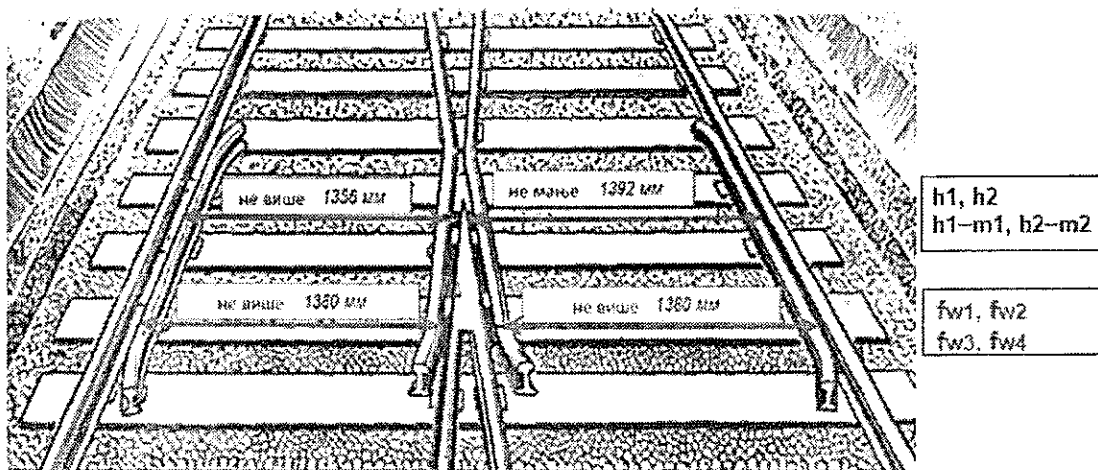
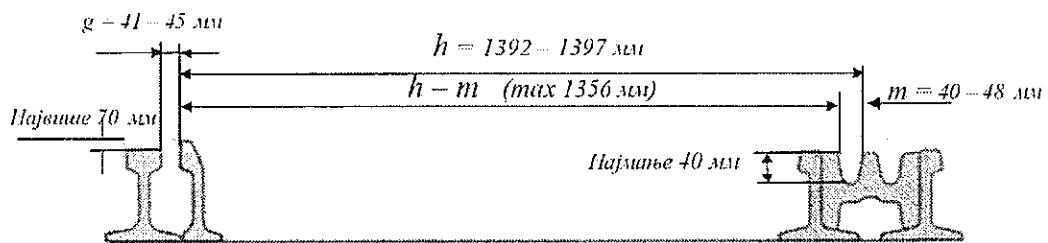

Одстојање возне површине војнице до срца (мера „h“): 1394 +3 / -2 mm.

Ширина жлеба на срцу у подручју врха срца (мера „m“): min 40mm – max 48mm.

*Напомена: Проверава се у функцији заштите врха срца (зона преласка точка срце-крилне шине). Оба услова (ширина жлеба на срцу и зона преласка точка срце-крилне шине) морају бити испоштована.*

Максимална вредност зазора на врху срца, између шине вођице и крилне шине (мера „h – m“): max 1356mm.

Ширина жлеба на вођици у подручју врха срца (мера „g“): +4 / -0 mm.

Макс. вредност зазора на уласку точка у шину вођицу/крилну шину (мера „fw“): max 1380mm.

*Напомене:*

- *Ширина отвора отвореног језичка, у правац и скретање, на месту уклопника I механизма, врши се металним метром.*
- *Ручно мерење мера максималне вредност зазора у мењалици на месту ограниченог пролаза код слободног језичка врши се посебно оспособљеним ручним размерником, или се, у међувремену, рачуна као разлика мера на најужем делу отвора језичка, мере ширине колосека мереног ручним колосечним размерником и мере отвора отвореног језичка мереног шублером;*
- *Ручно мерење мера „h“ врши се посебно оспособљеним ручним размерником, или се, у међувремену, рачуна као разлика мера на врху срца, ширине колосека мереног ручним колосечним размерником и ширине канала на вођици мереног шублером;*
- *Ручно мерење максималне вредности зазора на врху срца и максималне вредност зазора на уласку точка у шину вођицу/крилну шину врши се посебно оспособљеним ручним размерником, или се, у међувремену, рачуна као разлика мера на уласку у шину вођицу и крилну шину, мере ширине колосека мереног ручним колосечним размерником и мере жлеба на уласку у шину вођицу, мереног шублером, и мере ширине колосека мереног ручним колосечним размерником и мере жлеба на уласку у крилну шину, мереног шублером;*
- *Ручно мерење мера „f, t, g“ врши се шублером.*

Мерна листа за мерење једноструких скретница је дата у Прилогу 1.

Мерна листа за мерење двојно-укрсних скретница је дата у Прилогу 2.





- Напомене:
- Уписати податке о типу скретнице, произвођачу, станици и броју скретнице;
- Уписати пројектоване мере према пројекту произвођача скретнице и топерације мера према члану 1 и 2;
- Уписати измерену вредност у тт, измерена ширина колосека у односу на пројектоване мере (+/-) / сполутна вредност измереног висинског односа шина;
- ознаке према приложеној скици;
- мере с1, с2, с3 и с4: мере се код корена, односно код места почетка еластичног дела језичка;
- мере k1 и k3: мере се на тачки средине укритија;
- мере n1, n1', n2, n2', n3, n3', n4, n4': мере се на најужем месту ограниченог проласка код слободног (одљубљеног) језичка.
- мере p1, p2, p3, p4 : ширина канала

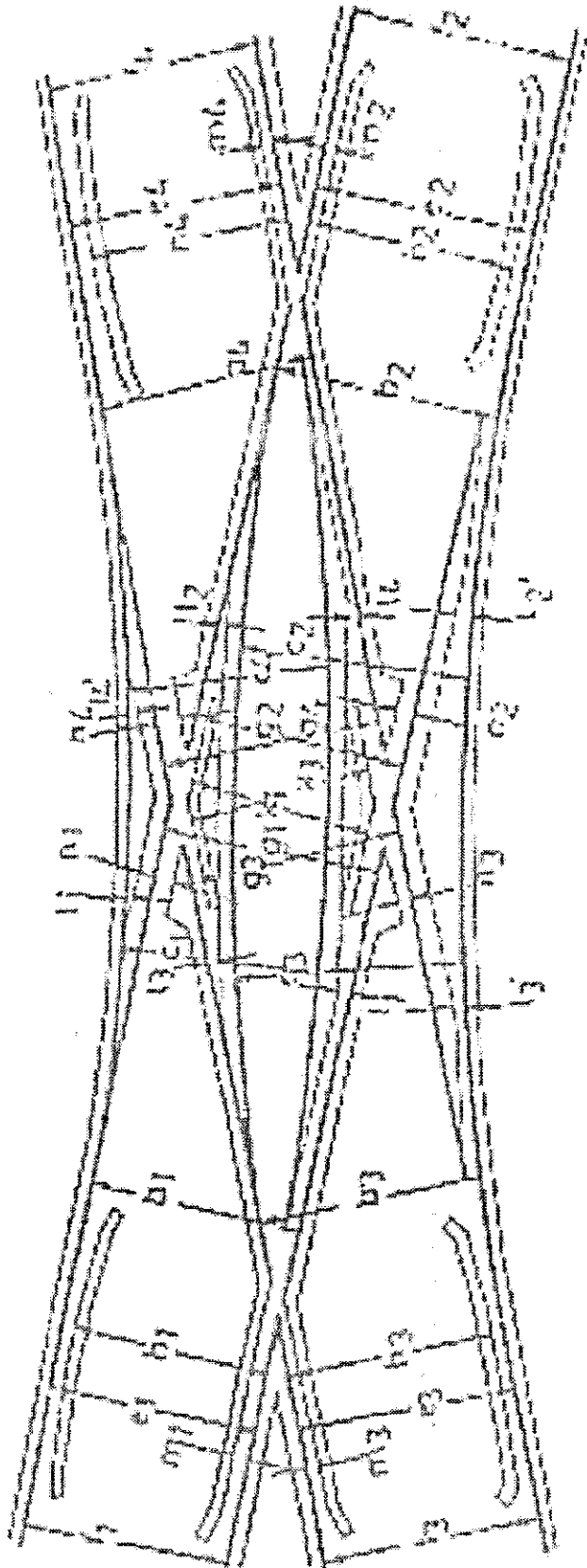

## Референтни прописи и пројектно-техничка документација:

- Пројекат изградње главне железничке станице Београд Центар, фаза 1;
- Пројекат модернизације пруге Београд – Суботица – државна граница (Келебија), деоница пруге Београд – Стара Пазова;
- Пројекат реконструкције, модернизације и изградње двоколосечне пруге Београд – Стара Пазова – Нови Сад – Суботица – државна граница, деоница: Стара Пазова – Нови Сад;
- Пројекат пруге Београд – Суботица – државна граница (Келебија), деоница пруге Нови Сад – Суботица – државна граница (Келебија);
- Закон о железници („Сл. гласник РС“, бр. 41/2018 и 62/2023);
- Закон о безбедности у железничком саобраћају („Сл. гласник РС“, број 41/2018);
- Закон о интероперабилности железничког система („Сл. гласник РС“, број 62/2023)
- Саобраћајни правилник („Сл. гласник РС“, бр. 34/2022 и 107/2022);
- Правилник о врстама сигнала, сигналних ознака и ознака на прузи („Сл. гласник РС“, бр. 51/2020 и 29/25);
- Правилник о техничким условима подсистема инфраструктура („Сл. гласник РС“, бр. 39/2023 и 17/2024);
- Правилник о одржавању горњег и доњег строја железничких пруга („Сл. гласник РС“, број 39/2023);
- Правилник о техничким условима за сигнално-сигурносне уређаје („Сл. гласник РС“, број 118/2021);
- Правилник о одржавању сигнално-сигурносних уређаја („Сл. гласник РС“, број 136/2020);
- Правилник о стручној спреми, стручном оспособљавању и стручном испиту за радна места железничких радника („Службени гласник РС“ број 66/22);
- Процедуре одржавања грађевинске инфраструктуре „Инфраструктура железнице Србије“ а.д.
- План за одржавања подсистема инфраструктура железничке пруге Београд Центар – Стара Пазова – Нови Сад – Суботица – држ.гр.
- Упутство произвођача *Vossloh MIN Skretnice d.o.o. Niš*, за производњу, контролу, пријем, испоруку, уградњу и одржавања скретница и дилатационих справа;
- Упутство за одржавања скретница на српским железницама, произвођача CHINA RAILWAY SHANHAIGUAN;
- Упутство бр.350 за испоруку, уградњу и одржавањескретница на бетонским праговима произвођача VAE GmbH на мрежи пруга ЛЖ;
- Упутство за употребу и одржавања ZDJ9-XS скретничке поставне справе;
- Монтажни пртежи скретница и механизма за прекретање;
- UIC Code 712 R – шпирски дефекти, UIC Code 716 R – максимално дозвољено хабање скретничких профила;
- *УРЕДБА КОМИСИЈЕ (ЕУ) број 1299/2014 од 18. новембра 2014. године о техничким спецификацијама интероперабилности које се односе на подсистем „инфраструктура“ железничког система у Европској унији;*
- Серија стандарда SRPS EN 13232 – примена на железници – колосек – Скретнице и укрштаји са Вињол шинама;

## Део 2.

### Пруге на којима нису у примени техничке спецификације интероперабилности подсистема инфраструктура (ТСИ)

Визуелни преглед, редован преглед, детаљан преглед, мерење, контрола и одржавање функционисања склопа механизма за прекретање скретница

#### Члан 9.

##### Мерење и контрола функционисања склопа механизма за прекретање скретница

Мерењем и контролом функционисања склопа механизма за прекретање скретница проверава се функционисање склопа механизма за прекретање скретница, приљубљивање, отвор језичака, потребне силе за прекретање и постављање језичка, исправност сигурносних уређаја, контрола полуге (провера евентуалних напрсућа и деформација) и контрола приљубљивања језичака. Толеранције отвора одвојеног језичка у експлоатацији, мерено на месту где се шипни затварач причвршћује на ножицу језичка, морају да одговарају цртежу механизма скретнице произвођача.

„Добар“ механизам је онај који обезбеђује забрављавање затварача при размаку између належне шине и језичка од 2 mm, а не забрављује при размаку од 4 mm. При контроли исправности стања затварача умеће се између језичка и главне належне шине, на месту причвршћења затварача, калибрирана плочица дебљине 4 mm. Тада се полуга у поставници код централног постављања и затварања скретнице не смеју затворити. Када се умеће калибрирана плочица дебљине 2 mm између језичка и главне належне шине, на месту причвршћивања затварача, тада се полуга у поставници код централног постављања и затварања скретнице, мора затворити – уклопити.

Функција механизма за пребацивање језичака не сме бити угрожена померањем језичка услед температурних промена у опсегу – 30 до +65 °С.

Мерења и контролу функционисања склопа механизма за прекретање скретница врши радна група у саставу: лице задужено за горњи строј пруге у Секцији/ОЦ ЗОП, Шеф пружне деонице ЗОП, ковач-бравар-механичар у пружној деоници ЗОП, Шеф станице за саобраћајне послове и представник СС службе.

Резултати провере функционисања склопа механизма за прекретање скретница евидентирају се у саобраћајни дневник отправника возова надлежне железничке станице (саобраћајни дневник С-13).

#### Члан 10.

##### Визуелни преглед скретница

Визуелни преглед скретница се врши на двонедељном нивоу. Подразумева утврђивање исправности свих челичних делова скретнице, прибора и прагова, а само визуелно стање застора, сигналне светилке и међика, склоп механизма за прекретање скретница као и чистоћа и подмазаност скретнице.

Резултати визуелног прегледа скретница се евидентирају у саобраћајни дневник отправника возова надлежне железничке станице.

Резултати визуелног прегледа се евидентирају уз књиге прегледа скретница (евиденција као додаток књиге прегледа скретница) надлежне пружне деонице, са евидентираним датумом и временом прегледа, стањем скретница, нађеним неисправностима и планираним и предузетим мерама на отклањању пронађених неисправности.

#### Члан 11.

##### Редован преглед скретница

Подразумева, поред визуелног прегледа скретнице, мерење ручним мерилима ширине колосека, одстојања између унутрашње ивице шине вођице и возне ивице скретничког срца, евентуална путовања појединих делова скретница, налагење језичка на клизне јастучиће и њихов висински однос, стање котрљајућих елемената, стабилности скретнице (прагова), преглед заварених и наварених места.

Резултати редовног прегледа, евидентирају се у саобраћајни дневник отправника возова надлежне железничке станице.

Резултати мерења ширине колосека и жлебова на скретници, евидентирају се у књизи мерења скретница (актуелни формат обрасца) и књизи за визуелни преглед пруге.

**Члан 12.****Детаљни преглед скретница**

Подразумева, поред визуелног прегледа скретнице, детаљнијег мерења ручним мерилима ширине колосека, висински однос шина, димензија жлебова на срцу и вођицама, наспрамности и улегнућа састава, стабилности скретнице (прагова), налегања језичка на клизне јастучиће и њихов висински однос, стање котрљајућих елемената, преглед заварених и наварених места, евентуална путовања појединих делова скретница, величина дилатационих размака на саставима шина, исхабаност шина, срчишта, мењалице и металних делова, заштита отвора језичка, провера димензија везаних за заштиту врха срца.

Резултати детаљног прегледа, евидентирају се у саобраћајни дневник отпрајника возова надлежне железничке станице.

Резултати детаљног мерења ширине колосека и жлебова на скретници, заштита отвора језичка и провера димензија везаних за заштиту врха срца, евидентирају се у књизи мерења скретница (актуелни формат обраца) и књизи за визуелни преглед пруге.

**Члан 13.****Роковни прегледа, мерења скретница и мерења и контроле функционисања склопа механизма за прекретање**

Редовни и детаљни прегледи и мерења скретница се врше према следећем распореду:

Скретнице на		Месеци у години											
		1	2	3	4	5	6	7	8	9	10	11	12
главним колосецима	Редовни преглед	■	■	■	■	■	■	■	■	■	■	■	■
	Детаљни преглед				■						■		
споредним колосецима	Редовни преглед	■						■					
	Детаљни преглед				■						■		

Мерења и контрола функционисања склопа механизма за прекретање скретница се врше приликом редовних и детаљних прегледа и мерења скретница.

Надлежна Секција/ОЦ ЗОП почетком године доставља свим учесницима План прегледа и мерења скретница и мерења и контроле функционисања склопа механизма за прекретање скретница.

**Члан 14.****Одржавање клизних плоча на мењалици скретнице**

Клизне плоче са монтираним ротирајућим елементима (као што су куглице или ваљци), или са другим клизним елементима (као што су графитне плоче), није потребно да буду подмазане. Није дозвољено подмазивање самих ротирајућих и клизних елемената (куглица, ролница, графитних плоча) и простора око тих елемената, јер могу настати оштећења тих елемената и угрожено функционисање механизма и мотора за прекретање. У циљу отклањања механичких нечистоћа, или зашљаности, или било каквих других елемената које могу спречавати или отежавати кретање језичака, обавезно је чистити их обичном сировом метлом, а према потреби крпом и водом.

Остале клизне плоче, без ових ротирајућих или клизних елемената, осим чишћења од механичких нечистоћа, или зашљаности, потребно је да буду и подмазане.

Чишћење клизних плоча са ротирајућим и клизним елементима, чишћење и подмазивање клизних плоча без ових елемената, као и чишћење и одржавање околног простора око скретнице у смислу уклањања механичких нечистоћа и траве, врше радници саобраћајне делатности.

## Мерења и толеранције мера на скретницама

## Члан 15.

## Мерења

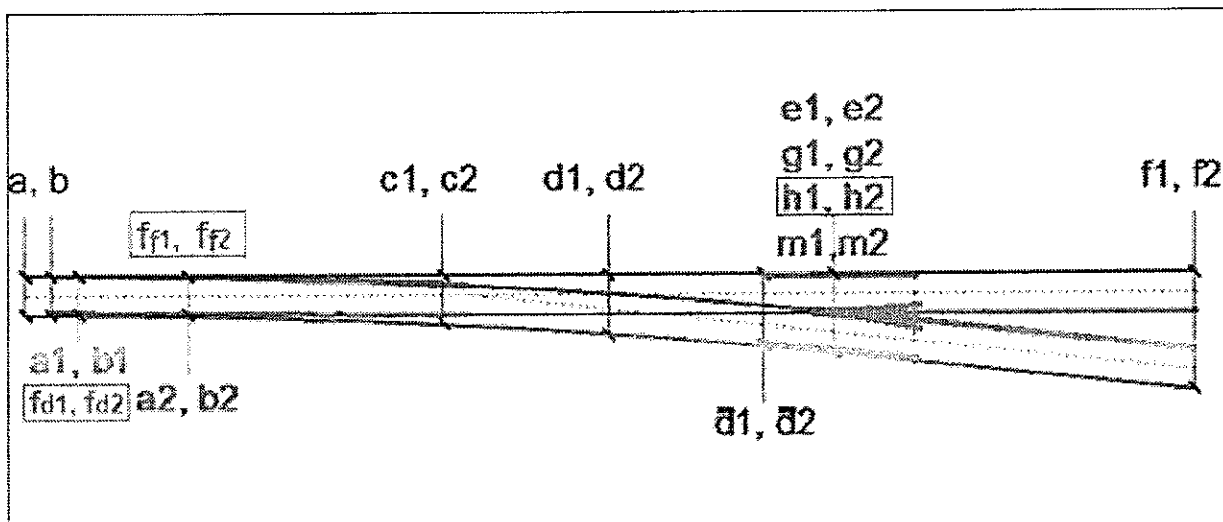

- a           Ширина колосека на почетку скретнице
- b           Ширина колосека на врху језичка
- fd1, fd2   Ширина отвора отвореног језичка, у правац и скретање
- a1, b1      Ширина колосека на I механизму, у правац и скретање
- f<sub>1</sub>, f<sub>2</sub>      Минимални отвор отвореног језичка на најужем делу
- a2, b2      Ширина колосека на II механизму, у правац и скретање
- c1, c2      Ширина колосека на корену језичка, у правац и скретање
- d1, d2      Ширина колосека на делу између корена језичка и врха срца, у правац и скретање
- d1, d2      Ширина колосека на почетку вођице, у правац и скретање
- e1, e2      Ширина колосека у подручју врха срца, у правац и скретање
- h1, h2 \*   Одстојање возне површине вођице до врха срца (1394mm), у правац и скретање  
Мери се 150 – 300mm од физичког врха срца у зависности од оплрине угла скретнице
- m1, m2     Ширина жлеба на срцу у подручју врха срца, у правац и скретање
- g1, g2      Ширина жлеба на вођици у подручју врха срца, у правац и скретање
- f1, f2      Ширина колосека на крају скретнице у правац и скретање.

*Напомена:*

*Мери се према УРЕДБИ КОМИСИЈЕ (ЕУ) број 1299/2014 од 18. Новембра 2014. године о техничким спецификацијама интероперабилности које се односе на подсистем „инфраструктура“ железничког система у Европској унији (види слику доле)*

\*

## Члан 16.

## Толеранције мера на скретницама за мерења ручним мерилом

Дозвољена одступања од прописане ширине колосека и висинског односа шина за скретнице на дрвеним праговима:

Параметар	Класа		
	I		II
	Највећа допуштена брзина (km/h)		
	$V_{pr} \leq 40$	$40 < V_{pr} \leq 80$	$80 < V_{pr} \leq 120$
	$V_{skr} \leq 20$	$20 < V_{skr} \leq 40$	$40 < V_{skr} \leq 60$
Ширина колосека на мењалици и средњем делу скретнице (мере „a, b, c и d“)	+12 / -3	+12 / -3	+12 / -3
Ширина колосека на срцишту скретнице (мере „d, e и f“)	+10 / -3	+10 / -3	+10 / -3
Ширина колосека у подручју врха срца скретнице (мера „e“)	+10 / -3	+7 / -3	+7 / -3
Висински однос шина	$\pm 10$	$\pm 7$	$\pm 5$

Дозвољена одступања од прописане ширине колосека и висинског односа шина за скретнице на бетонским праговима:

Параметар	Класа		
	I	II	III
	Највећа допуштена брзина (km/h)		
	$V_{pr} \leq 80$	$80 < V_{pr} \leq 120$	$120 < V_{pr} \leq 160$
	$V_{skr} \leq 40$	$40 < V_{skr} \leq 60$	$60 < V_{skr} \leq 80$
Ширина колосека на мењалици и средњем делу скретнице (мере „a, b, c и d“)	+12 / -3	+12 / -3	+6 / -3
Ширина колосека на срцишту скретнице (мере „d, e и f“)	+10 / -3	+10 / -3	+6 / -3
Ширина колосека у подручју врха срца скретнице (мера „e“)	+7 / -3	+7 / -3	+6 / -3
Висински однос шина	$\pm 7$	$\pm 5$	$\pm 5$

мере су у mm;  $V_{pr}$  – највећа допуштена брзина у правац;  $V_{skr}$  – највећа допуштена брзина у скретање;

## Провера отварања језичка за пролазак точкова возила

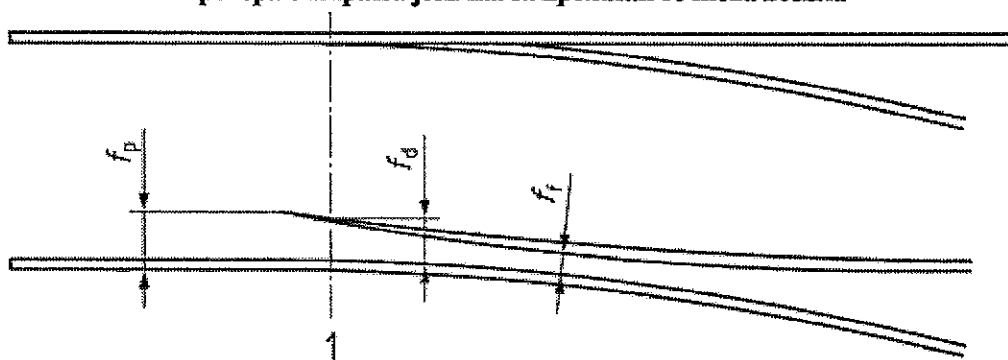

1 – позиција потезне мотке

$f_p$  – отвор врха језичка

$f_d$  – отвор језичка на позицији потезне мотке

$f_t$  – минимални отвор језичка

Минимални отвор отвореног језичка на најужем делу (мера „ff“): 58 mm – 5 mm.

Ширина отвора језичка, у правац и скретање (мера fd): Толеранције отвора језичка у експлоатацији, мерено на месту где се шишни затварач причвршћује на ножицу језичка, морају да одговарају пртежу механизма скретнице произвођача.

#### Провера зазора на мењалици за пролазак точкова возила

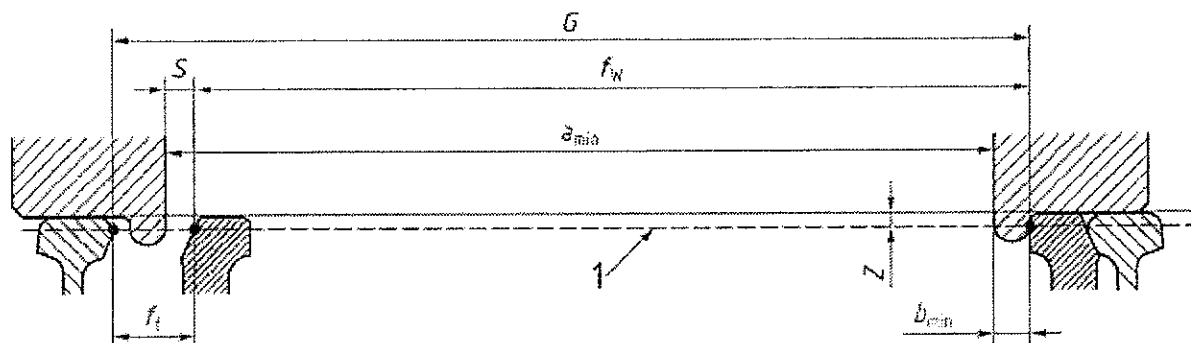

1 – референтна раван колосека

G – ширина колосека

$f_w$  – зазор за пролазак венаца точкова

$a_{min}$  – минимално одстојање венаца точкова

$b_{min}$  – минимална дебелина венаца точкова

$f_t$  – минимални отвор одљубљеног језичка

$$S = a_{min} + b_{min} - f_w$$

#### Провера димензија везаних за заштиту врха срца

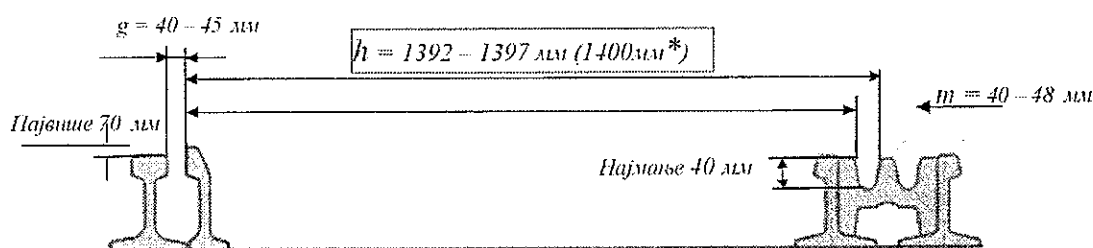

Одстојање возне површине вођице до срца (мера „h“): 1394 +3 / -2 mm.

\* Максимално дозвољено одстојање возне површине вођице до срца (мера „h“) код скретница на дрвеним праговима, за највеће допуштене брзине у правац  $V_{pr} \leq 40$  km/h, односно за највеће допуштене брзине у скретање  $V_{skt} \leq 20$  km/h износе: 1394 +6 / -2 mm.

Ширина жлеба на срцу у подручју врха срца (мера „m“): min 40mm – max 48mm.

Напомена: Проверава се у функцији заштите врха срца (зона преласка точка срце-крилне шине). Оба услова (ширина жлеба на срцу и зона преласка точка срце-крилне шине) морају бити испоштована.

Ширина жлеба на вођици у подручју врха срца (мера „g“): +4 / -1 mm.

Напомене:

- Ширина отвора отвореног језичка, у правац и скретање, на месту уклоника I механизма, врши се металним метром.
- Ручно мерење мера „h“ врши се посебно оспособљеним ручним размерником, или се, у међувремену, рачуна као разлика мера на врху срца, ширине колосека мереног ручним колосечним размерником и ширине канала на вођици мереног шублером;
- Ручно мерење мера „f<sub>t</sub>, m, g“ врши се шублером.

Мерна листа за мерење једноструких скретница је дата у Прилогу 3.

Мерна листа за мерење двојно-укрсних скретница је дата у Прилогу 4.





## Напомене:

- Уписати податке о типу скретнице, произвођачу, станици и броју скретнице;
- Уписати пројектоване мере према пројекту произвођача скретнице и толеранције мера према члану 1 и 2;
- Уписати измерену вредност у  $mm$ , измерена ширина колосека у односу на пројектоване мере (+/-) / апсолутна вредност измереног висинског односа шина;
- ознаке према приложеној скици;
- мере  $s1, s2, s3$  и  $s4$ : мере се код корена, односно код места почетка еластичног дела језичка;
- мере  $k1$  и  $k3$ : мере се на тачки средине укрштаја;
- мере  $l1, l1', l2, l2', l3, l3', l4, l4'$ : мере се на најужем месту ограниченог проласка код слободног (одљубљеног) језичка.
- мере  $p1, p2, p3, p4$ : ширина канала

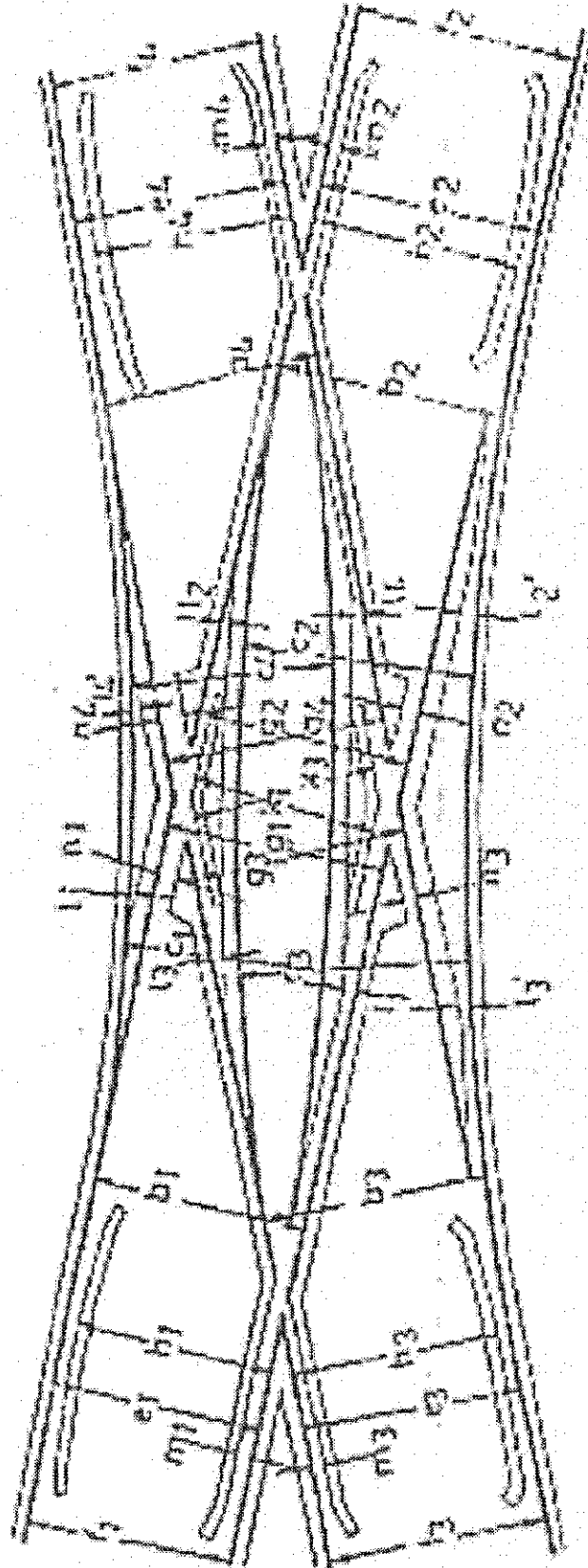

Референтни прописи и пројектно-техничка документација:

- Закон о железници („Сл. гласник РС“, бр. 41/2018 и 62/2023);
- Закон о безбедности у железничком саобраћају („Сл. гласник РС“, број 41/2018);
- Закон о интероперабилности железничког система („Сл. гласник РС“, број 62/2023)
- Саобраћајни правилник („Сл. гласник РС“, бр. 34/2022 и 107/2022);
- Правилник о врстама сигнала, сигналних ознака и ознака на прузи („Сл. гласник РС“, бр. 51/2020 и 29/25);
- Правилник о техничким условима подсистема инфраструктура („Сл. гласник РС“, бр. 39/2023 и 17/2024);
- Правилник о одржавању горњег и доњег строја железничких пруга („Сл. гласник РС“, број 39/2023);
- Правилник о техничким условима за сигнално-сигурносне уређаје („Сл. гласник РС“, број 118/2021);
- Правилник о одржавању сигнално-сигурносних уређаја („Сл. гласник РС“, број 136/2020);
- Правилник о стручној спреми, стручном оспособљавању и стручном испиту за радна места железничких радника („Службени гласник РС“ број 66/22);
- Процедуре одржавање грађевинске инфраструктуре „Инфраструктура железнице Србије“ а.д.
- Упутство произвођача *Vossloh MIN Skretnice d.o.o. Niš*, за производњу, контролу, пријем, испоруку, уградњу и одржавање скретница и дилатационих справа;
- Упутство бр.350 за испоруку, уградњу и одржавање скретница на бетонским праговима произвођача *VAE GmbH* на мрежи пруга ЈЖ;
- Монтажни цртежи скретница и механизма за прекретање;
- UIC Code 712 R – шински дефекти, UIC Code 716 R – максимално дозвољено хабање скретничких профила;
- *УРЕДБА КОМИСИЈЕ (ЕУ) број 1299/2014 од 18. новембра 2014. године о техничким спецификацијама интероперабилности које се односе на подсистем „инфраструктура“ железничког система у Европској унији;*
- Серија стандарда SRPS EN 13232 – примена на железници – колосек – Скретнице и укрштаји са Вињол пинама;

Члан 17.

Завршне одредбе

Ово упутство ступа на снагу даном доношења.

Упутство објавити у Службеном гласнику „Железнице Србије“.

ОДБОР ДИРЕКТОРА  
Зоран Јевтић  
Драган Златковић  
Ведрана Илић

**Одлука Скупштине  
„Инфраструктура железнице Србије“ а.д.  
(од 28.8.2025. године)  
Број: 5/2025-610-241**

На основу члана 16. став 1. тачка 12) Статута Акционарског друштва за управљање јавном железничком инфраструктуром „Инфраструктура железнице Србије“, Београд („Службени гласник РС“, бр. 60/15, 73/15 и Службени гласник „Железнице Србије“, бр. 14/17), Скупштина „Инфраструктура железнице Србије“ а.д. је на седници одржаној 28.8.2025. године, донела

**О Д Л У К У  
О ДЕВЕТИМ ИЗМЕНАМА И ДОПУНАМА  
ИЗЈАВЕ О МРЕЖИ 2025. ЗА РЕД ВОЖЊЕ ЗА 2024/2025 ГОДИНУ**

У Изјави о мрежи 2025. која важи за Ред вожње за 2024/2025 годину (Одлука Скупштине Акционарског друштва за управљање јавном железничком инфраструктуром „Инфраструктура железнице Србије“, Београд број: 5/2023-525-204 од 12.12.2023. године):

– у тачки 1.1 Увод, у одељку **Организациона шема управљача инфраструктуре**, брише се постојећи став 2. и уписује нови који гласи: „Акционарско друштво за управљање јавном железничком инфраструктуром „Инфраструктура железнице Србије“, Београд, (у даљем тексту: Друштво), ради обављања делатности управљања јавном железничком инфраструктуром, организује се по групама послова и то:

- послови организационо везани за генералног директора,
- послови организационо везани за Кабинет генералног директора,
- организација и регулисање железничког саобраћаја,
- одржавање железничке инфраструктуре,
- економски послови,
- развој, инвестиције и модернизација железничке инфраструктуре,
- управљање људским ресурсима и заједнички послови и
- набавке, стоваришни послови и некретнине.“

постојећи став 5. и став 6. бришу се и уписују нови који гласе:

„У Друштву се обављају саобраћајни послови, послови помоћног воза, грађевински, електротехнички послови, послови развоја, инвестиција, управљања пројектима, заједнички послови: финансијски, плана и анализе, реструктурирања и сарадње са међународним финансијским институцијама, рачуноводствени, јавних набавки и стоваришни послови, управљања људским ресурсима, безбедности и здравља на раду, послови који се односе на некретнине и попис, послови примене и развоја информативних технологија, унутрашње безбедности, међународни послови и послови поверљивости за етику. Поред тога у Друштву се обављају и послови који су везани за генералног директора и који су организационо везани за Кабинет генералног директора у циљу остваривања пословне, стручне и административне функције, као и корпоративних послова праћења усклађености пословања Друштва са интерним и екстерним захтевима: политиком, плановима, процедурама, законима, прописима и уговорима.

Послови из претходног става, обављају се у оквиру:

1. Сектора за саобраћајне послове
2. Сектора за приступ железничкој инфраструктури
3. Сектора за одржавање станичних зграда и других службених објеката
4. Центра за технички надзор инфраструктуре
5. Сектора за грађевинске послове
6. Сектора за електротехничке послове
7. Центра за испитивање и дијагностику стања железничке инфраструктуре
8. Центра за управљање система одржавања шинских возила инфраструктуре
9. Центра за послове помоћног воза
10. Сектора за финансијске послове
11. Центра за план, анализу и реструктурирање
12. Сектора за рачуноводствене послове
13. Сектора за попис
14. Сектора за инвестиције
15. Сектора за управљање пројектима који се финансирају из средстава Европске уније (ПИУ јединица)
16. Сектора за развој
17. Сектора за техничку припрему

18. Сектора за људске ресурсе и опште послове
19. Сектора за информационе технологије
20. Центра за безбедност
21. Центар за међународне послове
22. Повереништва за етику
23. Сектора за набавке
24. Сектора за стоваришне послове
25. Сектора за некретности
26. Центар за интерну ревизију
27. Центар за унутрашњу контролу
28. Секретаријата органа управљања Друштва,
29. Сектора за правне послове,
30. Центра система управљања безбедношћу (СМС)
31. Медија Центра“

– У тачки 7.3.4 Ранжирне станице и колосеци за формирање возова, укључујући колосеке за маневрисање у Прегледу распоредних станица - одсека за саобраћај теретних возова као и у Прегледу распоредних станица - одсека за саобраћај возова за превоз путника, код распоредне станице ВРШАЦ, у колони два **Распоредни одсек** након постојећих података уписати „**Вршац – Бела Црква**“<sup>16</sup>, а у колони 3 **Напомена** „<sup>1)</sup> – у оба смера“;

– У Прилогу 1. **Шема организације „Инфраструктура железнице Србије“** а.д. замењује се новом како је дато у Прилогу 1. ове одлуке;

– У Прилогу 3.11. **Развојни пројекти у железничкој инфраструктури**, за радове под редним бројем 2. Реконструкција деонице Ниш - Брестовац, од км 244+600 (излаз из станице Ниш) до км 267+430 (улаз у станицу Брестовац), у колони *Трајање радова* брисати текст „II квартал 2025.“ и уписати текст „IV квартал 2025.“;

1. Задужује се Сектор за приступ железничкој инфраструктури да ажурира текст Изјаве о мрежи који је објављен на интернет страници „Инфраструктура железнице Србије“ а.д., [www.infra.rs](http://www.infra.rs)

2. Ова одлука ступа на снагу даном доношења.

3. Ову одлуку објавити у Службеном гласнику „Железнице Србије“.

### Образложење

Одредбом члана 17. став 5. Закона о железници („Службени гласник РС“, бр. 41/2018 и 62/2023) је уређено да је управљач инфраструктуре дужан да изврши измене и допуне Изјаве о мрежи уколико дође до било које промене података које она садржи.

Због:

- Измена Правилника о организацији и систематизацији послова Акционарског друштва за управљање јавном железничком инфраструктуром „Инфраструктура железнице Србије“, Београд (Службени гласник „Железнице Србије“, број 6/23, 9/23, 14/23, 17/23, 20/23, 22/23, 23/23, 28/23, 29/23, 30/23, 31/23, 32/23, 37/23, 41/23, 43/23, 44/23, 2/24, 5/24, 6/24, 8/24, 9/24, 11/24, 12/24, 13/24, 14/24, 15/24, 20/24, 22/24, 23/24, 28/24, 31/24, 33/24, 36/24, 44/24, 8/25, 9/25, 10/25, 12/25, 14/25, 16/25, 20/25, 23/25, 24/25, 25/25 и 27/25) и организационе шеме Друштва;

- Допуне распоредног одсека распоредне станице Вршац;

- Одлагања планираног комплетног завршетка радова и омогућавања саобраћаја возова са електро вучом на деоници Ниш – Брестовац до четвртог квартала 2025. године;

и потребе усклађивања текста Изјаве о мрежи 2025. (Одлука Скупштине Акционарског друштва за управљање јавном железничком инфраструктуром „Инфраструктура железнице Србије“, Београд број: 5/2023-525-204 од 12.12.2023. године) са насталим променама, донета је Одлука је као у диспозитиву.

ПРЕДСЕДНИК СКУПШТИНЕ  
Милош Ђурковић



**Одлука Одбора директора  
„Инфраструктура железнице Србије“ а.д.  
(од 29.8.2025. године)  
Број: 4/2025-6497-1112**

На основу члана 19. став 5. Закона о железници („Службени гласник РС”, бр. 41/18 и 62/23) и члана 24. став 1. тачка 9) Статута Акционарског друштва за управљање јавном железничком инфраструктуром „Инфраструктура железнице Србије“, Београд („Службени гласник РС”, бр. 60/15, 73/15 и Службени гласник „Железнице Србије“, број 14/17), Одбор директора „Инфраструктура железнице Србије“ а.д. је, на седници одржаној 29.8.2025. године, донео

**О Д Л У К У  
о додели ад хос трасе**

1. Превознику „EURORAIL LOGISTICS“ DOO додељује се на коришћење ад хос траса воза, чији су основни елементи наведени у Прилогу 1. Одлуке.
2. Ова одлука је саставни део Уговора о коришћењу јавне железничке инфраструктуре број: 1/2024-671 од 15.11.2024. године и сматра се Анексом 12. Уговора.
3. Ову одлуку објавити у Службеном гласнику „Железнице Србије“.

**О б р а з л о ж е њ е**

Превозник „EURORAIL LOGISTICS“ DOO и „Инфраструктура железнице Србије“ а.д. су закључили Уговор о коришћењу јавне железничке инфраструктуре који се примењује у периоду од 15.12.2024. године до 13.12.2025. године, а који је код управљача јавне железничке инфраструктуре заведен под бројем 1/2024-671 дана 15.11.2024. године.

Након закључења предметног Уговора, превозник „EURORAIL LOGISTICS“ DOO, је дана 28.8.2025. године поднео ад хос захтев за доделу трасе воза, чији су основни елементи наведени у Прилогу 1. Одлуке.

С обзиром да је захтевану ад хос трасу воза могуће доделити превознику у складу са Редом вожње 2024/2025 и Изјавом о мрежи за ред вожње за 2025. годину, као и да су испуњени услови прописани чланом 19. став 5. Закона о железници, одлучено је као у диспозитиву ове одлуке.

ОДБОР ДИРЕКТОРА  
Зоран Јенковић  
Драган Златковић  
Бедрана Илић

**Прилог 1:**

Р. б.	Број воза	Релација саобраћаја	Врста вуче	Серија вучног возила	Маса в.в. (t)	Маса састава (t)	Укупна маса (t)	Дужина воза (m)	Календар саобраћаја	Цена трасе [РСД]	Напомена
1.	48687	(Roske)- државна граница- Суботица	дизел	2 лок. RCH	160	2400	2560	550	29.8- 2.9.2025.	88.708,39	
		Суботица терстна-Нови Сад равжирна	дизел	062	107	2400	2507				
		Нови Сад равжирна- Сремска Митровица	електро	2xEA 461	252	2400	2652				

**Одлука Одбора директора  
„Инфраструктура железнице Србије“ а.д.  
(од 29.8.2025. године)  
Број: 4/2025-6498-1112**

На основу члана 19. став 5. Закона о железници („Службени гласник РС”, бр. 41/18 и 62/23) и члана 24. став 1. тачка 9) Статута Акционарског друштва за управљање јавном железничком инфраструктуром „Инфраструктура железнице Србије“, Београд („Службени гласник РС”, бр. 60/15, 73/15 и Службени гласник „Железнице Србије“, број 14/17), Одбор директора „Инфраструктура железнице Србије“ а.д. је, на седници одржаној 29.8.2025. године, донео

**О Д Л У К У  
о додели ад нос трасе**

1. Превознику „КОМБИНОВАНИ ПРЕВОЗ“ ДОО додељује се на коришћење ад нос траса воза, чији су основни елементи наведени у Прилогу 1. Одлуке.
2. Ова одлука је саставни део Уговора о коришћењу јавне железничке инфраструктуре број: 1/2024-657 од 15.11.2024. године и сматра се Анексом 22. Уговора.
3. Ову одлуку објавити у Службеном гласнику „Железнице Србије“.

**Образложење**

Превозник „КОМБИНОВАНИ ПРЕВОЗ“ ДОО и „Инфраструктура железнице Србије“ а.д. су закључили Уговор о коришћењу јавне железничке инфраструктуре који се примењује у периоду од 15.12.2024. године до 13.12.2025. године, а који је код управљача јавне железничке инфраструктуре заведен под бројем 1/2024-657 дана 15.11.2024. године.

Након закључења предметног Уговора, превозник „КОМБИНОВАНИ ПРЕВОЗ“ ДОО, је дана 27.8.2025. године поднео ад нос захтев за доделу трасе воза, чији су основни елементи наведени у Прилогу 1. Одлуке.

С обзиром да је захтевану ад нос трасу воза могуће доделити превознику у складу са Редом вожње 2024/2025 и Изјавом о мрежи за ред вожње за 2025. годину, као и да су испуњени услови прописани чланом 19. став 5. Закона о железници, одлучено је као у диспозитиву ове одлуке.

ОДБОР ДИРЕКТОРА  
Торан Јајинић  
Др Милош Златковић  
Ведрана Илић

**Прилог 1:**

Р. б.	Број воза	Релација саобраћаја	Врста вуче	Серија вучног возила	Маса в.в. (t)	Маса састава (t)	Укупна маса (t)	Дужина воза (m)	Календар саобраћаја	Цена трасе [РСД]	Напомена
1.	58937	Београд ранжирна Б-Сталаћ	електро	185	85	1450	1535	500	30.8- 3.9.2025.	51.147,62	
		Сталаћ- Крушевац	дизел	647	72	1450	1522				

**Одлука Одбора директора  
„Инфраструктура железнице Србије“ а.д.  
(од 29.8.2025. године)  
Број: 4/2025-6499-1112**

На основу члана 19. став 5. Закона о железници („Службени гласник РС”, бр. 41/18 и 62/23) и члана 24. став 1. тачка 9) Статута Акционарског друштва за управљање јавном железничком инфраструктуром „Инфраструктура железнице Србије“, Београд („Службени гласник РС”, бр. 60/15, 73/15 и Службени гласник „Железнице Србије“, број 14/17), Одбор директора „Инфраструктура железнице Србије“ а.д. је, на седници одржаној 29.8.2025. године, донео

**ОДЛУКУ  
о додели ad hoc трасе**

1. Превознику „Србијавоз“, а.д. додељују се на коришћење ad hoc трасе возова, чији су основни елементи наведени у Прилогу 1. Одлуке.
2. Ова одлука је саставни део Уговора о коришћењу јавне железничке инфраструктуре број: 1/2024-668 од 15.11.2024. године и сматра се Анексом 14. Уговора.
3. Ову одлуку објавити у Службеном гласнику „Железнице Србије“.

**Образложење**

Превозник „Србијавоз“, а.д. и „Инфраструктура железнице Србије“ а.д. су закључили Уговор о коришћењу јавне железничке инфраструктуре који се примењује у периоду од 15.12.2024. године до 13.12.2025. године, а који је код управљача јавне железничке инфраструктуре заведен под бројем 1/2024-668 дана 15.11.2024. године.

Након закључења предметног Уговора, превозник „Србијавоз“, а.д. је дана 28.8.2025. године поднео ad hoc захтеве за доделу траса возова, чији су основни елементи наведени у Прилогу 1. Одлуке.

С обзиром да је захтеване ad hoc трасе возова могуће доделити превознику у складу са Редом вожње 2024/2025 и Изјавом о мрежи за ред вожње за 2025. годину, као и да су испуњени услови прописани чланом 19. став 5. Закона о железници, одлучено је као у диспозитиву ове одлуке.

ОДБОР ДИРЕКТОРА  
Зоран Јевтић  
Драган Златковић  
Верања Ђукић

**Прилог 1:**

Р. б.	Број воза	Релација саобраћаја	Врста вуче	Серија вучног возила	Маса в.в. (t)	Маса састава (t)	Укупна маса (t)	Дужина воза (m)	Календар саобраћаја	Цена трасе [РСД]	Напомене
1.	88447	Суботица-Богојевско-државна граница-(Erdut)	дизел	661	112		112		1.9-5.9.2025.	8.144,33	
2.	15702	(Erdut)-државна граница-Суботица	дизел	661	112	670	782	377	1.9-5.9.2025.	15.074,57	
	13001	Суботица-државна граница-(Roszke)	дизел	661	112	670	782	377			
3.	27171	(Roszke)-државна граница-Суботица	дизел	MAV	112		112		1.9-5.9.2025.	3.816,97	

4.	79601	Панчево Главна ст-Вршац	дизел	661	112		112		2.9-6.9.2025.	6.225,89	
5.	15377	(Stamoga Moravita)-држ.граница-Вршац	дизел	CFR	112	670	782	377	2.9-6.9.2025.	18.365,19	
		Вршац-Панчево Главна ст.	дизел	661	112	670	782				
		Панчево Главна ст-Земун	спектро	441	80	670	750				
6.	27379	Вршац-држ.граница-(Stamoga Moravita)	дизел	CFR	112		112		2.9-6.9.2025.	933,43	
7.	503	Земун-Београд Центар-Ниш	спектро	441	80	670	750	377	2.9-6.9.2025.	57.124,72	
	201	Ниш-Прешево-држ.граница-(Табановци)	дизел	661	112	670	782				
8.	81500	(Табановци)-држ.граница-Прешево	дизел	661	112		112		3.9-7.9.2025.	491,62	
9.	81501	Прешево-држ.граница-(Табановци)	дизел	661	112		112		3.9-7.9.2025.	491,62	
10.	200	(Табановци)-држ.граница-Прешево-Ниш	дизел	661	112	670	782	377	3.9-7.9.2025.	32.556,64	
	17293	Ниш-Димитровград	дизел	661	112	670	782				
		Димитровград-држ.граница-(Калотина)	спектро	БДЖ	80	670	750				
11.	17292	(Калотина)-држ.граница-Димитровград	спектро	БДЖ	80		80		4.9-8.9.2025.	441,29	
12.	79900	Димитровград-Ниш	дизел	661	112		112		4.9-8.9.2025.	9.449,65	

**Одлука Одбора директора  
„Инфраструктура железнице Србије“ а.д.  
(од 29.8.2025. године)  
Број: 4/2025-6500-1112**

На основу члана 24. Закона о раду („Службени гласник РС“, бр. 24/05, 61/05, 54/09, 32/13, 75/14, 13/17-УС, 113/17 и 95/18- аутентично тумачење) и члана 24. тачка 18) Статута Акционарског друштва за управљање јавном железничком инфраструктуром „Инфраструктура железнице Србије“, Београд („Службени гласник РС“, бр. 60/15, 73/15 и Службени гласник „Железнице Србије“, број 14/17), Одбор директора „Инфраструктура железнице Србије“ а.д. је, на седници одржаној дана 29.8.2025. године, донео

**ОДЛУКУ**

1. Доноси се Правилник о изменама и допунама Правилника о организацији и систематизацији послова Акционарског друштва за управљање јавном железничком инфраструктуром „Инфраструктура железнице Србије“, Београд (Службени гласник „Железнице Србије“, бр. 6/23 – пречишћен текст, 9/23, 14/23, 17/23,

20/23 22/23, 23/23, 28/23, 29/23, 30/23, 31/23, 32/23, 37/23, 41/23, 43/23, 44/23, 2/24, 5/24, 6/24, 8/24, 9/24, 11/24, 13/24, 14/24, 15/24, 20/24, 22/24, 23/24, 28/24, 31/24, 33/24, 36/24, 44/24, 8/25, 9/25, 10/25, 12/25, 14/25, 16/25, 20/25, 23/25, 24/25, 25/25, 27/25, 30/25 и 32/25).

2. Правилник из тачке 1. саставни је део ове одлуке.
3. Ова Одлука ступа на снагу даном доношења, а примењује се почев од 1.9.2025. године.
4. Одлуку објавити у Службеном гласнику „Железнице Србије“.

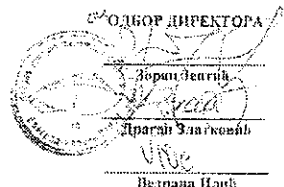

**Одлука Одбора директора  
„Инфраструктура железнице Србије“ а.д.  
(од 29.8.2025. године)  
Број: 4/2025-6500-1112**

На основу члана 24. Закона о раду („Службени гласник РС“, бр. 24/05, 61/05, 54/09, 32/13, 75/14, 13/17-УС, 113/17 и 95/18-аутентично тумачење) и члана 24. тачка 18) Статута Акционарског друштва за управљање јавном железничком инфраструктуром „Инфраструктура железнице Србије“, Београд („Службени гласник РС“, бр. 60/15, 73/15 и Службени гласник „Железнице Србије“, број 14/17), Одбор директора „Инфраструктура железнице Србије“ а.д. је, па седници одржаној 29.8.2025.године, донео

**П Р А В И Л Н И К  
о изменама и допунама Правилника о организацији и систематизацији послова  
Акционарског друштва за управљање јавном железничком инфраструктуром  
„Инфраструктура железнице Србије“, Београд**

**Члан 1.**

У Правилнику о организацији и систематизацији послова Акционарског друштва за управљање јавном железничком инфраструктуром „Инфраструктура железнице Србије“, Београд (Службени гласник „Железнице Србије“, бр. 6/23 – пречишћен текст, 9/23, 14/23, 17/23, 20/23 22/23, 23/23, 28/23, 29/23, 30/23, 31/23, 32/23, 37/23, 41/23, 43/23, 44/23, 2/24, 5/24, 6/24, 8/24, 9/24, 11/24, 13/24, 14/24, 15/24, 20/24, 22/24, 23/24, 28/24, 31/24, 33/24, 36/24, 44/24, 8/25, 9/25, 10/25, 12/25, 14/25, 16/25, 20/25, 23/25, 24/25, 25/25, 27/25, 30/25 и 32/25), мења се Табеларни део Правилника у следећем:

**1. КАБИНЕТ ГЕНЕРАЛНОГ ДИРЕКТОРА**

**60000 - Кабинет генералног директора**

- Послови под редним бројем 17 „Саветник генералног директора за харминизацију прописа“, бришу се, а под истим редним бројем систематизују се послови „Саветник генералног директора за развој, имплементацију, одржавање и унапређење система менаџмента у складу са захтевима међународних ISO стандарда“ са следећим условима: у колони 3 „Ниво квалификације“ уписује се: „7.1;6.2“, у колони 4 „Област и врста квалификације“ уписује се: „Све области“, у колони 8 „Број извршилаца“ уписује се: „1“, у колони 9 „Опис посла“ уписује се: „Имплементација и одржавање система менаџмента, процена постојећих процеса у компанији и утврђивање усклађености са захтевима ISO стандарда, дефинисање циљева, ресурса, рокова и одговорности за увођење стандарда, креирање и надзор над израдом кључних докумената система менаџмента, осигуравање да се увек користи важећа верзија документа, да су документа доступна запосленима и да се правилно архивирају, организовање и спровођење обука за запослене о захтевима ISO стандарда и њиховој улози у систему, пружање подршке другим секторима у примени захтева стандарда, редовно извештавање највишег руководства о функционисању и ефективности система менаџмента, обавља и друге послове по налогу генералног директора“. (4389)

- Послови под редним бројем 33 „Менаџер за међународну сарадњу“, бришу се, а под истим редним бројем систематизују се послови „Менаџер за финансијско управљање и контролу“ са следећим условима: у колони 3 „Ниво квалификације“ уписује се: „7.1; 6.2“, у колони 4 „Област и врста квалификације“ уписује се: „Све области“, у колони 8 „Број извршилаца“ уписује се: „1“, у колони 9 „Опис посла“ уписује се: „Пружа подршку у успостављању, одржавању и развоју система финансијског управљања и контроле, стара се да се циљеви друштва остварују на правилан, економичан, ефикасан и ефикасан начин кроз адекватно управљање ризицима, координира и помаже да се свеобухватан систем контрола успостави на нивоу целог друштва, координира успостављање, спровођење и развој система ФУК у складу законским оквирима, израђује интерни акт о успостављању ФУК-а, пружа помоћ и сарађује са другим секторима и радним групама, саветује руководство о стратегијама за поступање са ризицима, редовно извештава највише руководство о функционисању и ефективности система менаџмента, организује и спроводи интерне обуке за запослене и руководство са циљем подизања свести о значају интерних контрола и управљању ризицима, припрема годишњи извештај о стању финансијског управљања и контроле који се подноси Централној јединици за хармонизацију, извештава генералног директора о свим уоченим слабостима у систему интерних контрола и даје препоруке за њихово отклањање, обавља и друге послове по налогу генералног директора.“ (4390)

- Послови под редним бројем 35 „Менаџер за осигурање“, бришу се, а под истим редним бројем систематизују се послови „Менаџер за сарадњу са државним органима и правним лицима“ са следећим условима: у колони 3 „Ниво квалификације“ уписује се: „7.1;6.2“, у колони 4 „Област и врста квалификације“ уписује се: „Све области“, у колони 8 „Број извршилаца“ уписује се: „1“, у колони 9 „Опис посла“ уписује се: „Сарадња и организација састанака са државним органима и организацијама као и правним лицима са којима Друштво сарађује, планирање, организовање и праћење задатака и активности генералног директора, израда распореда рада, комуникација са пословодством у циљу реализације задатака и активности, извештавање генералног директора и менаџера за корпоративно управљање о статусу реализације задатака и активности и обављање и других послова по налогу генералног директора.“ (4391)

- Послови под редним бројем 36 „Менаџер за стратегију и хармонизацију прописа“, бришу се, а под истим редним бројем систематизују се послови „Менаџер за послове осигурања“ са следећим условима: у колони 3 „Ниво квалификације“ уписује се: „7.1;6.2“, у колони 4 „Област и врста квалификације“ уписује се: „Све области“, у колони 8 „Број извршилаца“ уписује се: „1“, у колони 9 „Опис посла“ уписује се: „Развој и имплементација пословних стратегија, у области осигурања, у складу са циљевима компаније, анализа тржишних трендова и потреба Друштва ради идентификације нових пословних прилика, осигуравање да су све пословне активности, у области осигурања, у складу са законском регулативом и интерним процедурама компаније, праћење и примена промена у законодавству које се односе на делатност осигурања, праћење трендова на тржишту осигурања, анализа и идентификовање нових пословних прилика, контрола реализације свих уговора о осигурању које закључује Друштво, контрола пријаве штета и штетних догађаја осигуравајућим друштвима и обављање и других послова по налогу генералног директора.“ (4392)

- После послова под редним бројем 44 „Главни координатор за административне послове“, систематизују се послови под редним бројем 45 „Саветник генералног директора за категоризацију МТК „Шарганска осмица“ са следећим условима: у колони 3 „Ниво квалификације“ уписује се: „7.1;6.2“, у колони 4 „Област и врста квалификације“ уписује се: „Све области“, у колони 8 „Број извршилаца“ уписује се: „1“, у колони 9 „Опис посла“ уписује се: „Праћење, тумачење и имплементација законске регулативе релевантне за пословање комплекса, иницирање и надзор над процесима категоризације и рекатегоризације угоститељских и смештајних објеката унутар комплекса, категоризација туристичког места, категоризација угоститељских објеката, категоризација у сфери заштите културних добара, позиционирање и стандардизација свих сегмената комплекса како би се осигурала његова дугорочна одрживост, повећала туристичка активност и обезбедио адекватан ниво заштите његових јединствених вредности, дефинисање и вођење пројеката који за циљ имају подизање квалитета услуге, инфраструктуре и садржаја у складу са захтевима категоризације, сарађује са другим секторима и обавља друге послове по налогу генералног директора.“ (4393)

## **2. СЕКТОР ЗА ЉУДСКЕ РЕСУРСЕ И ОПШТЕ ПОСЛОВЕ**

### **60612 - Одељење за безбедност и здравље на раду Ниш (Зајечар, Лапово)**

- После послова под редним бројем 4 „Сарадник за анализу повреда на раду, безбедност и здравље на раду“ систематизују се послови под редним бројем 5 „Самостални организатор“, са следећим условима: у колони 3 „Ниво квалификације“ уписује се „6.2;6.1“, у колони 4 „Област и врста квалификације“ уписује се „Све области“, у колони 8 „Број извршилаца“ уписује се „1“, у колони 9 „Опис посла“ уписује се: „Планира и обилази радна места. Учествоје у организовању оспособљавања за пружање прве помоћи. Контролише

и проверава рачуне за извршене услуге. Води евиденцију у вези насталих повреда на раду. Прикупља податке и учествује у покретању поступка јавне набавке, прегледа и провере опреме за рад, мерење емисије издувних гасова из котловских постројења, преглед и испитивање лифтова. Доделује на употребу средства и опрему за личну заштиту на раду и службена одела и његове делове запосленима са правом коришћења и контролише њихово наменско коришћење. Припрема упуте за прописане лекарске прегледе. Учествоје у организовању прегледа и провери опреме за рад и испитивању услова радне околине, здравствене заштите, мерење емисије издувних гасова из котловских постројења. Сарађује са инспекцијским службама, стручним службама. Обавља и друге послове неопходне за ефикасно функционисање сектора у коме ради, а по налогу непосредног руководиоца“. (4388)

### 3. СЕКТОР ЗА ИНФОРМАЦИОНЕ ТЕХНОЛОГИЈЕ

#### 65000 - Управа

- Код послова под редним бројем 1 „Директор сектора“ у колони 3 „Ниво квалификације“ уместо „7.1“, уписује се „7.1;6.2“, остали услови остају непромењени.

### 4. СЕКТОР ЗА ПОПИС

#### 60800 – Управа сектора

- После послова под редним бројем 5 „Главни координатор за правне послове“ систематизују се послови под редним бројем 6 „Возач“, са следећим условима: у колони 3 „Ниво квалификације“ уписује се: „4“, у колони 4 „Област и врста квалификације“ уписује се: „Све струке“, у колони 56 „Прописи и стандарди“ уписује се „Да“, у колони 66 „Остали прописи“ уписује се „Да“, у колони у колони 8 „Број извршилаца“ уписује се: „1“, у колони 9 „Опис посла“ уписује се: Прегледа, припрема, одржава и управља путничким возилом на безбедан и сигуран начин. Води путни налог и предвиђену евиденцију. Стара се о исправности и одржавању возила. Одговара за исправност саобраћајних докумената. Обавља и друге послове неопходне за ефикасно функционисање сектора у коме ради, а по налогу заменика директора сектора и непосредног руководиоца“. (1131)

#### Члан 2.

Овај Правилник ступа на снагу даном доношења, а примењује се почев од 1.9.2025. године.

#### Члан 3.

Овај правилник објавити у Службеном гласнику „Железнице Србије“.

ОДБОР ДИРЕКТОРА  
Зоран Јевтић  
Драган Златковић  
Ведрана Илић

**Одлука Одбора директора  
„Инфраструктура железнице Србије“ а.д.  
(од 29.8.2025. године)  
Број: 4/2025-6501-1112**

На основу члана 24. Статута Акционарског друштва за управљање јавном железничком инфраструктуром „Инфраструктура железнице Србије“. Београд („Службени гласник РС“ бр.60/15 и 73/15 и Службени гласник „Железнице Србије“, број 14/17), Одбор директора „Инфраструктура железнице Србије“ а.д је на седници одржаној 29.8.2025. донео

### ОДЛУКУ

1. Доноси се Упутство о изменама и допунама Упутства о организацији и евиденцији радног времена у Акционарском друштву за управљање јавном железничком инфраструктуром „Инфраструктура железнице Србије“, Београд (Службени гласник „Железнице Србије“, бр. 29/25).
2. Упутство из тачке 1. саставни је део ове одлуке.
3. Одлука ступа на снагу даном доношења, а примењује се од 1.9.2025. године.
4. Одлуку објавити у Службеном гласнику „Железнице Србије“.

**Образложење**

Одбор директора је дана 16.7.2025. године Одлуком број: 4/2025-6353-1093 донео Упутство о организацији и евиденцији радног времена у Акционарском друштву за управљање јавном железничком инфраструктуром „Инфраструктура железнице Србије“, Београд (Службени гласник „Железнице Србије“, бр. 29/25).

Одредбама члана 7. став 2. Упутства је прописано да је почетак и завршетак радног времена запослених за сваку организациону јединицу одређен у Прилогу 1, који је његов саставни део.

Имајући у виду да Прилогом 1. није био обухваћен почетак и завршетак радног времена свих организационих јединица Друштва, било је потребно исти допунити. Комисија формирана Решењем в.д. генералног директора број: 1/2025-1302 од 9.6.2025. године је наставила рад и сачинила допуну Прилога 1. Упутства о организацији и евиденцији радног времена у „Инфраструктура железнице Србије“ а.д., тако да иста дефинише почетак и крај радног времена свих организационих јединица.

На основу изнетог, одлучено је као у диспозитиву.

ОДБОР ДИРЕКТОРА  
Зоран Језић  
Драган Влатковић  
Ведрана Илић

**Одлука Одбора директора  
„Инфраструктура железнице Србије“ а.д.  
(од 29.8.2025. године)  
Број: 4/2025-6501-1112**

На основу одредби чл. 50-53. и 55-67. Закона о раду („Службени гласник РС”, бр. 24/2005, 61/2005, 54/2009, 32/2013, 75/2014, 13/2017 - одлука УС, 113/2017 и 95/2018 - аутентично тумачење), члана 90. Закона о безбедности у железничком саобраћају („Службени гласник РС”, бр. 41/2018) члана 20-25. Колективног уговора за Акционарско друштво за управљање јавном железничком инфраструктуром „Инфраструктура железнице Србије“, Београд (Службени гласник „Железнице Србије“, број 33/23, 45/23 и 1/2025), члана 24. Статута Акционарског друштва за управљање јавном железничком инфраструктуром „Инфраструктура железнице Србије“, Београд („Службени гласник РС”, бр. 60/15 и 73/15 и Службени гласник „Железнице Србије“, број 14/17), Одбор директора „Инфраструктура железнице Србије” а.д., је, на седници одржаној 29.8.2025. године, донео:

**УПУТСТВО  
о изменама и допунама Упутства о организацији и евиденцији радног времена у  
Акционарском друштву за управљање јавном железничком инфраструктуром  
„Инфраструктура железнице Србије“, Београд**

**Члан 1.**

У Упутству о организацији и евиденцији радног времена у Акционарском друштву за управљање јавном железничком инфраструктуром „Инфраструктура железнице Србије“, Београд (Службени гласник „Железнице Србије“, бр. 29/25), Прилог 1 се замењује новим Прилогом 1 који је дат уз ово Упутство и чини његов саставни део.

**Члан 2.**

Упутство ступа на снагу даном доношења, а примењује се од 1.9.2025. године.

ОДБОР ДИРЕКТОРА  
Зоран Језић  
Драган Влатковић  
Ведрана Илић

**РАДНО ВРЕМЕ ПО ОРГАНИЗАЦИОНИМ ЈЕДИНИЦАМА****Прилог 1****Кабинет генералног директора**

редни број	назив организационе јединице	шифра организационе јединице	радно време запослених који раде у осмочасовном моделу рада (од-до)	радно време запослених који раде у турусном моделу рада (од-до)
1	Кабинет генералног директора	60000	08:00 - 16:00	

**Центар за интерну ревизију**

редни број	назив организационе јединице	шифра организационе јединице	радно време запослених који раде у осмочасовном моделу рада (од-до)	радно време запослених који раде у турусном моделу рада (од-до)
1	Управа Центра за интерну ревизију	61400	08:00 - 16:00	

**Центар за унутрашњу контролу**

редни број	назив организационе јединице	шифра организационе јединице	радно време запослених који раде у осмочасовном моделу рада (од-до)	радно време запослених који раде у турусном моделу рада (од-до)
1	Центар за унутрашњу контролу	60200	08:00 - 16:00	

**Секретаријат органа управљања Друштва**

редни број	назив организационе јединице	шифра организационе јединице	радно време запослених који раде у осмочасовном моделу рада (од-до)	радно време запослених који раде у турусном моделу рада (од-до)
1	Секретаријат органа управљања Друштва	60100	08:00 - 16:00	

**Сектор за правне послове**

редни број	назив организационе јединице	шифра организационе јединице	радно време запослених који раде у осмочасовном моделу рада (од-до)	радно време запослених који раде у турусном моделу рада (од-до)
1	Управа сектора	63100	08:00-16:00	
2	Одељење за заступање-Београд	63101	08:00-16:00	
3	Одељење за заступање-Сремска Митровица	63101	08:00-16:00	
4	Одељење за заступање-Ниш	63101	07:00-15:00	
5	Одељење за заступање-Нови Сад	63101	07:00-15:00	
6	Одељење за заступање- Краљево	63101	07:00-15:00	
7	Одељење за заступање- Ужице	63101	07:00-15:00	
8	Одељење за заступање-Сомбор	63101	07:00-15:00	
9	Одељење за нормативне послове и уговарање	63102	08:00-16:00	
10	Одељење за послове експропријације-Београд	63103	08:00-16:00	
11	Одељење за послове експропријације-Нови Сад	63103	07:00-15:00	
12	Одељење за послове експропријације- Ниш	63103	07:00-15:00	

**Центар система управљања безбедношћу (СМС)**

редни број	назив организационе јединице	шифра организационе јединице	радno време запослених који раде у осмочасовном моделу рада (од-до)	радno време запослених који раде у турoсном моделу рада (од-до)
1	Управа центра	60500	08:00-16:00	
2	Одељење система управљања безбедношћу	60501	08:00-16:00	
3	Одељење за управљање квалитетом	60502	08:00-16:00	
4	Одељење за анализу и контролу ризика учесника изван железничког система	60503	08:00-16:00	

**Медија Центар**

редни број	назив организационе јединице	шифра организационе јединице	радno време запослених који раде у осмочасовном моделу рада (од-до)	радno време запослених који раде у турoсном моделу рада (од-до)
1	Медија центар - Управа	60900	08.00 - 16.00	
2	Медија центар-МТК "Шарганска осмица"	60901	07.00 -15.00	07.00-19.00

**Сектор за саобраћајне послове**

Сектор за саобраћајне послове		радno време запослених који раде у осмочасовном моделу рада (од-до)		радno време запослених који раде у понедељка до петка и суботу или недељу		радno време запослених који раде у турoсном моделу рада (12/24/12/48)		радno време запослених који раде по моделу рада 12/36	
редни број	назив организационе јединице	шифра организационе јединице	од-до	од	до	од	до	од	до
1	Управа Сектора	10000	08:00-16:00						
2	Одељење за саобраћајне прописе	10001	08:00-16:00						
3	Одељење за саобраћајне послове	10002	08:00-16:00						
4	Одељење за послове реализације и анализе приступа	10003	08:00-16:00						
5	Одељење за спорна потраживања	10004	08:00-16:00						
6	Одељење за праћење опасних материја и посебне превозе	10005	08:00-16:00			7:00 или 19:00	7:00 или 19:00		
7	Централно оперативно одељење	10006	08:00-16:00			7:00 или 19:00	7:00 или 19:00		
8	Одељење за истрагу несрећа и незгода	10007	08:00-16:00						
9	Одељење за логистику	10008	08:00-16:00						
10	Београд Центар	10111		7:00	14:00, суботом до 12:00	7:00 или 19:00	19:00 или 7:00		
11	Земун	10109		7:00	14:00, суботом до 12:00	7:00 или 19:00	19:00 или 7:00	7:00	19:00
12	Батајница	10110		7:00	14:00, суботом до 12:00	7:00 или 19:00	19:00 или 7:00	7:00	19:00

13	Стара Пазова	11204	07:00-15:00			7:00 или 19:00	19:00 или 7:00	7:00	19:00
14	Голубинци	11204				7:00 или 19:00	19:00 или 7:00		
15	Рума	11207	07:00-15:00			7:00 или 19:00	19:00 или 7:00	7:00	19:00
16	Сремска Митровица	11209	07:00-15:00			7:00 или 19:00	19:00 или 7:00	7:00	19:00
17	Шид	11212	07:00-15:00			7:00 или 19:00	19:00 или 7:00		
18	Раковица	10113		7:00	14:00, суботом до 12:00	7:00 или 19:00	19:00 или 7:00	7:00	19:00
19	Ресник	10114		7:00	14:00, суботом до 12:00	7:00 или 19:00	19:00 или 7:00	7:00	19:00
20	Раља	10125				7:00 или 19:00	19:00 или 7:00		
21	Младеновац	10117		7:00	14:00, суботом до 12:00	7:00 или 19:00	19:00 или 7:00	7:00	19:00
22	Паланка	10119		7:00	14:00, суботом до 12:00	7:00 или 19:00	19:00 или 7:00	7:00	19:00
23	Велика Плана	10150		7:00	14:00, суботом до 12:00	7:00 или 19:00	19:00 или 7:00	7:00	19:00
24	Марковац	10224	07:00-15:00			7:00 или 19:00	19:00 или 7:00	7:00	19:00
25	Лапово Варош	10205				7:00 или 19:00	19:00 или 7:00		
26	Лапово Ранжирна	10223		7:00	14:00, суботом до 12:00	7:00 или 19:00	19:00 или 7:00		
27	Лапово	10205	07:00-15:00			7:00 или 19:00	19:00 или 7:00	7:00	19:00
28	Багрдан	10207				7:00 или 19:00	19:00 или 7:00		
29	Јагодина	10207	07:00-15:00			7:00 или 19:00	19:00 или 7:00		
30	Параћин	10209	07:00-15:00			7:00 или 19:00	19:00 или 7:00		
31	Сталаћ	10211	07:00-15:00			7:00 или 19:00	19:00 или 7:00	7:00	19:00
32	Алексинац	10216	07:00-15:00			7:00 или 19:00	19:00 или 7:00		

33	Грејач	10216				7:00 или 19:00	19:00 или 7:00		
34	Трупале	10603				7:00 или 19:00	19:00 или 7:00		
35	Црвени Крст	10604	07:00-15:00			7:00 или 19:00	19:00 или 7:00	7:00	19:00
36	Ниш	10605	07:00-15:00			7:00 или 19:00	19:00 или 7:00		
37	Међурово	10608				7:00 или 19:00	19:00 или 7:00		
38	Дољевац	10608				7:00 или 19:00	19:00 или 7:00		
39	Лесковац	10611	07:00-15:00			7:00 или 19:00	19:00 или 7:00		
40	Владичин Хан	10614				7:00 или 19:00	19:00 или 7:00		
41	Врање	10617				7:00 или 19:00	19:00 или 7:00		
42	Ристовац	10618		7:00	14:00, суботом до 12:00	7:00 или 19:00	19:00 или 7:00		
43	Бујановац	10619				7:00 или 19:00	19:00 или 7:00		
44	Прешево	10620	07:00-15:00			7:00 или 19:00	19:00 или 7:00		
45	Јајинци	10114				7:00 или 19:00	19:00 или 7:00		
46	Мали Пожаревац	11009				7:00 или 19:00	19:00 или 7:00		
47	Колари	11012				7:00 или 19:00	19:00 или 7:00		
48	Мала Крсна	11005		6:30	13:30, суботом до 11:30	7:00 или 19:00	19:00 или 7:00		
49	Лозовик/Сараорци	11014				7:00 или 19:00	19:00 или 7:00		
50	Ђуприја	10208	07:00-15:00			7:00 или 19:00	19:00 или 7:00		
51	Илиђија	10727	07:00-15:00			7:00 или 19:00	19:00 или 7:00		
52	Нови Сад	10722	07:00-15:00			7:00 или 19:00	19:00 или 7:00		
53	Сајлово	10722				7:00 или 19:00	19:00 или 7:00		

54	Бачка Топола	11307	07:00-15:00			7:00 или 19:00	19:00 или 7:00		
55	Суботица	11303	07:00-15:00			7:00 или 19:00	19:00 или 7:00		
56	Беле Кула	10621				7:00 или 19:00	19:00 или 7:00		
57	Няшка Бања	10622				7:00 или 19:00	19:00 или 7:00		
58	Сићево	10622				7:00 или 19:00	19:00 или 7:00		
59	Островица	10623				7:00 или 19:00	19:00 или 7:00		
60	Долац	10624				7:00 или 19:00	19:00 или 7:00		
61	Бела Паланка	10625				7:00 или 19:00	19:00 или 7:00		
62	Чифлик	10625				7:00 или 19:00	19:00 или 7:00		
63	Пирот	10626	07:00-15:00			7:00 или 19:00	19:00 или 7:00		
64	Суково	10628				7:00 или 19:00	19:00 или 7:00		
65	Димитровград	10628	07:00-15:00			7:00 или 19:00	19:00 или 7:00		
66	Вуков Споменик	10107		7:00	14:00, суботом до 12:00	7:00 или 19:00	19:00 или 7:00	7:00	19:00
67	Панчевачки мост	10107				7:00 или 19:00	19:00 или 7:00	7:00	19:00
68	Крњача	10107				7:00 или 19:00	19:00 или 7:00		
69	Овча	10107				7:00 или 19:00	19:00 или 7:00	7:00	19:00
70	Панчево Главна	10806	07:00-15:00			7:00 или 19:00	19:00 или 7:00	7:00	19:00
71	Панчево Варош	10807	07:00-15:00			7:00 или 19:00	19:00 или 7:00		
72	Банатско Ново Село	10807						6:00	18:00
73	Алибунар	10810				7:00 или 19:00	19:00 или 7:00		
74	Банатски Карловац	10810						6:10	18:10
75	Вршац	10810	07:00-15:00			7:00 или 19:00	19:00 или 7:00		

76	Вреоца	11504	07:00-15:00			7:00 или 19:00	19:00 или 7:00	7:00	19:00
77	Лазаревац	11504						7:00	19:00
78	Лајковац	11506						7:00	19:00
79	Ваљево	11506	07:00-15:00			7:00 или 19:00	19:00 или 7:00		
80	Косјерић	11508	07:00-15:00			7:00 или 19:00	19:00 или 7:00		
81	Пожега	11509	07:00-15:00			7:00 или 19:00	19:00 или 7:00	7:00	19:00
82	Ужице Теретна	11510				7:00 или 19:00	19:00 или 7:00		
83	Ужице	11510	07:00-15:00			7:00 или 19:00	19:00 или 7:00	7:00	19:00
84	Прибој	11513				7:00 или 19:00	19:00 или 7:00		
85	Пријеполје Теретна	11513	07:00-15:00			7:00 или 19:00	19:00 или 7:00		
86	Врбница	11514				7:00 или 19:00	19:00 или 7:00		
87	Баточина	10223				7:00 или 19:00	19:00 или 7:00		
88	Крагујевац	10504		7:00	14:00, суботом до 12:00	7:00 или 19:00	19:00 или 7:00		
89	Грошница	10504				7:00 или 19:00	19:00 или 7:00		
90	Кнић	10505	07:00-15:00			7:00 или 19:00	19:00 или 7:00		
91	Губеревац	10505				7:00 или 19:00	19:00 или 7:00		
92	Витановац	10505				7:00 или 19:00	19:00 или 7:00		
93	Краљево	10518		7:00	14:00, суботом до 12:00	7:00 или 19:00	19:00 или 7:00		
94	Матарушка Бања	10508	07:00-15:00			7:00 или 19:00	19:00 или 7:00		
95	Ушће	10509	07:00-15:00			7:00 или 19:00	19:00 или 7:00		
96	Јошаличка Бања	10509				7:00 или 19:00	19:00 или 7:00		
97	Брвеник	10511				7:00 или 19:00	19:00 или 7:00		

98	Рашка	10511	07:00-15:00			7:00 или 19:00	19:00 или 7:00		
99	Лешак	12409	07:00-15:00			7:00 или 19:00	19:00 или 7:00		
100	Лепосавић	12408	07:00-15:00			7:00 или 19:00	19:00 или 7:00		
101	Ибарска Слатина	12407	07:00-15:00			7:00 или 19:00	19:00 или 7:00		
102	Звезан	12406	07:00-15:00			7:00 или 19:00	19:00 или 7:00	7:00	19:00
103	Богојево	11311	07:00-15:00			7:00 или 19:00	19:00 или 7:00		
104	Пригревица	11311						7:00	19:00
105	Буковачки Салаши	11304				7:00 или 19:00	19:00 или 7:00		
106	Сомбор	11304	07:00-15:00			7:00 или 19:00	19:00 или 7:00		
107	Светозар Милетић	11318				7:00 или 19:00	19:00 или 7:00		
108	Бајмок	11312				7:00 или 19:00	19:00 или 7:00		
109	Таванкут	11313				7:00 или 19:00	19:00 или 7:00		
110	Шебешић	11313				7:00 или 19:00	19:00 или 7:00		
111	Београд Ранжирна А	10118		7:00	14:00, суботом до 12:00	7:00 или 19:00	19:00 или 7:00		
112	Остружница	10118				7:00 или 19:00	19:00 или 7:00		
113	Сурчин	10110				7:00 или 19:00	19:00 или 7:00		
114	Београд Ранжирна Б	10118				7:00 или 19:00	19:00 или 7:00	7:00	19:00
115	Нови Сад Ранжирна	10721	07:00-15:00			7:00 или 19:00	19:00 или 7:00		
116	Няш Ранжирна	10606	07:00-15:00			7:00 или 19:00	19:00 или 7:00		
117	Палић	11310				7:00 или 19:00	19:00 или 7:00		
118	Хоргош	11310	07:00-15:00			7:00 или 19:00	19:00 или 7:00		

119	Качарево	10813				7:00 или 19:00	19:00 или 7:00		
120	Дебељача	10813				7:00 или 19:00	19:00 или 7:00		
121	Ковачица	10813	07:00-15:00			7:00 или 19:00	19:00 или 7:00		
122	Томашевац	11916	07:00-15:00			7:00 или 19:00	19:00 или 7:00		
123	Орловат Стајалиште	11914				7:00 или 19:00	19:00 или 7:00		
124	Лукићево	11911						6:25	18:25
125	Зрењанин Фабрика	11909				7:00 или 19:00	19:00 или 7:00		
126	Зрењанин	11908	07:00-15:00			7:00 или 19:00	19:00 или 7:00		
127	Елемир	11906				7:00 или 19:00	19:00 или 7:00		
128	Меленци	11912						5:20	17:20
129	Нови Бечеј	11913						5:00	17:00
130	Банатско Милошево	11903				7:00 или 19:00	19:00 или 7:00		
131	Кикинда	11907	07:00-15:00			7:00 или 19:00	19:00 или 7:00		
132	Чока	11905						7:40	19:40
133	Сента	11309	07:00-15:00			7:00 или 19:00	19:00 или 7:00		
134	Футог	10728	07:00-15:00			7:00 или 19:00	19:00 или 7:00		
135	Петровац Гложан	10728				7:00 или 19:00	19:00 или 7:00		
136	Гајдобра	10728				7:00 или 19:00	19:00 или 7:00		
137	Рапково	10712				7:00 или 19:00	19:00 или 7:00		
138	Одаци	10712	07:00-15:00			7:00 или 19:00	19:00 или 7:00		
139	Одаци Калварија	10712				7:00 или 19:00	19:00 или 7:00		
140	Каравузово	10712				7:00 или 19:00	19:00 или 7:00		
141	Римски Шанчеви	10706	07:00-15:00			7:00 или 19:00	19:00 или 7:00		
142	Тител	10706						7:00	19:00

143	Платичево	11207				7:00 или 19:00	19:00 или 7:00	7:00	19:00
144	Клевак	11207				7:00 или 19:00	19:00 или 7:00		
145	Шабац	11214	07:00-15:00			7:00 или 19:00	19:00 или 7:00		
146	Штитар	11214				7:00 или 19:00	19:00 или 7:00		
147	Лешница	11214				7:00 или 19:00	19:00 или 7:00		
148	Лозница	11216	07:00-15:00			7:00 или 19:00	19:00 или 7:00		
149	Брасина	11217	07:00-15:00			7:00 или 19:00	19:00 или 7:00		
150	Распугица Доња Борјана	11217				7:00 или 19:00	19:00 или 7:00		
151	Крушевац	10513		7:00	14:00, суботом до 12:00	7:00 или 19:00	19:00 или 7:00		
152	Трсеник	10514				7:00 или 19:00	19:00 или 7:00		
153	Адрани	10518						7:00	19:00
154	Чачак	10521		7:00	14:00, суботом до 12:00	7:00 или 19:00	19:00 или 7:00		
155	Драгачево	10521				7:00 или 19:00	19:00 или 7:00		
156	Смедерево	11003	07:00-15:00			7:00 или 19:00	19:00 или 7:00		
157	Радинац	11004		6:30	13:30, суботом до 11:30	7:00 или 19:00	19:00 или 7:00		
158	Пожаревац	11006	07:00-15:00			7:00 или 19:00	19:00 или 7:00		
159	Раброво/Клење	11006				7:00 или 19:00	19:00 или 7:00		
160	Каопа	11006						7:00	19:00
161	Мајданпек	11804				7:00 или 19:00	19:00 или 7:00		
162	Влаоле	11806				7:00 или 19:00	19:00 или 7:00		
163	Бор Теретна	11808	07:00-15:00			7:00 или 19:00	19:00 или 7:00		
164	Рготина	11811				7:00 или 19:00	19:00 или 7:00		

165	Матејевац	11818						7:00	19:00		
166	Сврљиг	11819						7:00 или 19:00	19:00 или 7:00		
167	Минићево	11814						7:00 или 19:00	19:00 или 7:00	7:00	19:00
168	Грљан	11803						7:00 или 19:00	19:00 или 7:00		
169	Зајечар	11803	07:00-15:00					7:00 или 19:00	19:00 или 7:00		
170	Вражогрнац	11817						7:00 или 19:00	19:00 или 7:00		
171	Распутница 1 (Вражогрнац)	11817						7:00 или 19:00	19:00 или 7:00		
172	Тршавац	11812								6:00	18:00
173	Брусник	11813						7:00 или 19:00	19:00 или 7:00		
174	Неготин	11809		7:00	14:00, суботом до 12:00			7:00 или 19:00	19:00 или 7:00		
175	Прахово	11810						7:00 или 19:00	19:00 или 7:00		
176	Прахово Пристаниште	11810	07:00-15:00					7:00 или 19:00	19:00 или 7:00		
177	Зворник	11217						7:00 или 19:00	19:00 или 7:00		
178	Панчево Војловица	10807						7:00 или 19:00	19:00 или 7:00		
179	Свилајнац	10227						7:00 или 19:00	19:00 или 7:00		
180	Деспотовац	10225								6:00	18:00
181	Шарган Вигаси	11510								7:00	19:00
182	Јатаре	11510								7:00	19:00
183	Управа секције за СП Београд	10100	07:00-15:00								
184	Техничко-технолошко одељење	10100	07:00-15:00								
185	Одељење за оперативне послове	10100	07:00-15:00					7:00 или 19:00	19:00 или 7:00		
186	Одељење Београд Центар	10100	07:00-15:00					7:00 или 19:00	19:00 или 7:00		
187	Одсек БГ воза	10100	07:00-15:00					7:00 или 19:00	19:00 или 7:00		
188	Секција за СП Ниш	10600	07:00-15:00								
189	Секција за СП Нови Сада	10700	07:00-15:00								
190	Секција за СП Ужице	11500	07:00-15:00								
191	ОЦ за СП Суботица	11300	07:00-15:00								

192	ОЦ за СП Зрењанин	11900	07:00-15:00						
193	ОЦ за СП Панчево	10800	07:00-15:00						
194	ОЦ за СП Рума	11200	07:00-15:00						
195	ОЦ за СП Пожаревац	11000	07:00-15:00						
196	Одсек за оперативне послове	11000				7:00 или 19:00	19:00 или 7:00		
197	ОЦ за СП Лапово	10200	06:30-14:30						
198	ОЦ за СП Зајечар	11800	07:00-15:00						
199	ОЦ за СП Краљево	10500	07:00-15:00						
200	ОЦ за СП Косово Поље	12400	07:00-15:00						

### Сектор за одржавање станичних зграда и других службених објеката

редни број	назив организационе јединице	шифра организационе јединице	радно време запослених који раде у осмочасовном моделу рада (од-до)	радно време запослених који раде у турусном моделу рада (од-до)
1	Управа Сектора	62500	08:00-16:00	
2	Одељење за послове текућег (редовног) одржавања (*запослени у Нишу, Краљево и Ужицу)	62501	08:00-16:00 07:00-15:00*	
3	Одељење за послове инвестиционог одржавања (*запослени у Нишу, Краљево и Ужицу)	62502	08:00-16:00 07:00-15:00*	

### Сектор за приступ железничкој инфраструктури

редни број	назив организационе јединице	шифра организационе јединице	радно време запослених који раде у осмочасовном моделу рада (од-до)	радно време запослених који раде у турусном моделу рада (од-до)
1	Управа сектора	13000	08:00 - 16:00	
2	Одељење за инфраструктурне капацитете	13001	08:00 - 16:00	
3	Одељење за приступ железничкој инфраструктури	13002	08:00 - 16:00	
4	Одељење за израду реда вожње	13003	08:00 - 16:00	

### Центар за технички надзор инфраструктуре

редни број	назив организационе јединице	шифра организационе јединице	радно време запослених који раде у осмочасовном моделу рада (од-до)	радно време запослених који раде у турусном моделу рада (од-до)
1	Управа	15000	08:00 - 16:00	
2	Одељење за технички надзор радова и техничку дијагностику	15001	08:00 - 16:00	
3	Одељење за инжењерску анализу стања инфраструктуре	15002	08:00 - 16:00	

## Сектор за грађевинске послове

редни број	назив организационе јединице	шифра организационе јединице	радно време запослених који раде у осмочасовном моделу рада (од-до)	радно време запослених који раде у турнусном моделу рада (од-до)
1	Управа Сектора за грађевинске послове	30000	08:00-16:00	
2	Одељење за доњи строј	30001	08:00-16:00	
3	Одељење за горњи строј	30002	08:00-16:00	
4	Одељење за технички план и анализу	30003	08:00-16:00	
5	Одељење за експлоатацију и одржавање механизације	30006	08:00-16:00	
6	Секција ЗОП Београд, Управа	30100	07:00-15:00	
7	Пружна деоница Точидер	30101	07:00-15:00	
8	Пружна деоница Београд Ранжирна-Остружница	30102	07:00-15:00	
9	Пружна деоница Младеновац-Раља	30103	07:00-15:00	
10	Пружна деоница Багајница -Београд Центар	30104	07:00-15:00	
11	Деоница за хитне интервенције Ресник	30105	07:00-15:00	07:00-19:00/19:00-07:00
12	Деоница за одржавање мостова Београд(Краљево)	30108	07:00-15:00	
13	ОЦ ЗОП Краљево, Управа	30500	07:00-15:00	
14	Пружна деоница Крагујевац-Гружа	30501	07:00-15:00	
15	Пружна деоница Краљево-Чачак	30502	07:00-15:00	
16	Пружна деоница Ушће-Рапка-Богутовац	30503	07:00-15:00	
17	Пружна деоница Крушевац	30504	07:00-15:00	
18	Деоница за хитне интервенције Краљево	30505	07:00-15:00	
19	Секција ЗОП Ниш, Управа	30600	07:00-15:00	
20	Пружна деоница Ниш-Црвени Крст	30601	07:00-15:00	
21	Пружна деоница Лесковац-Владичин Хан	30602	07:00-15:00	
22	Пружна деоница Бујановац	30603	07:00-15:00	
23	Пружна деоница Димитровград-Бела Паланка	30604	07:00-15:00	
24	Пружна деоница Прокупље -Журшумлија	30605	07:00-15:00	
25	Деоница за хитне интервенције Ниш	30606	07:00-15:00	07:00-19:00/19:00-07:00
26	Секција ЗОП Нови Сад, Управа	30700	07:00-15:00	
27	Пружна деоница Сремски Карловци-Нови Сад теретна	30701	07:00-15:00	
28	Пружна деоница Нови Сад-Врбас	30702	07:00-15:00	
29	Пружна деоница Гајдобра-Каравуково	30703	07:00-15:00	
30	Пружна деоница Тител-Темерин	30704	07:00-15:00	
31	Деоница за хитне интервенције Нови Сад	30705	07:00-15:00	
32	ОЦ ЗОП Панчево, Управа	30800	07:00-15:00	
33	Пружна деоница Панчево-Владимировац	30801	07:00-15:00	
34	Пружна деоница Вршац-Јасеново	30802	07:00-15:00	
35	Деоница за хитне интервенције Панчево	30803	07:00-15:00	
36	ОЦ ЗОП Параћин, Управа	30900	07:00-15:00	
37	Пружна деоница Јагодина-Лапово	30901	07:00-15:00	
38	Пружна деоница Параћин	30902	07:00-15:00	
39	Пружна деоница Алексинац-Сталаћ	30903	07:00-15:00	

40	Деоница за хитне интервенције Параћин	30904	07:00-15:00	
41	<b>ОЦ ЗОН Пожаревац, Управа</b>	31000	07:00-15:00	
42	Пружна деоница Мала Крсна-Умчаря	31001	07:00-15:00	
43	Пружна деоница Лозовик-Деспотовац	31002	07:00-15:00	
44	Пружна деоница Пожаревац-Кучево	31003	07:00-15:00	
45	Деоница за хитне интервенције Пожаревац	31004	07:00-15:00	
46	<b>ОЦ ЗОН Сремска Митровица, Управа</b>	31200	07:00-15:00	
47	Пружна деоница Сремска Митровица	31201	07:00-15:00	
48	Пружна деоница Рума	31202	07:00-15:00	
49	Пружна деоница Шид	31203	07:00-15:00	
50	Пружна деоница Шабац-Ковиљача	31204	07:00-15:00	
51	Деоница за хитне интервенције Сремска Митровица	31205	07:00-15:00	
52	<b>ОЦ ЗОН Суботица, Управа</b>	31300	07:00-15:00	
53	Пружна деоница Бачка Топола	31301	07:00-15:00	
54	Пружна деоница Сомбор-Богојево-Кула	31302	07:00-15:00	
55	Пружна деоница Суботица теретна-Суботица путничка-Сента	31303	07:00-15:00	
56	Деоница за хитне интервенција Суботица путничка	31304	07:00-15:00	
57	Пружна деоница Бајмок	31305	07:00-15:00	
58	<b>Секција ЗОН Ужице, Управа</b>	31500	07:00-15:00	
59	Пружна деоница Пожега	31501	07:00-15:00	
60	Пружна деоница Ужице-Шарганска осмица	31502	07:00-15:00	
61	Пружна деоница Прибој-Пријепље	31503	07:00-15:00	
62	Деоница за одржавање козина Прибој	31504	07:00-15:00	
63	Деоница за хитне интервенције Ужице	31505	07:00-15:00	
64	<b>ОЦ ЗОН Ваљево, Управа</b>	31600	07:00-15:00	
65	Пружна деоница Ваљево-Лајковац-Косјерић	31601	07:00-15:00	
66	Деоница за хитне интервенције Ваљево	31602	07:00-15:00	
67	<b>ОЦ ЗОН Зајечар, Управа</b>	31800	07:00-15:00	
68	Пружна деоница Влаоле-Бор	31801	07:00-15:00	
69	Пружна деоница Књажевац-Матејевац	31802	07:00-15:00	
70	Пружна деоница Зајечар-Неготин	31803	07:00-15:00	
71	Деоница за одржавање козина Зајечар	31804	07:00-15:00	
72	Деоница за хитне интервенције Зајечар	31805	07:00-15:00	
73	<b>ОЦ ЗОН Зрењанин, Управа</b>	31900	07:00-15:00	
74	Пружна деоница Зрењанин-Орловат-Дебљача	31901	07:00-15:00	
75	Пружна деоница Кикинда-Чока-банатско Милошево	31902	07:00-15:00	
77	Деоница за хитне интервенције Зрењанин	31904	07:00-15:00	
78	<b>ОЦ ЗОН Косово Поље, Управа</b>	32400	07:00-15:00	
79	Пружна деоница Лепосавић-деоница за МРК	32401	07:00-15:00	
80	Пружна деоница Косовска Митровица-Косово-Поље	32402	07:00-15:00	
81	Деоница за хитне интервенције	32403	07:00-15:00	

82	Секција за механизовано одржавање железничких пруга, Управа	32200	07:00-15:00	
83	Деоница за машинско регулисање колосека Београд	32201	07:00-15:00	
84	Деоница за машинско регулисање колосека Краљево	32202	07:00-15:00	
85	Деоница за машинско регулисање колосека Ниш	32203	07:00-15:00	
86	Деоница за замену поља скретничких прагова и одржавање доњег строја	32204	07:00-15:00	
87	Деоница за експлоатацију мерне технике	32205	07:00-15:00	
88	Сервис за одржавање механизације Багајница	32206	07:00-15:00	
89	Деоница за машинско регулисање колосека Сремска Митровица	32207	07:00-15:00	
90	Деоница за машинско регулисање колосека Нови Сад	32208	07:00-15:00	

## Сектор за електротехничке послове

редни број	назив организационе јединице	шифра организационе јединице	радно време запослених који раде у осмочасовном моделу рада (од-до)	радно време запослених који раде у турусном моделу рада (од-до)
1	Управа Сектора	40000	08:00-16:00	
2	Одељење за СС постројења	40010	08:00-16:00	
3	Одељење за ТТ постројења	40030	08:00-16:00	
4	Одељење за КМ постројења	40050	08:00-16:00	
5	Одељење за ЕЕ постројења	40070	08:00-16:00	
6	Одељење за технички план и анализу	40090	08:00-16:00	
7	Управа Секције за ЕТП Београд	40100	07:30-15:30	
8	ТОЈ за СС постројења Београд	40110	07:30-15:30	
9	ОЈ деоница СС покретна Београд	40111	07:30-15:30	
10	ОЈ деоница СС Младеновац	40112	07:00-15:00	07:00-19:00 19:00-07:00
11	ОЈ деоница СС Макиш	40113	07:00-15:00	07:00-19:00 19:00-07:00
12	ОЈ деоница СС Раковица	40115	07:00-15:00	07:00-19:00 19:00-07:00
13	Централна СС лабораторија Београд	40116	07:00-15:00	
14	СС телекоманда Београд	40117	07:00-15:00	07:00-19:00 19:00-07:00
15	ОЈ деоница за одржавање напојних уређаја	40118	07:30-15:30	
16	ОЈ деоница СС Лапово	40119	06:00-14:00	07:00-19:00 19:00-07:00
17	ОЈ деоница СС Панчево	40120	07:00-15:00	
18	ОЈ деоница СС Мала Крсна	40121	07:00-15:00	07:00-19:00 19:00-07:00
19	ОЈ деоница СС Сремска Митровица	40122	06:00-14:00	06:00-18:00 18:00-06:00
20	ОЈ деоница СС Рума	40123	06:00-14:00	06:00-18:00 18:00-06:00
21	ОЈ деоница СС Ваљево	40125	07:00-15:00	07:00-19:00 19:00-07:00
22	ТОЈ за ТТ постројења Београд	40130	07:30-15:30	
23	Централна ТТ лабораторија Београд	40131	07:00-15:00	

24	ОЈ деоница ЖАТ Београд	40132	07:00-15:00	07:00-19:00 19:00-07:00
25	ОЈ деоница за каблове Београд	40133	07:00-15:00	
26	ОЈ деоница за РД Београд	40134	07:00-15:00	
27	ОЈ деоница ТТ Макиш	40135	07:00-15:00	
28	ОЈ деоница ТТ Београд	40136	07:00-15:00	
29	ОЈ деоница ТТ Лапово	40137	06:30-14:30	
30	ОЈ деоница ТТ Рума	40138	06:00-14:00	
31	ОЈ деоница ТТ Панчево	40139	07:00-15:00	
32	ОЈ деоница ТТ Ваљево	40140	07:00-15:00	
33	ТОЈ за КМ постројења Београд	40150	07:30-15:30	
34	ЕЕ диспечери Београд	40151	07:00-15:00	07:00-19:00 19:00-07:00
35	ОЈ деоница за одржавање механизације Београд	40152	07:30-15:30	
36	ОЈ деоница КМ Топчидер	40153	07:00-15:00	07:00-19:00 19:00-07:00
37	ОЈ деоница КМ Макиш	40154	07:00-15:00	07:00-19:00 19:00-07:00
38	ОЈ деоница КМ Младеновац	40155	07:00-15:00	07:00-19:00 19:00-07:00
39	ОЈ деоница КМ Лапово	40156	07:00-15:00	07:00-19:00 19:00-07:00
40	ОЈ деоница КМ Мала Крсна	40157	07:00-15:00	07:00-19:00 19:00-07:00
41	ОЈ деоница КМ Сремска Митровица	40158	06:00-14:00	07:00-19:00 19:00-07:00
42	ОЈ деоница КМ Ваљево	40159	07:00-15:00	07:00-19:00 19:00-07:00
43	ТОЈ за ЕЕ постројења Београд	40170	07:30-15:30	
44	Сервис ДУ Београд	40171	07:00-15:00	
45	Централна ЕЕ лабораторија Београд	40172	07:00-15:00	
46	ОЈ деоница ВЕЕП Београд	40173	07:00-15:00	
47	ОЈ деоница ЕЕП Београд	40174	06:30-14:30	
48	ОЈ деоница ЕЕП Земун	40175	07:00-15:00	
49	ОЈ деоница за одржавање ЕМУ Вуков споменик	40176	07:00-15:00	07:00-19:00/19:00-07:00
50	ОЈ деоница ЕЕП Лапово	40177	06:30-14:30	
51	ОЈ деоница ЕЕП Сремска Митровица	40178	06:00-14:00	
52	Управа Секције за ЕТП Краљево	40500	07:00-15:00	
53	ТОЈ за СС и ТТ постројења Краљево	40510	07:00-15:00	
54	ОЈ деоница СС Пожега	40511	06:30-14:30	07:00-19:00/19:00-07:00
55	ОЈ деоница СС Прябој	40512	06:30-14:30	07:00-19:00/19:00-07:00
56	СС диспечери Пожега	40513		07:00-19:00/19:00-07:00
57	ОЈ деоница за СС Ушће	40514	06:30-14:30	
58	ОЈ деоница СС Чачак	40515	06:30-14:30	
59	ОЈ деоница СС Краљево	40516	06:30-14:30	
60	ОЈ деоница СС Косово Поље 1 и 2	40517	07:00-15:00	
61	ОЈ деоница СС Косовска Митровица	40518	07:00-15:00	
62	ОЈ деоница за ТТ Пожега	40531	06:30-14:30	07:00-19:00
63	ОЈ деоница ТТ Краљево	40532	06:30-14:30	
64	ОЈ деоница ТТ Чачак	40533	06:30-14:30	
65	ОЈ деоница ТТ Косово Поље 1 и 2	40534	07:00-15:00	

66	ТОЈ за СПЕВ Краљево	40550	07:00-15:00	
67	ОЈ деоница КМ Ужице	40551	07:00-15:00	07:00-19:00/19:00-07:00
68	ОЈ деоница КМ Пријепоље	40552	07:00-15:00	07:00-19:00/19:00-07:00
69	ОЈ деоница КМ Краљево	40553	06:30-14:30	07:00-19:00
70	ОЈ деоница КМ Чачак	40554	06:30-14:30	07:00-19:00
71	ОЈ деоница ББП Краљево	40571	06:30-14:30	
72	ОЈ деоница ББП Ужице	40572	06:30-14:30	
73	ОЈ деоница ББП Косово Поље 2	40573	07:00-15:00	
74	Управа Секције за ЕТП Ниш	40600	07:00-15:00	
75	ТОЈ за СС постројења Ниш	40610	07:00-15:00	
76	ОЈ деоница СС Лесковац	40611	07:00-15:00	07:00-19:00 19:00-07:00
77	ОЈ деоница СС Врање	40612	07:00-15:00	07:00-19:00 19:00-07:00
78	СС телекоманда Ниш	40613	07:00-15:00	07:00-19:00 19:00-07:00
79	Централна СС лабораторија Ниш	40614	07:00-15:00	
80	ОЈ деоница СС Ниш	40615	07:00-15:00	07:00-19:00 19:00-07:00
81	ОЈ деоница СС Беле Кула	40616	07:00-15:00	07:00-19:00 19:00-07:00
82	ОЈ деоница СС Црвени Крст	40617	07:00-15:00	07:00-19:00 19:00-07:00
83	ОЈ деоница СС Дјамитровград	40618	07:00-15:00	07:00-19:00 19:00-07:00
84	ОЈ деоница СС Параћин	40619	07:00-15:00	07:00-19:00 19:00-07:00
85	ТОЈ за ТТ постројења Ниш	40630	07:00-15:00	
86	ОЈ деоница ЖАТ Ниш	40631	07:00-15:00	07:00-19:00
87	ОЈ деоница ТТ Ниш	40632	07:00-15:00	
88	ОЈ деоница за каблове Ниш	40633		07:00-19:00
89	ОЈ деоница за РД Ниш	40634	07:00-15:00	
90	ОЈ деоница ТТ Параћин	40635	07:00-15:00	
91	ТОЈ за КМ постројења Ниш	40650	07:00-15:00	
92	ББ диспетчера Ниш	40651	07:00-15:00	07:00-19:00 19:00-07:00
93	ОЈ деоница КМ Ниш	40652	07:00-15:00	07:00-19:00 19:00-07:00
94	ОЈ деоница КМ Лесковац	40653	07:00-15:00	07:00-19:00
95	ОЈ деоница КМ Параћин	40654	07:00-15:00	07:00-19:00
96	ОЈ деоница КМ Врање	40655	07:00-15:00	07:00-19:00
97	ОЈ деоница за одржавање механизације Ниш	40656	07:00-15:00	
98	ТОЈ за ББ постројења Ниш	40670	07:00-15:00	
99	ОЈ деоница ББП Ниш	40671	07:00-15:00	07:00-19:00 19:00-07:00
100	ОЈ деоница ДУ Ниш	40672	07:00-15:00	
101	ОЈ деоница ВББП Ниш	40673	07:00-15:00	
102	Управа Секције за ЕТП Нови Сад	40700	07:00-15:00	
103	ТОЈ за СС постројења Нови Сад	40710	07:00-15:00	
104	ОЈ деоница СС Нови Сад	40711	07:00-15:00	07:00-19:00 19:00-07:00
105	ОЈ деоница СС Врбас	40712	07:00-15:00	
106	ОЈ деоница СС покретна Нови Сад	40713	07:00-15:00	

107	ОЈ деоница СС Суботица	40714	07:00-15:00	07:00-19:00 19:00-07:00
108	ОЈ деоница СС Сомбор	40715	07:00-15:00	
109	ТОЈ за ТТ постројења Нови Сад	40730	07:00-15:00	
110	ОЈ деоница ТТ Нови Сад	40731	07:00-15:00	
111	ОЈ деоница ТТ Суботица	40732	07:00-15:00	
112	ОЈ деоница ТТ Зрењанин	40733	07:00-15:00	
113	ТОЈ за КМ постројења Нови Сад	40750	07:00-15:00	
114	БЕ диспечери Нови Сад	40751	07:00-15:00	07:00-19:00 19:00-07:00
115	ОЈ деоница КМ Нови Сад	40752	07:00-15:00	07:00-19:00 19:00-07:00
116	ОЈ деоница КМ Суботица	40753	07:00-15:00	07:00-19:00 19:00-07:00
117	ТОЈ за БЕ постројења Нови Сад	40770	07:00-15:00	
118	ОЈ деоница БЕП Нови Сад	40771	07:00-15:00	07:00-19:00 19:00-07:00
119	ОЈ деоница ДУ Нови Сад	40772	07:00-15:00	
120	ОЈ деоница БЕП Суботица	40773	07:00-15:00	

#### Центар за испитивање и дијагностику стања железничке инфраструктуре

редни број	назив организационе јединице	шифра организационе јединице	радно време запослених који раде у осмочасовном моделу рада (од-до)	радно време запослених када раде на испитивању железничке инфраструктуре (од-до)
1	Управа центра	50000	08:00 - 16:00	07:00 - 15:00
2	Одељење за дијагностику стања железничке грађевинске инфраструктуре	50001	08:00 - 16:00	07:00 - 15:00
3	Одељење за дијагностику стања железничке електротехничке инфраструктуре	50002	08:00 - 16:00	07:00 - 15:00
4	Одељење за испитивање стања железничке инфраструктуре	50003	08:00 - 16:00	07:00 - 15:00

#### Центар за управљање система одржавања шинских возила инфраструктуре

редни број	назив организационе јединице	шифра организационе јединице	радно време запослених који раде у осмочасовном моделу рада (од-до)	радно време запослених који раде у туристичком моделу рада (од-до)
1	Управа	20000	08:00 - 16:00	
2	Одељење за контролне прегледе и редовно одржавање пружне механизације и вучних возила	20001	08:00 - 16:00	
3	Одељење за контролне прегледе и редовно одржавање вагона	20002	08:00 - 16:00	
4	Одељење за интервентно одржавање возних средстава	20003	08:00 - 16:00	
5	Централни сервис- радионица за одржавање пружних возила	20004	08:00 - 16:00	

**Центар за послове помоћног воза**

редни број	назив организационе јединице	шифра организационе јединице	радно време запослених који раде у осмочасовном моделу рада (од-до)	радно време запослених који раде у туристичком моделу рада (од-до)
1	Управа Сектора	90000	08:00-16:00	
2	Одељење за технички надзор и праћење	90001	08:00-16:00	
3	ОЈ за послове помоћног воза Београд	90100	07:00-15:00	07:00-19:00/19:00-07:00
4	ОЈ за послове помоћног воза Краљево	90500	07:00-15:00	07:00-19:00/19:00-07:00
5	ОЈ за послове помоћног воза Ниш	90600	07:00-15:00	07:00-19:00/19:00-07:00

**Сектор за финансијске послове**

редни број	назив организационе јединице	шифра организационе јединице	радно време запослених који раде у осмочасовном моделу рада (од-до)	радно време запослених који раде у туристичком моделу рада (од-до)
1	Управа Сектора	61200	08:00-16:00	
2	Одељење за праћење прихода	61201	08:00-16:00	
3	Одељење за реализацију обавеза и платни промет	61202	08:00-16:00	
4	одељење за финансирање инвестиција, кредита и сарадњу са МФИ	61203	08:00-16:00	
5	Одељење за обрачун зарада и других примања Београд	61204	08:00-16:00	
6	Одељење за обрачун зарада и других примања Ниш	61205	07:00-15:00	
7	Одељење за обрачун зарада и других примања Нови Сад	61206	07:00-15:00	
8	Одељење за обрачун зарада и других примања Ужице	61207	07:00-15:00	

**Сектор за рачуноводствене послове**

редни број	назив организационе јединице	шифра организационе јединице	радно време запослених који раде у осмочасовном моделу рада (од-до)	радно време запослених који раде у туристичком моделу рада (од-до)
1	Управа сектора	62100	08:00 - 16:00	
2	Одељење за финансијске извештаје, пореске обавезе и осигурање	62101	08:00 - 16:00	
3	Одељење за рачуноводствене послове Београд	62102	08:00 - 16:00	
4	Одељење за рачуноводство средстава, инвестиција и кредита Београд	62103	08:00 - 16:00	
5	Одељење за материјално рачуноводство	62104	08:00 - 16:00	
6	Одељење за погонско рачуноводство	62105	08:00 - 16:00	
7	Служба за рачуноводствене послове Нови Сад	62106	08:00 - 16:00	
8	Служба за рачуноводство средстава, инвестиција и кредита Нови Сад	62107	08:00 - 16:00	
9	Служба за рачуноводствене послове Ниш	62108	08:00 - 16:00	
10	Служба за рачуноводствене послове Ужице	62109	08:00 - 16:00	

**Центар за план, анализу и реструктурирање**

редни број	назив организационе јединице	шифра организационе јединице	радno време запослених који раде у осмочасовном моделу рада (од-до)	радno време запослених који раде у турусном моделу рада (од-до)
1	Управа центра	61100	08.00-16.00	
2	Одељење за реструктурирање	61101	08.00-16.00	

**Сектор за попис**

редни број	назив организационе јединице	шифра организационе јединице	радno време запослених који раде у осмочасовном моделу рада (од-до)	радno време запослених који раде у турусном моделу рада (од-до)
1	Управа Сектора	60800	08.00-16.00	
2	Одељење за попис НПО и координацију рада права Сектора	60801	08.00-16.00	
3	Служба за попис Београд (Рума, Сремска Митровица)	60802	08.00-16.00	
4	Служба за попис Ниш (Зајечар, Лалово, Пожаревац)	60803	08.00-16.00	
5	Служба за попис Ужице (Ваљево)	60804	08.00-16.00	
6	Служба за попис Краљево	60805	08.00-16.00	
7	Одељење за попис залиха и координацију рада	60806	08.00-16.00	
8	Служба за попис Нови Сад (Зрењанин, Кикинда, Панчево)	60807	08.00-16.00	

**Сектор за инвестиције**

редни број	назив организационе јединице	шифра организационе јединице	радno време запослених који раде у осмочасовном моделу рада (од-до)	радno време запослених који раде у турусном моделу рада (од-до)
1	Управа Сектора за инвестиције	63000	08.00-16.00	
2	Одељење за планирање, техничку припрему	63001	08.00-16.00	
3	Одељење за праћење финансијске реализације	63002	08.00-16.00	

**Сектор за управљање пројектима који се финансирају из средстава ЕУ (ПИУ јединица)**

редни број	назив организационе јединице	шифра организационе јединице	радno време запослених који раде у осмочасовном моделу рада (од-до)	радno време запослених који раде у турусном моделу рада (од-до)
1	Сектор за управљање пројектима који се финансирају из средстава ЕУ PIU	61900	08.00-16.00	

**Сектор за развој**

редни број	назив организационе јединице	шифра организационе јединице	радно време запослених који раде у осмочасовном моделу рада (од-до)	радно време запослених који раде у турусном моделу рада (од-до)
1	Управа Сектора за развој	62200	08.00-16.00	
2	Одељење за развојне пројекте	62201	08.00-16.00	
3	Одељење за техничке услове	62202	08.00-16.00	

**Сектор за техничку припрему**

редни број	назив организационе јединице	шифра организационе јединице	радно време запослених који раде у осмочасовном моделу рада (од-до)	радно време запослених који раде у турусном моделу рада (од-до)
1	Управа Сектора	61500	08.00-16.00	
2	Одељење за техничке услове	61501	08.00-16.00	
3	Одељење за верификацију техничке документације	61502	08.00-16.00	

**Сектор за људске ресурсе и опште послове**

редни број	назив организационе јединице	шифра организационе јединице	радно време запослених који раде у осмочасовном моделу рада (од-до)	радно време запослених који раде у турусном моделу рада (од-до)
1	Управа Сектора	60600	08:00-16:00	
2	Одељење за радне односе и праћење прописа Београд (*запослени Рума, Панчево, Пожаревац)	60601	08:00-16:00 07:00-15:00*	
3	Одељење за развој и управљање људским ресурсима	60602	08:00-16:00	
4	Одељење за управљање људским ресурсима у ЕРП систему	60603	08:00-16:00	
5	Одељење за опште послове	60604	08:00-16:00	
6	Служба за пружање услуга	60605	08:00-16:00	
7	Одељење за радне односе Ниш	60607	07:00-15:00	
8	Одељење за радне односе Нови Сад	60608	07:00-15:00	
9	Одељење за радне односе Ужице	60609	07:00-15:00	
10	Одељење за безбедност и здравље на раду-Београд	60610	08:00-16:00	
11	Одељење за безбедност и здравље на раду - Ниш	60612	07:00-15:00	
12	Одељење за безбедност и здравље на раду - Нови Сад	60613	07:00-15:00	
13	Одељење за безбедност и здравље на раду - Ужице	60614	07:00-15:00	
14	Одељење за заштиту животне средине	60615	08:00-16:00	
15	Одељење за коришћење друмских возила	60616	08:00-16:00	

## Сектор за информационе технологије

редни број	назив организационе јединице	шифра организационе јединице	радно време запослених који раде у осмочасовном моделу рада (од-до)	радно време запослених који раде у турусном моделу рада (од-до)
1	Управа Сектора за ИТ	65000	08:00-16:00-Београд 07:00-15:00 - Ниш	
2	Одељење за одржавање, развој и пројектовање рачунарских мрежа	65001	08:00-16:00 07:00-15:00-Ниш и Краљево	
3	Служба за одржавање рачунарских мрежа	65002	08:00-16:00-Београд 07:00-15:00-Ниш, Краљево, Ужице, Суботица	07:00-19:00 19:00-07:00 Београд
4	Одељење за развој и одржавање серверских система и сервиса	65003	08:00-16:00-Београд 07:00-15:00-Нови Сад	07:00-19:00 19:00-07:00 Београд
5	Одељење за развој и експлоатацију ИС у области економских и кадровских послова	65004	08:00-16:00-Београд 07:00-15:00 - Ниш, Нови Сад, Краљево, Ужице	
6	Одељење за апликативни развој и управљање пројектима	65005	08:00-16:00-Београд 07:00-15:00-Краљево	
7	Одељење за развој и експлоатацију ИС у области саобраћајних послова	65006	08:00-16:00 – Београд 07:00-15:00 - Краљево, Нови Сад	

## Центар за безбедност

редни број	назив организационе јединице	шифра организационе јединице	радно време запослених који раде у осмочасовном моделу рада (од-до)	радно време запослених који раде у турусном моделу рада (од-до)	напомена
1	Управа Центра	67000	08:00-16:00		
2	Одељење за ванредне ситуације	67001	08:00-16:00		
3	Одељење за послове безбедности	67002	08:00-16:00		
4	Сарадник за контролу приступа пословној згради у Београду	6700206		07:00-19:00 19:00-07:00	
5	Одељење за безбедност-Београд (Пожаревац, Панчево, Рума)	67003	07:00-15:00		
6	Диспечери за безбедност- радно место Београд Центар	6700310		07:00-19:00 19:00-07:00	
7	Сарадник за безбедност-радно место Београд Центар	6700313		07:00-19:00 19:00-07:00	
8	Ватрогасац-чувар-радно место Београд Центар	6700315		07:00-19:00 19:00-07:00	
9	Одељење за безбедност-Ниш(Лапово, Зајерчар)	67004	07:00-15:00		
10	Ватрогасац-чувар-радно место Димитровград	6700412		07:00-19:00 19:00-07:00	

11	Ватрогасац-чувар-радno место Лалово	6700413		07:00-19:00 19:00-07:00	
12	Одељење за безбедност-Нови Сад	67005	07:00-15:00		
13	Диспечер за безбедност-радno место Нови Сад, Врбас Нова, Суботица	6700507	07:00-15:00		Након пуштања у експлоатацију пруге Нови Сад- Суботица- др.граница радно време запослених ће бити у турнусу 07:00-19:00 19:00-07:00
14	Одељење за безбедност-Ужице (Краљево)	67006	07:00-15:00		
15	Служба заштите од пожара у ПЖС Вуков споменик-диспечер за безбедност	6700702		07:00-19:00 19:00-07:00	
16	Служба заштите од пожара у ПЖС Вуков споменик-диспечер за ЕПН	6700703		07:00-19:00 19:00-07:00	
17	Служба заштите од пожара у ПЖС Вуков споменик-ватрогасац-чувар	6700704		07:00-19:00 19:00-07:00	

**Центар за међународне послове**

редни број	назив организационе јединице	шифра организационе јединице	радno време запослених који раде у осмочасовном моделу рада (од-до)	радno време запослених који раде у туристичком моделу рада (од-до)
1	Центар за међународне послове - Управа центра	66000	08:00-16:00	

**Повереништво за етику**

редни број	назив организационе јединице	шифра организационе јединице	радno време запослених који раде у осмочасовном моделу рада (од-до)	радno време запослених који раде у туристичком моделу рада (од-до)
1	Повереништво за етику	60300	08:00-16:00	

**Сектор за набавке**

редни број	назив организационе јединице	шифра организационе јединице	радno време запослених који раде у осмочасовном моделу рада (од-до)	радno време запослених који раде у туристичком моделу рада (од-до)
1	Управа	61000	08:00-16:00	
2	Одељење за логистику и праћење реализације уговора	61001	08:00-16:00	
3	Одељење за намењене набавке	61002	08:00-16:00	
4	Одељење за опште набавке	61003	08:00-16:00	

## Сектор за стоваришне послове

редни број	назив организационе јединице	шифра организационе јединице	радно време запослених који раде у осмочасовном моделу рада (од-до)	радno време запослених који раде у турусном моделу рада (од-до)
1	Управа Сектора	61300	08:00 - 16:00	
2	Одељење за стовариштва	61301	08:00 - 16:00	
3	Служба стоваришних послова Београд	61302	07:00 - 15:00	
4	Служба за стов. послове Пожаревац	61303	07:00 - 15:00	06.00-18.00
5	Служба стоваришних послова Рума	61304		
	Рума	61304	07.00 - 15.00	00.00-24.00 турнус 12/24/12/48
	Ср. Митровица	61304	07.00 - 15.00	
6	Служба стоваришних послова Зрењанин	61305		
	1. Зрењанин	61305	07.00 - 15.00	07.00-19.00 турнус 12/36
	2. Кикинда	61305		07.00 - 19.00 турнус 12/36
	3. Вршац	61305	07.00 - 15.00	12.00 - 24.00, турнус 12/36
	4. Панчево	61305		00.00 - 24.00 турнус 12/24/12/48
7	Служба стоваришних послова Нови Сад	61306	07.00 - 15.00	
8	Служба стоваришних послова Суботица	61307		
	Суботица	61307	07.00 - 15.00	12.00 - 06.00 турнус 9/24/ 9/30
	Сомбор	61307		06.00-12.00 и 20.00-02.00 запослени ради сваки други дан
9	Служба стоваришних послова Ужиче	61308	07.00 - 15.00	
10	Служба за стов. послове Краљево	61309	07.00 - 15.00	00.00-24.00
11	Служба за стоваришне послове Ниш	61310	07:00 - 15:00	07:00 - 19:00 19:00 - 07:0 (модел 12/24/12/48 )
12	Служба за стоваришне послове Зајечар	61311	07:00 - 15:00	07:00- 19:00 и 19:00 - 07:00
13	Служба за стов. послове Чв. Лапово	613 12	06.30 - 14.30	06.00 - 18.00
14	Одељење за продају, фактурисање секундарних сировина и горива	61313	08:00 - 16:00	

## Сектор за некретности

редни број	назив организационе јединице	шифра организационе јединице	радno време запослених који раде у осмочасовном моделу рада (од-до)	радno време запослених који раде у турусном моделу рада (од-до)
1	Управа сектора	60700	08:00 - 16:00	

2	Одељење за управљање некретностима (*запослени у Нишу, Краљеву, Новом Саду, Кикинди, Суботици, Ужицу, Параћину, Сремској Митровици, Руми, Чачку и Крушевцу)	60701	08:00 - 16:00 07:00 - 15:00*	
3	Одељење за стамбене послове (*запослени у Нишу, Краљеву, Новом Саду, Кикинди, Суботици, Ужицу, Параћину, Сремској Митровици, Руми, Чачку и Крушевцу)	60702	08:00 - 16:00 07:00 - 15:00*	
4	Одељење за заштиту железничке инфраструктуре	60703	08:00 - 16:00	
5	Одељење за евиденцију непокретне имовине Друштва	60704	08:00 - 16:00	

**„ЖЕЛЕЗНИЦЕ СРБИЈЕ“ АКЦИОНАРСКО ДРУШТВО**

**Одлука Скупштине  
„Железнице Србије“ ад  
(од 29.8.2025. године)  
Број: 10-4/2025-140-41**

На основу члана 25. Статута „Железнице Србије“ акционарско друштво (Службени гласник „Железнице Србије“, број 10/19-пречишћен текст), Скупштина „Железнице Србије“ акционарско друштво на седници одржаној 29.8.2025. године, донела је

**О Д Л У К У**

1. Предлаже се Скупштини Предузећа за изградњу железничког чвора Београд д.о.о. Београд да разреши Раду Вукелић дужности директора Предузећа за изградњу железничког чвора Београд д.о.о. Београд, са 15.8.2025. године.

2. Одлуку објавити у Службеном гласнику „Железнице Србије“.

  
ПРЕДСЕДНИК СКУПШТИНЕ  
Бранимир Поношић

**Одлука Скупштине  
„Железнице Србије“ ад  
(од 29.8.2025. године)  
Број: 10-4/2025-141-41**

На основу члана 25. Статута „Железнице Србије“ акционарско друштво (Службени гласник „Железнице Србије“, број 10/19-пречишћен текст), Скупштина „Железнице Србије“ акционарско друштво на седници одржаној 29.8.2025. године, донела је

**О Д Л У К У**

I Предлаже се Скупштини Предузећа за изградњу железничког чвора Београд д.о.о. Београд да именује Драгишу Елезовића за директора Предузећа за изградњу железничког чвора Београд д.о.о. Београд, на мандатни период од пет година.

II Ову одлуку доставити Скупштини Предузећа за изградњу железничког чвора Београд д.о.о. Београд.

III Одлуку објавити у Службеном гласнику „Железнице Србије“.

  
ПРЕДСЕДНИК СКУПШТИНЕ  
Бранимир Поношић

**Одлука Скупштине  
„Железнице Србије“ ад  
(од 29.8.2025. године)  
Број: 10-4/2025-142-41**

На основу члана 25. Статута „Железнице Србије“ акционарско друштво (Службени гласник „Железнице Србије“, број 10/19-пречишћен текст), Скупштина „Железнице Србије“ акционарско друштво на седници одржаној 29.8.2025. године, донела је

**О Д Л У К У**

I Разређава се Добрила Поворац, представник „Железнице Србије“ акционарско друштво, Београд у Скупштини Предузећа за изградњу железничког чвора Београд д.о.о. Београд, одређена Одлуком број 10-4/2022-59-16 од 26.12.2022. године.

II Ову одлуку доставити Предузећу за изградњу железничког чвора Београд д.о.о. Београд и лицу из тачке I.

III Одлуку објавити у Службеном гласнику „Железнице Србије“.

  
ПРЕДСЕДНИК СКУПШТИНЕ  
Братислав Поповић

**Одлука Скупштине  
„Железнице Србије“ ад  
(од 29.8.2025. године)  
Број: 10-4/2025-143-41**

На основу члана 25. Статута „Железнице Србије“ акционарско друштво (Службени гласник „Железнице Србије“, број 10/19-пречишћен текст), Скупштина „Железнице Србије“ акционарско друштво на седници одржаној 29.8.2025. године, донела је

**О Д Л У К У**

I За представника „Железнице Србије“ акционарско друштво, Београд, оснивача и јединог члана Предузећа за изградњу железничког чвора Београд д.о.о. Београд, у Скупштину Предузећа за изградњу железничког чвора Београд д.о.о. Београд, одређује се Драгољуб Котарац.

II Ову одлуку доставити Предузећу за изградњу железничког чвора Београд д.о.о. Београд.

III Одлуку објавити у Службеном гласнику „Железнице Србије“.

  
ПРЕДСЕДНИК СКУПШТИНЕ  
Братислав Поповић





**С а д р ж а ј**

**Акционарско друштво за управљање јавном железничком инфраструктуром  
„Инфраструктура железнице Србије“**

Одлуке Одбора директора „Инфраструктура железнице Србије“ а.д. (од 25.8.2025. године) .....	1-15
Упутство о вршењу техничког прегледа и одржавања скретница на мрежи пруга „Инфраструктура железнице Србије“ а.д. ....	16
Одлука о деветим изменама и допунама Изјаве о мрежи 2025. за Ред вожње за 2024/2025 годину .....	37
Одлуке Одбора директора „Инфраструктура железнице Србије“ а.д. (од 29.8.2025. године) .....	40-43
Правилник о изменама и допунама Правилника о организацији и систематизацији послова Акционарског друштва за управљање јавном железничком инфраструктуром „Инфраструктура железнице Србије“, Београд .....	44
Упутство о изменама и допунама Упутства о организацији и евиденцији радног времена у Акционарском друштву за управљање јавном железничком инфраструктуром „Инфраструктура железнице Србије“, Београд .....	47

**„Железнице Србије“ акционарско друштво**

Одлуке Скупштине „Железнице Србије“ ад (од 29.8.2025. године) .....	72-73
---	-------

---

СЛУЖБЕНИ ГЛАСНИК

Издаје: „Железнице Србије“ акционарско друштво  
Уредник службених гласила: Весна Гојић Вучићевић  
Уредништво: Медија центар „Железнице Србије“, Немањина 6, Београд  
Телефон: 011/3618-344, ЖАТ: 369 и 13-69

Штампа: КОЛОР-ПРИНТ ДОО ЛАЂАРАК