

2/1-1.4.1 НАСЛОВНА СТРАНА

2/1-1.4 ПРОЈЕКАТ ГАЛЕРИЈЕ НА км 81+283,13

Инвеститор:	„Инфраструктура Железнице Србије“ а.д. Немањина 6/4, Београд
Објекат:	Модернизација, реконструкција и изградња пруге Београд - Суботица државна граница (Келебија), деоница пруге Нови Сад - Суботица - државна граница (Келебија), у Новом Саду, Кисачу, Степановићеву, Змајеву, Врбасу, Ловћенцу, Малом Иђошу, Бачкој Тополи, Жеднику, Наумовићеву и Суботици, К.О. Нови Сад I, К.О. Нови Сад IV, К.О. Кисач,, К.О. Руменка, К.О. Степановићево, К.О. Ченеј, К.О. Бачко Добро Поље, К.О. Врбас, К.О. Врбас - град, К.О. Змајево, К.О. Куцура, К.О. Ловћенац, К.О. Мали Иђош, К.О. Фекетић, К.О. Бачка Топола, К.О. Бачка Топола - Град, К.О. Мали Београд, К.О. Биково, К.О. Доњи Град, К.О. Жедник, К.О. Нови Град, К.О. Палић, К.О. Стари Град, на катастарским парцелама према списку приложеном у Главној свесци
Врста техничке документације:	ИДП Идејни пројекат
Назив и ознака дела пројекта:	2/1-1.4 Пројекат галерије на км 81+283,13
За грађење / извођење радова:	Нова градња и реконструкција
Пројектант:	Саобраћајни институт ЦИП, д.о.о Немањина 6/ IV, Београд 351-02-02009/2017-07
Одговорно лице пројектанта:	Генерални директор: Милутин Игњатовић, дипл.инж
Потпис:	
Одговорни пројектант:	Нада Павловић, дипл.инж. грађ.
Број лиценце:	лиценца бр.310 5632 03
Потпис:	
Број дела пројекта:	2017-728 -КОН-2/1-1.4
Место и датум:	Београд, Јул 2020.

2/1-1.4.2. САДРЖАЈ

2/1-1.4.1	Насловна страна
2/1-1.4.2	Садржај
2/1-1.4.3	Решење о одређивању одговорног пројектанта
2/1-1.4.4	Изјава одговорног пројектанта
2/1-1.4.5	Текстуална документација
2/1-1.4.5.1	Технички извештај
2/1-1.4.6.	Нумеричка документација
2/1-1.4.6.1	Статички прорачун
2/1-1.4.6.2	Предмер и предрачун
2/1-1.4.7.	Графичка документација
2/1-1.4.7.1	Диспозиција

2/1-1.4.3. РЕШЕЊЕ О ОДРЕЂИВАЊУ ОДГОВОРНОГ ПРОЈЕКТАНТА

На основу члана 128 Закона о планирању и изградњи ("Службени гласник РС", бр. 72/09, 81/09 - исправка, 64/10 - УС, 24/11, 121/12, 42/13 - УС, 50/2013 - УС, 98/2013 - УС, 132/14, 145/14, 83/2018, 31/2019 и 37/2019 -др.закон) и одредби Правилника о садржини, начину и поступку израде и начину вршења контроле техничке документације према класи и намени објеката ("Службени гласник РС" бр 73/2019) као:

ОДГОВОРНИ ПРОЈЕКТАНТ

за израду **2/1-1.4 Пројекат галерије на км 81+283,13**, који је део ИДП - Идејног пројекта Модернизација, реконструкција и изградња пруге Београд - Суботица државна граница (Келебија), деоница пруге Нови Сад - Суботица - државна граница (Келебија), у Новом Саду, Кисачу, Степановићеву, Змајеву, Врбасу, Ловћенцу, Мали Иђошу, Бачкој Тополи, Жеднику, Наумовићеву и Суботици, К.О. Нови Сад I, К.О. Нови Сад IV, К.О. Кисач, К.О. Руменка, К.О. Степановићево, К.О. Ченеј, К.О. Бачко Добро Поље, К.О. Врбас, К.О. Врбас - град, К.О. Змајево, К.О. Куцура, К.О. Ловћенац, К.О. Мали Иђош, К.О. Фекетић, К.О. Бачка Топола, К.О. Бачка Топола - Град, К.О. Мали Београд, К.О. Биково, К.О. Доњи Град, К.О. Жедник, К.О. Нови Град, К.О. Палић, К.О. Стари Град, одређује се:

Нада Павловић, дипл.инж. грађ. _____ 310 5632 03

Пројектант: САОБРАЋАЈНИ ИНСТИТУТ ЦИП д.о.о.,
Београд Немањина 6/IV

351-02-02009/2017-07

Одговорно лице/заступник: Генерални директор: Милутин Игњатовић, дипл.инж.

Потпис:



Број техничке документације: 2017 - 728

Место и датум: Београд, мај 2020.год.

2/1-1.4.4. ИЗЈАВА ОДГОВОРНОГ ПРОЈЕКТАНТА ПРОЈЕКТА

Одговорни пројектант пројекта **2/1-1.4 Пројекат галерије на км 81+283,13**, који је део ИДП - Идејног пројекта Модернизација, реконструкција и изградња пруге Београд - Суботица државна граница (Келебија), деоница пруге Нови Сад - Суботица - државна граница (Келебија), у Новом Саду, Кисачу, Степановићеву, Змајеву, Врбасу, Ловћенцу, Мали Иђошу, Бачкој Тополи, Жеднику, Наумовићеву и Суботици, К.О. Нови Сад I, К.О. Нови Сад IV, К.О. Кисач, К.О. Руменка, К.О. Степановићево, К.О. Ченеј, К.О. Бачко Добро Поље, К.О. Врбас, К.О. Врбас - град, К.О. Змајево, К.О. Куцура, К.О. Ловћенац, К.О. Мали Иђош, К.О. Фекетић, К.О. Бачка Топола, К.О. Бачка Топола - Град, К.О. Мали Београд, К.О. Биково, К.О. Доњи Град, К.О. Жедник, К.О. Нови Град, К.О. Палић, К.О. Стари Град

Нада Павловић, дипл. инж. грађ.

ИЗЈАВЉУЈЕМ

1. да је пројекат израђен у складу са Законом о планирању и изградњи, прописима, стандардима и нормативима из области изградње објеката и правилима струке;
2. да је пројекат у свему у складу са начинима за обезбеђење испуњења основних захтева за објекат прописаних елаборатима и студијама

Одговорни пројектант ИДП:

Нада Павловић, дипл. инж. грађ.

Број лиценце:

310 5632 03

Потпис:



Број техничке документације:

2017 - 728

Место и датум:

Београд, мај 2020.год.

**2/1-1.4.5 ТЕКСТУАЛНА
ДОКУМЕНТАЦИЈА**

2/1-1.4.5.1 Технички опис

ТЕХНИЧКИ ИЗВЕШТАЈ

ИДЕЈНИ ПРОЈЕКАТ

МОДЕРНИЗАЦИЈА ЖЕЛЕЗНИЧКЕ ПРУГЕ БЕОГРАД – СУБОТИЦА – ДРЖАВНА ГРАНИЦА (КЕЛЕБИЈА) ДЕОНИЦА: НОВИ САД – СУБОТИЦА – ДРЖАВНА ГРАНИЦА (КЕЛЕБИЈА)

ПРОЈЕКАТ ЖЕЛЕЗНИЧКЕ ГАЛЕРИЈЕ на стационачи км 81+283,13

1. УВОД

Почетни подаци за припрему Пројекта Изградње галерије су:

- Пројектни задатак
- Подаци железничког сектора
- Подаци сектора за путеве
- Геотехничка испитивања
- Други релевантни пројекти

У пројектном задатку је предвиђена изградња железничке галерије на стационачи км 81+283,13 двоколосечне пруге Нови Сад - Суботица (мађарска граница) на укрштају са пругом Нови Сад - Сомбор/Богољево.

Укрштај је у близини прелаза канала Нови Сад - Савино Село.

Један колосек на доњем нивоу и два колосека на горњем нивоу.

На доњем нивоу је:

Пруга Нови Сад - Сомбор/Богољево.

На горњем нивоу је:

Леви и десни колосек железничке пруге Нови Сад – Суботица.

2. ДИСПОЗИЦИЈА

Оса двоколосечне пруге Нови Сад - Суботица (мађарска граница) (горња) је у десној кривини $R=2000$ м. Растојање два колосека пруге Нови Сад – Суботица износи 4,75 м.

Оса Нови Сад - Сомбор/Богољево (доња) је у левој кривини $R=300$ м.

Нивелета железничке пруге на десном коловозу линије Нови Сад - Суботица (горња) је у нагибу од 0,4 %.

Нивелета железничке пруге Нови Сад - Сомбор/Богољево (доња) је конкавна вертикална кривина ($R_v= 3000$ м), нема никакав утицај на конструкцију имајући у виду да се налази на нижем нивоу и нема никаквог додир са конструкцијом.

Угао укрштања две пруге је $32,8435^\circ$ за десни коловоз и $30,9379^\circ$ за леви коловоз.
Просечна кота терена око галерије је: 82,00 м

3. КОНСТРУКЦИЈА

Пројектована конструкција састоји се три дела. Главна конструкција је **галерија** на самом укрштају. На оба краја галерије, у правцу доњег колосека, пројектоване су **потпорне конструкције**.

Галерија од армираног бетона, је формирана као једнораспонска просторна рамовска конструкција, паралелна са доњим колосеком, отворена са доње стране. Она се састоји од горње, носеће плоче подупрте са вертикалним зидовима и стубовима који су фиксно повезани у једну целину. Зидови су непрекидни и масивни у делу насипа. Ван насипа, на слободном делу, су кружни стубови.

Ширина отвора је $L_0=7,00$ м, а распон рама износи 8,00 м. Средина распона и оса железничке пруге се поклапају.

Просторна конструкција са троугластом базом је предвиђена као део галерије. Пројектована је за кос прелаз горње двоколосечне пруге преко галерије. Једна страна тог троугла је ортогонална у односу на осовину горње пруге. Тако се оба точка једне осовине точка истовремено позиционирају на површини јединствене крутости. Једина функција овог троугаоног додатка конструкцији галерије је да се пар точка истовремено налазе на подлози исте крутости

Елементи галерије су висински и положајно уклопљени у нивелацију и геометрију свих пруга које се укрштају.

Конструкција галерије се састоји од шипова, наглавних греда, зидова и стубова, као и горњих плоча са носачима.

Зидови и стубови

Положај зидова и стубова је одређена осама железничких коловоза. Ивица конструкције је паралелна са осом железничке пруге.

Зидови су 100 цм дебљине, и укљештени су са доње стране у наглавну греду. Дуж рампе за горњу пругу пројектовани су масивни зидови у дужини од 25,30 м. Поред масивног дела зидова у саставу галерије је низ стубова који заједно чине потпору горњој плочи. Постављање стубова се врши дијагонално у односу на централну тачку. На левој страни су 4 стуба, и 5 стубова са десне стране. Пречник стубова износи 80 цм. Размак између стубова је 3,45 м, тако да они конструкцији пружају добру естетику.

Горња плоча

Железничка галерија је дужине од 37,81 м дефинисане према оси пруге Нови Сад - Суботица (мађарска граница). Галерија је изграђена од армираног бетона. Дебљина горње плоче износи 70 цм (изнад железничке пруге). Код делова са троугловима дебљина горње плоче износи 110 цм.

Минимална вертикална удаљеност између горње ивице шине до доње ивице конструкције је 5,74 м.

Висина искоришћеног габарита железничког профила износи 4,80 м. Остаје још 54 цм додатног простора изнад габарита железничког профила.

Због суперелевације стварна висина зазора износи 5,06 м.

Шипови и наглавне греде шипова

Наглавне греде се налазе испод свих зидова и стубова. Димензија греде износи 2,40×1,50 м. Доњи и горњи ниво наглавне греде је исти кроз целу конструкцију. Зидови и стубови су повезани са наглавним гредама шипова. Шипови су у једном реду, а размак између шипова износи 3,45 м.

Потпорна конструкција има два различита дела са обе стране.

На оба краја галерије, у наставку дуж пруга, пројектоване су потпорне конструкције. Конструкције су потребне на почетку галерије са леве стране, а на крају галерије са десне стране.

Ова конструкција се састоји из два дела. Дужина ове потпорне конструкције износи 41,16 м на почетној тачки и 36,54 м на крајњој тачки.

Први део је просторна конструкција коју чине потпорни зид са потпорним гредама и стубовима. Дужина потпорне конструкције испред галерије, на нижој стационажи износи 10,34 м и 11,32 м на крају галерије на вишој стационажи. Наспрам зида налази се 3 стуба (пречника 80 цм). Хоризонтална греда димензија 1,00/1,45 м међусобно повезује стубове, а 3 попречне греде димензија 70/80 цм повезују зид и хоризонталну греду са стубовима.

Горњи ниво попречних греда и припајајућег носача је исти као и горњи ниво горње плоче галерије.

У наставку обе просторне потпорне конструкције је конзолни зид. Дужина овог дела на почетку галерије је 30,00 м, док њена дужина на крају галерије 24,54 м. Шипови од армираног бетона су потпора конзолним зидовима. Постоји 9×2 комада шипова на почетку и 7×2 комада на крају.

Конзолни зид је обликован у кампадама.

4. ОСТАЛИ РАДОВИ

Хидроизолација се врши постављањем једног хладног премаза битулита преко целе горње плоче.

На чисту бетонску површину под падом ће се поставити хидроизолација. Метил МетАкрилат ММА хидроизолација ће бити употребљена уз фино гранулисани бетонски слој дебљине 5 цм, галванизовану мрежу и хидроизолациону гуму на врху.

Ивични венци се постављају целом дужином железничке пруге на горњој плочи ради прихватања баласта. Дужина ивичних венаца је иста као и дужина структуре (37,81 м).
Ширина ивичног венца износи 25 цм.

На свим другим деловима конструкције ивични венци ће бити постављени на ивицу плоче. Потребно је оставити челичну ограду дужином те ивице. Заштитна ограда ће бити постављена дужином свих ивичних венаца.

Ивични венци на фронту галерије ће такође имати заштитну жичану ограду.

Вода са горње плоче ће бити спроведена преко бетонске површине под нагибом ка насипу, а из других делова ће горњи ниво ивичних венаца који је под нагибом одводити воду на стране горњег строја коловоза.

Хидроизолација бетонских површина које су у контакту са земљом се врши помоћу једног премаза хладним битуменом и два премаза топлог битумена. Пре премазивања слојевима све површине морају бити очишћене и припремљене.

Бетонске површине које су изложене ваздуху ће бити обложене хидрофобичним премазом ради заштите од корозије која настаје услед дејства воде и соли.

Темељне и прелазне плоче се изводе преко слоја мршавпг бетона дебљине 10 цм.

Везе између конструкције надвожњака и насипа железничке пруге ће се извести помоћу шљунчаних уметака који ће се налазити испод прелазних плоча. Ови радови морају бити обављени у складу са смерницама Рицхтлинне 836.

Спој између вертикалних елемената конструкције и потпорних зидова се врше помоћу еластичне спојнице „Фугебанд“, која се пажљиво поставља пре бетонирања и пружа хидроизолациону заштиту.

5. ТЕМЕЉИ

Геотехничка бушења и тестирања статичке пенетрације (ЦПТ) су предвиђена ради испитивања земљишта у делу са галеријом. Попречни пресеци бушења и ЦПТ дијаграми су унети у цртеж диспозиције.

С обзиром на прорачунато оптерећење од надвожњака и на резултате геотехничких испитивања, предвиђено је да темељи конструкције буду на бушеним шиповима. Предвиђени су шипови пречника $\varnothing 1.2$ м и наглавне греде са арматуром Б500-Б. Темељи су изграђени од бетона Ц25/30, класе изложености ХЦ2.

Максимална номинална сила у шипу пречника $\varnothing 1.20$ м износи 4820 кН, што је мање од капацитета носивости шипова по стандарду „ЕН 1997-1“ и „ЕН 1997-2“.

Ниво подземне воде је на 3,0 м испод нивоа тла.

Сви шипови имају дужину од 13,08 м.

Базни ниво и ниво наглавне греде је једнак у целој структури.

Број шипова је наведен у следећој табели.

	Испод масивног зида	Део испод галерије	Испод додатног дела	Испод потпорног носача	Испод конзолног зида	Укупно
Лева страна	8	4	8	6+3	18	47
Десна страна	8	5	7	3+9	14	43
Укупно	16	9	15	18	32	90

6. СТАТИЧКИ ПРОРАЧУН

Статички прорачун спроведен је коришћењем програмског пакета „Ахис ВМ“. Анализа оптерећења урађена је за све типове оптерећења по важећим „Еуроцоде“ стандардима за оптерећења на железничким мостовима: основно (сопствено и додатно стално) оптерећење, динамичко оптерећење са одговарајућим динамичким коефицијентом за возила по европском моделу оптерећења возова „УИЦ71“, додатна оптерећења (скупљање, течење, температурне разлике, промена температуре $\pm 25^{\circ}\text{C}$, сила кочења и покретања воза). Оптерећења су сагласна са важећим прописима. Сва оптерећења су одређена у складу са применљивим „Еуроцоде“ прописима.

7. ТЕХНОЛОГИЈА РАДА

Предвиђено је да се конструкција изгради од бетона припремљеног „ин ситу“ методом помоћу скеле. Грађевински радови ће се изводити уз делимично или потпуно обустављен железнички саобраћај у складу са динамиком радова изградње железничке пруге и других повезаних пријављених радова.

8. ОПШТЕ НАПОМЕНЕ

Искоришћени материјали:

Арматура Б500Б.

Пројектоване класе бетона:

Плоча, зидни панели, кружни стубови: Ц 30/37, ХЦ4, ХФ1, В-ИИ (МБ 35) Мпа

Потпорни зидови: Ц 30/37, ХЦ4, ХФ1, В-ИИ (МБ 35) Мпа

Шипови и надглавне греде шипова: Ц 25/30 ХЦ2

Ивични венци и пешачке стазе: Ц 30/37, ХЦ4, ХФ3, В-ИИ, М-200 (МБ 45) Мпа

Мршав бетон: Ц 12/15 или Ц16/20, Х0 (МБ 15) Мпа

Децембар 2019, Београд

ОДГОВОРНИ ПРОЈЕКТАНТ

Нада Павловић, Дипломирани инжењер

Број лиценце: 310 5632 03



2/1-1.4.6 НУМЕРИЧКА ДОКУМЕНТАЦИЈА

2/1-1.4.6.1 СТАТИЧКИ ПРОРАЧУН

Садржај

I. УНОСНИ ПОДАЦИ ЗА СТАТИЧКИ ПРОРАЧУН

1. ЛИСТА СТАНДАРДА И ПРОПИСА
2. ОПШТИ ПОДАЦИ
3. КАРАКТЕРИСТИКЕ МАТЕРИЈАЛА
 - 3.1. БЕТОН
 - 3.2. АРМАТУРА
4. ДЕЈСТВА И УТИЦАЈИ НА КОНСТРУКЦИЈУ
 - 4.1. СТАЛНО ОПТЕРЕЋЕЊЕ, СОПСТВЕНА ТЕЖИНА
 - 4.1.1. ВЕРТИКАЛНО ОПТЕРЕЋЕЊЕ
 - 4.1.2. ХОРИЗОНТАЛНО ОПТЕРЕЋЕЊЕ
 - 4.2. СТАЛНО ОПТЕРЕЋЕЊЕ, ТЕЧЕЊЕ И СКУПЉАЊЕ
 - 4.3. ПРОМЕНЉИВО ОПТЕРЕЋЕЊЕ - САОБРАЋАЈНО ОПТЕРЕЋЕЊЕ
 - 4.3.1. САОБРАЋАЈНА ОПТЕРЕЋЕЊА НА ЖЕЛЕЗНИЧКОМ МОСТУ
 - 4.3.1.1. ВЕРТИКАЛНО ОПТЕРЕЋЕЊЕ
 - 4.3.1.2. ХОРИЗОНТАЛНО ОПТЕРЕЋЕЊЕ
 - 4.3.2. САОБРАЋАЈНО ОПТЕРЕЋЕЊЕ НА ПУТЕВИМА
 - 4.4. ПРОМЕНЉИВО ОПТЕРЕЋЕЊЕ, ТЕМПЕРАТУРА
5. КОМБИНАЦИЈЕ ОПТЕРЕЋЕЊА
 - 5.1. ГРАНИЧНО СТАЊЕ НОСИВОСТИ
 - 5.2. НЕОЧЕКИВАНА И СЕИЗМИЧКА ОПТЕРЕЋЕЊА
 - 5.3. ГРАНИЧНО СТАЊЕ УПОТРЕБЉИВОСТИ
 - 5.4. ВРЕДНОСТИ Ψ ФАКОТРА

II. АНАЛИЗА КОНСТРУКТИВНИХ ЕЛЕМЕНАТА

1. Примењен софтвер коначних елемената - **AxisVM**
2. АНАЛИЗА ЕЛЕМЕНАТА ГОРЊЕГ СТРОЈА
 - 2.1. УНУТРАШЊЕ СИЛЕ И МОМЕНТИ
 - 2.2. КОЛИЧИНА АРМИРАЊА
 - 2.3. ДЕФОРМАЦИЈЕ
3. АНАЛИЗА ЕЛЕМЕНАТА ПОТПОРНОГ ЗИДА
 - 3.1. КОЛИЧИНА АРМИРАЊА
4. АНАЛИЗА АБ ПЛОЧЕ
 - 4.1. УНУТРАШЊЕ СИЛЕ И МОМЕНТИ
 - 4.2. КОЛИЧИНА АРМИРАЊА

III. РЕАКЦИЈЕ ОСЛОНАЦА

I. УНОСНИ ПОДАЦИ ЗА СТАТИЧКИ ПРОРАЧУН

1. ЛИСТА СТАНДАРДА И ПРОПИСА

Следећи стандарди ће бити употребљени за статички прорачун:

ЕВРОКОД 0 (EN 1990) – Основе прорачуна конструкција

ЕВРОКОД 1 (EN 1991) – Дејства на конструкције

ЕВРОКОД 2 (EN 1992) – Пројектовање бетонских конструкција

ЕВРОКОД Е 7 (EN 1997) – Геотехничко пројектовање

ЕВРОКОД Е 8 (EN 1998) – Пројектовање сеизмички отпорних конструкција

Уз горе наведене стандарде, сви додатци, промене као и сви српски национални анекси бити ће поново додати за сваки појединачни део еврокода.

2. ОПШТИ ПОДАЦИ

Горњи и доњи строј конструкције моделиран је употребом софтвера коначних елемената – AXIS VM. Модел представља финалну форму конструкције. У моделу коначних елемената, сви елементи су моделирани са љускастим елементима.

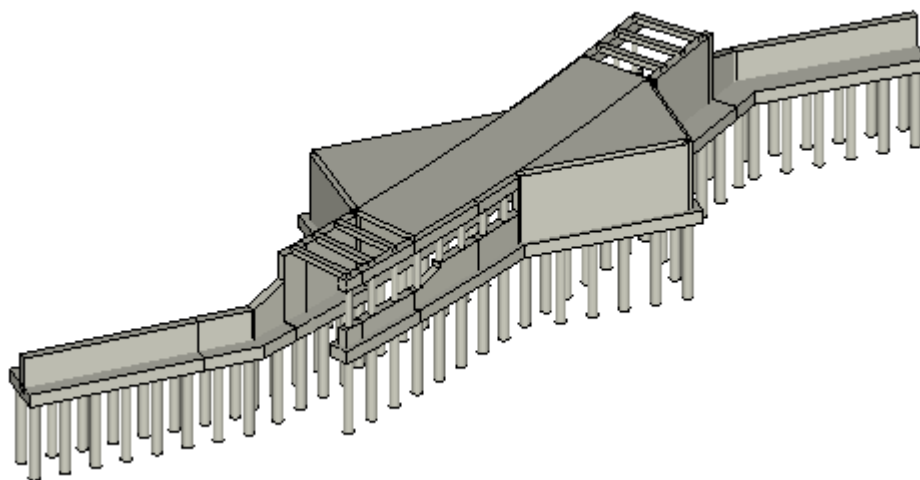

3D поглед

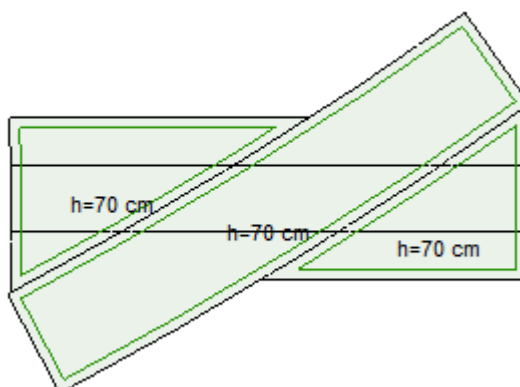

Дебљина елемента – горњи строј

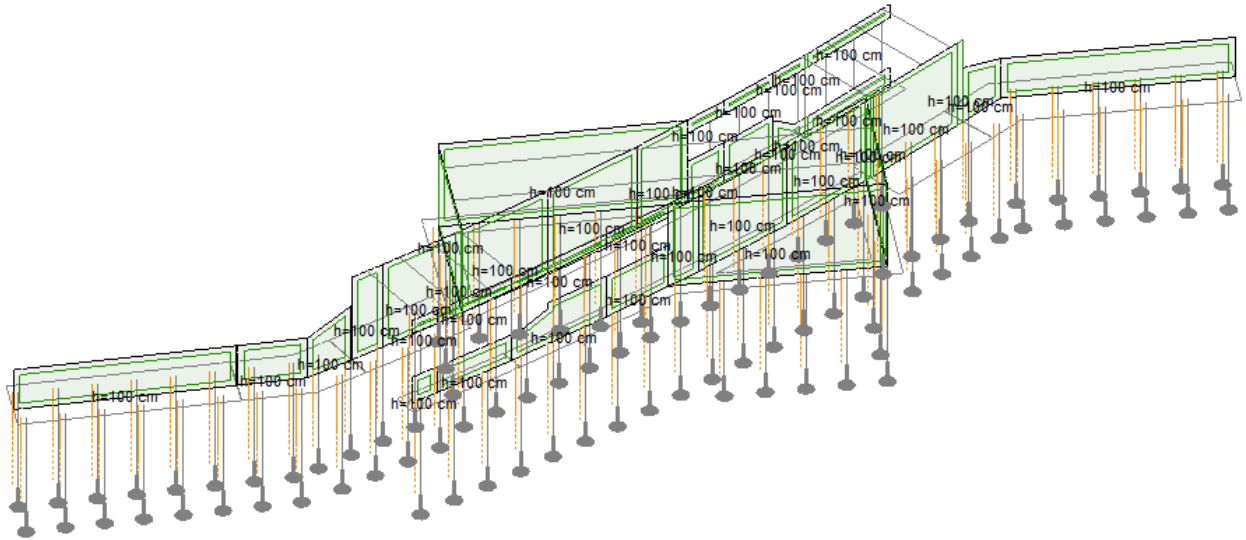

Дебљина елемента - зидови

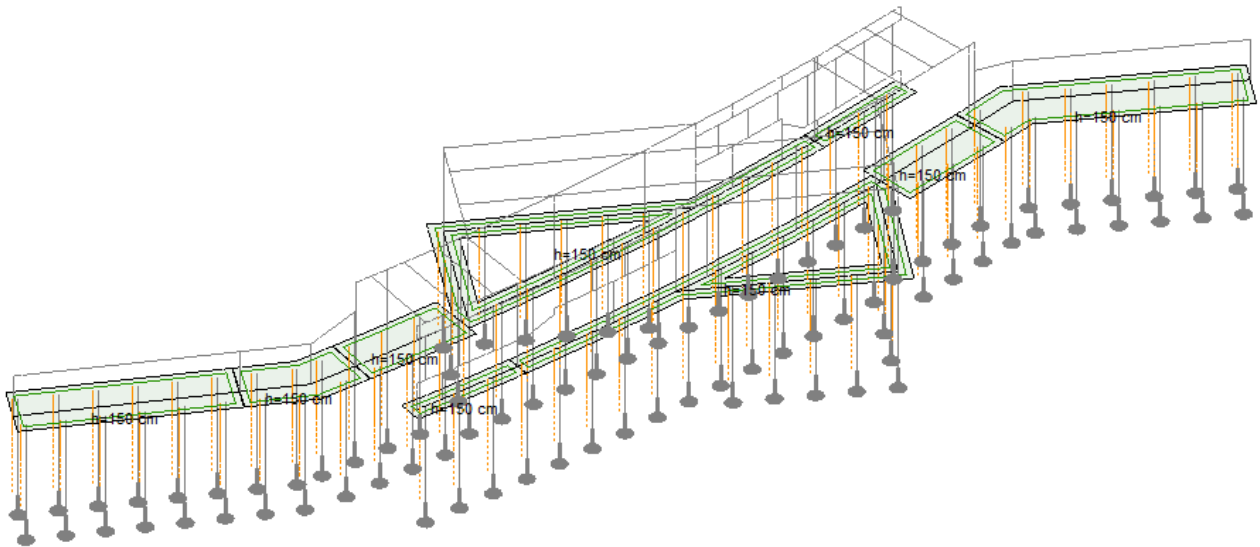

Дебљина елемента - плоча

3. КАРАКТЕРИСТИКЕ МАТЕРИЈАЛА

3.1. Бетон

У складу са EN 1992-1-1, EN 1992-2 као и EN 206.

Горња плоча, панелни зидови	
кружни стубови, потпорни зидови	C 30/37, XC4, XF1, V-II
Наглавне греде и шипови	C 25/30, XC2

3.2. Арматура

У складу са EN 1992-1-1, EN 1992-2 као и EN 10080.

Арматура B 500B

4. ДЕЈСТВА И УТИЦАЈИ НА КОНСТРУКЦИЈУ

4.1. СТАЛНО ОПТЕРЕЋЕЊЕ, СОПСТВЕНА ТЕЖИНА

Сопствена тежина конструктивног материјала, застора, насипа и осталих материјала присутних у виду сталног оптерећења бити ће прорачунати и складу са Анексом А у EN 1991-1-1.

4.1.1. Вертикално потерећење

Стално оптерећење конструкције је у складу са номиналним димензијама, као и са средњим вредностима јединичних маса, дефинисаним следећим запреминским тежинама:

- Армирани бетон: $\gamma = 25.00 \text{ kN/m}^3$
- Конструктивна арматура: $\gamma = 78.50 \text{ kN/m}^3$
- Асфалт: $\gamma = 24.00 \text{ kN/m}^3$
- Цементна стабилизација: $\gamma = 20.00 \text{ kN/m}^3$
- Насип: $\gamma = 20.00 \text{ kN/m}^3$
- Застор: $\gamma = 20.00 \text{ kN/m}^3$

Железнице:

- Шине: 2.00 kN/m
 - Електрична опрема: 1.00 kN/m
 - Прагови: $3.68 \text{ kN}/0.6 \text{ m} = 6.13 \text{ kN/m}$
 - Ширином од 3.00 m 3.04 kN/m^2 (одузета запремина застора $\rightarrow 1.41 \text{ kN/m}^2$)

 - Застор: $0.69 \text{ m} \times 20.00 \text{ kN/m}^3 = 13.8 \text{ kN/m}^2$
 - Будуће стално оптерећење: $0.10 \text{ m} \times 20.00 \text{ kN/m}^3 = 2.0 \text{ kN/m}^2$
 - Заштита изолације: $0.05 \text{ m} \times 24.00 \text{ kN/m}^3 = 1.2 \text{ kN/m}^2$
 - Изолација: $2 \times 0.01 \text{ m} \times 16.00 \text{ kN/m}^3 = 0.32 \text{ kN/m}^2$
 - Слој бетона за пад: $0.10 \text{ m} \times 24 \text{ kN/m}^3 = 2.4 \text{ kN/m}^2$
- 19.72 kN/m^2

Бетонски парапет у близини железнице:

- Бетонски парапет с леве стране: $0.398 \text{ m}^2 \times 25 \text{ kN/m}^3 = 9.95 \text{ kN/m}$
 - Бетонски парапет с десне стране: $0.338 \text{ m}^2 \times 25 \text{ kN/m}^3 = 8.45 \text{ kN/m}$
 - Бетонски ивичњак с леве и десне стране: $2 \times 0.171 \text{ m}^2 \times 25 \text{ kN/m}^3 = 8.55 \text{ kN/m}$
- 26.95 kN/m

Слојеви на бетонској плочи:

- Изолација: $0.01 \text{ m} \times 16.00 \text{ kN/m}^3 = 0.16 \text{ kN/m}^2$
 - Бетонски слој: $0.235 \text{ m} \times 24 \text{ kN/m}^3 = 5.64 \text{ kN/m}^2$
- 5.80 kN/m^2

Инсталације, разно:

- Челична заштитна ограда: 0.50 kN/m

4.1.2. ХОРИЗОНТАЛНО ОПТЕРЕЂЕЊЕ

Притисак земљишта

Геотехнички параметри за оптерећење од притиска земљишта на конструкцију:

- Запреминска тежина насипа $\gamma = 20.00 \text{ kN/m}^3$
- Угао унутрашњег трења земљишта $\varphi = 30^\circ$
- Адхезија $a = 0 \text{ kN/m}^2$

За израчунавање хоризонталног и вертикалног активног/пасивног притиска земљишта као и притиска земљишта у стању мировања, следећи параметри су употребљени:

- Коefицијент притиска земљишта у стању мировања $K_0 = 1 - \sin\varphi = 0.500$
- Коefицијент активног притиска земљишта $K_a = \tan\left(45^\circ - \frac{\varphi}{2}\right)^2 = 0.333$
- Коefицијент пасивног притиска земљишта $K_p = \tan\left(45^\circ + \frac{\varphi}{2}\right)^2 = 3.000$

Хоризонтални притисак услед сабијања узет је у обзир само на делу затвореног рама где је оно веће од хоризонталног притиска земљишта:

- Хоризонтални притисак земљишта услед сабијања $p_{comp.k} = 40.00 \text{ kN/m}^2$

4.2. СТАЛНО ОПТЕРЕЂЕЊЕ, течење и скупљање

Утицаји течења и скупљања узета су у обзир у складу са EN 1992-2 и базирани су на следећим параметрима:

- Релативна влажност окружења: RH = 75%
- Цемент уобичајеног очвршћавања
- Карактеристике попречног пресека $h_0 = A_c/U$ (аутоматски генерисано)
- Време утовара у складу са фазом конструкције
- $t_w = 30.000$ дана

4.3. ПРОМЕНЉИВО ОПТЕРЕЋЕЊЕ – САОБРАЋАЈНО ОПТЕРЕЋЕЊЕ

Разматрано саобраћајно оптерећење на железничком мосту:

- МОДЕЛ ОПТЕРЕЋЕЊА LM71 у складу са EN 1991-2
- Норамлно саобраћајно оптерећење представљено моделом оптерећења 1 (LM1).
У складу са EN 1991-2, за LM1, $\alpha_Q = \alpha_q = 1,0$.

4.3.1. Саобраћајна оптерећења на железничком мосту

Коефицијент класификације

Класификована вертикална оптерећења: $\alpha = 1.00$

Динамички фактор

Динамички фактор који повећава статичко оптерећење нането моделом оптерећења 71, SQ/0 и SW/2 зависи од степена одржавања железничких трака

- За пажљиво одржавање траке $1.00 \leq \Phi_2 = \frac{1.44}{\sqrt{L_\Phi - 0.2}} + 0.82 \leq 1.67$
- За стандардно државање траке $1.00 \leq \Phi_3 = \frac{2.16}{\sqrt{L_\Phi - 0.2}} + 0.73 \leq 2.00$

4.3.1.1. Вертикално оптерећење

Модел оптерећења 71

LM71 представља статички утицај у виду вертикалног оптерећења као резултат нормалног железничког саобраћаја

Распоред оптерећења као и карактеристичне вредности за вертикална оптерећења морају се усвојити према шеми

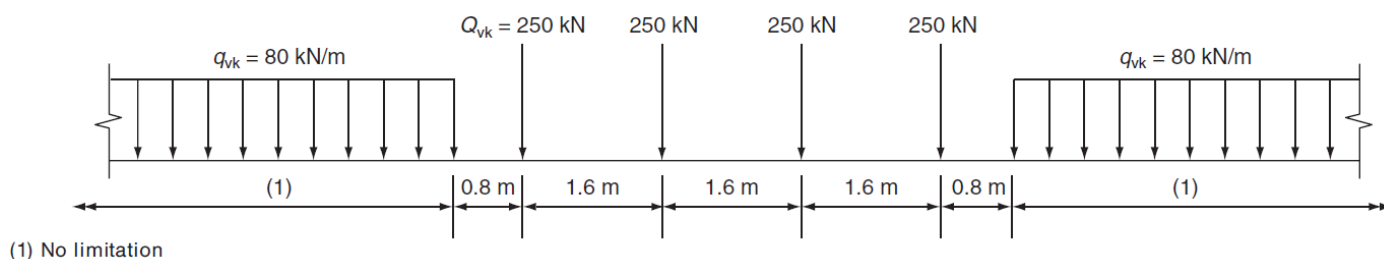

$$q_{LM71q} = 80 \text{ kN/m} / 6.40 \text{ m} = 26.6 \text{ kN/m}^2 \quad q_{LM71Q} = (4 \cdot 250 \text{ kN} / 6.40 \text{ m}) / 3.00 \text{ m} = 52 \text{ kN/m}^2$$

Модел оптерећења SW/0 и SW/2

Модел оптерећења SW/0 представља статички утицај вертикалног оптерећења као резултат нормалног железничког саобраћаја на континуалним гредама.

Модел оптерећења SW/2 представља статички утицај вертикалног оптерећења као резултат абнормалног железничког саобраћаја.

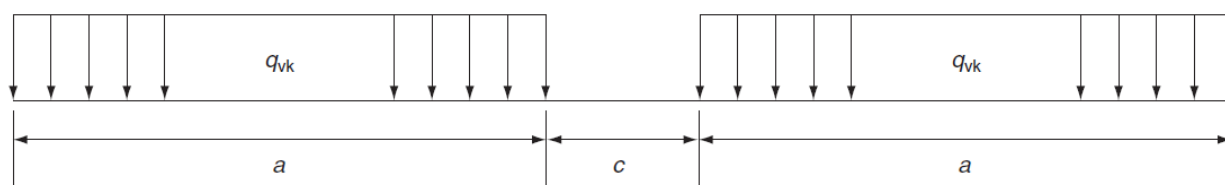

Load model	q_{vk} (kN/m)	a (m)	c (m)
SW/0	133	15.0	5.3
SW/2	150	25.0	7.0

Ексцентрицитет вертикалних оптерећења (Модел оптерећења 71 и SW/0)

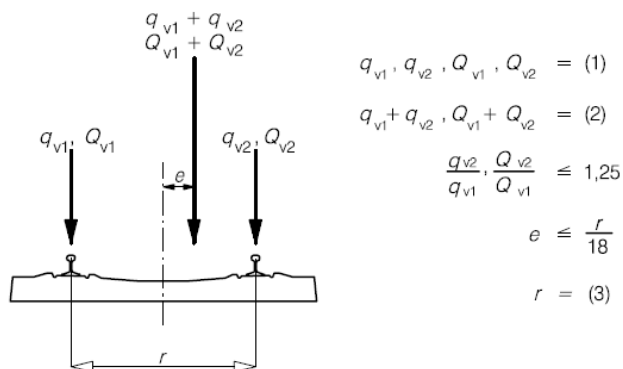

Key

- (1) Uniformly distributed load and point loads on each rail as appropriate
- (2) LM 71 (and SW/0 where required)
- (3) Transverse distance between wheel loads

Попрећна расподела концентрисаних оптерећења по шинама, праговима и по застору.

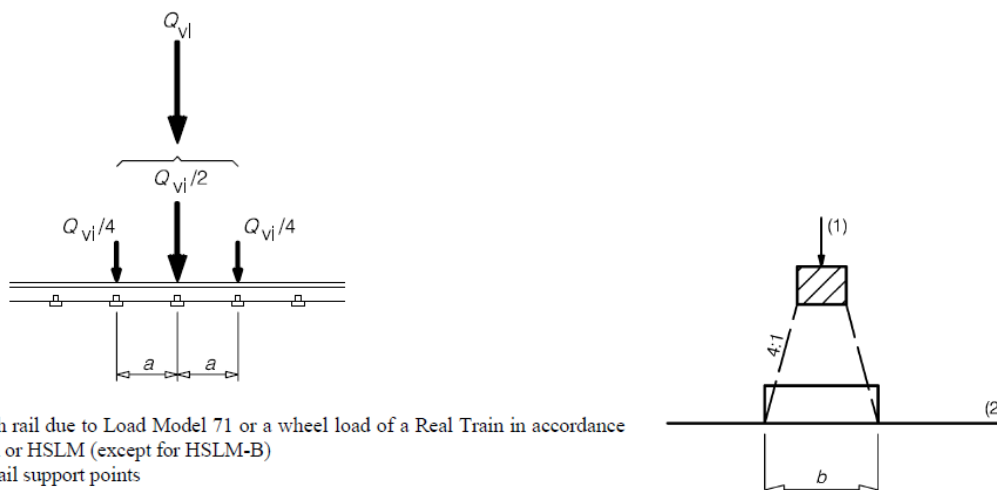

Key

- Q_{vi} is the point force on each rail due to Load Model 71 or a wheel load of a Real Train in accordance with 6.3.5, Fatigue Train or HSLM (except for HSLM-B)
- a is the distance between rail support points

Попрећна дистрибуција утицаја по праговима и по застору.

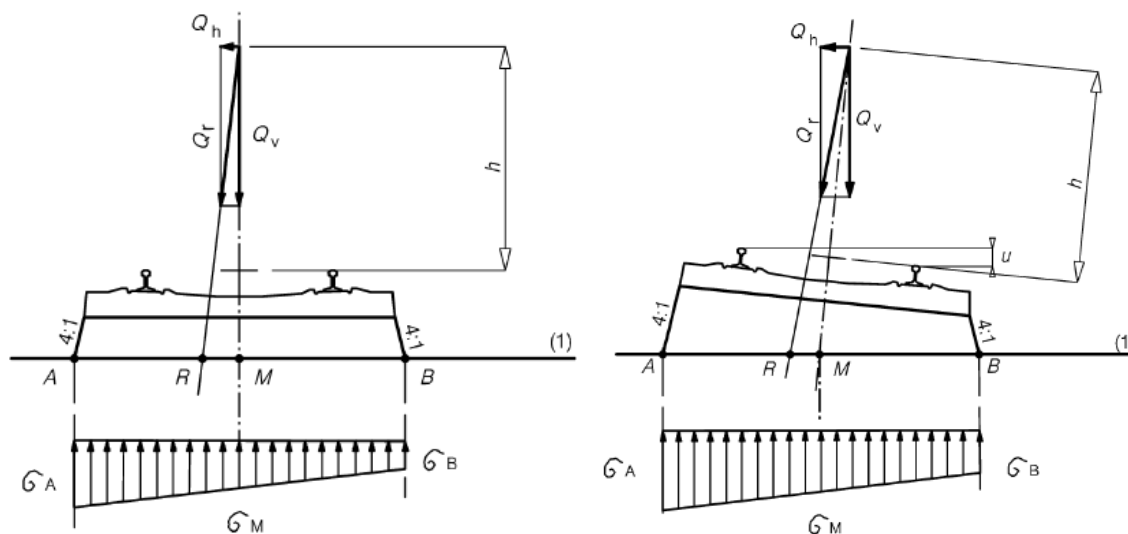

4.3.1.2. Хоризонтално оптерећење

Центрифугалне силе

Када је железничка трака заобљена целом или делимичном дужином моста, центрифугална сила и трака се не може узети у обзир.

Центрифугалне силе требале би се предпоставити да делују у хоризонталном смеру висином од 1.80 m изнад проходне површине. За неке типове саобраћајног оптерећења, нпр. дупли контејнери, дотични пројекат би требао употребити повећану вредност h_t .

Карактеристична вредност центрифугалне силе мора се одредити према следећим једначинама – EN1991-2; (6.17 and 6.18)

$$Q_{tk} = \frac{v^2}{g \times r} (f \times Q_{vk}) = \frac{V^2}{127 r} (f \times Q_{vk}) \quad q_{tk} = \frac{v^2}{g \times r} (f \times q_{vk}) = \frac{V^2}{127 r} (f \times q_{vk})$$

Дејство буке

Дејство буке се мора разумети као једна концентрисана хоризонтално дејствујућа сила, изнад шина, под правим углом на осу шине. Мора се применити на праве као и заобљене железничке траке.

$$Q_{sk} = 100 \text{ kN}$$

Утицаји услед трења и кочења

Силе трења и кочења делују на горњој површини трака у подужном правцу шине. Морају се узети у обзир као једнакорасподељена дејства по одговарајућој утицајној дужини $L_{a,b}$ трења и кочења на посматраном конструктивном елементу.

Смер дејства силе трења и кочења мора узети у обзир дозвољене смерове путања на свакој посебној траци.

Карактеристичне вредности силе трења и кочења се морају усвојити према следећим подацима:

$$\text{Сила трења: } Q_{lak} = 33 \text{ kN/m} \quad Q_{lak} \times L_{a,b} (m) \leq 1000 \text{ kN} \quad \text{за модел опт. 71, SW/0 као и SW/2 and HSLM}$$

$$\text{Сила кочења: } Q_{lbk} = 20 \text{ kN/m} \quad Q_{lbk} \times L_{a,b} (m) \leq 6000 \text{ kN} \quad \text{за модел опт. 71, SW/0 као и HSLM}$$

$$Q_{lbk} = 35 \text{ kN/m} \quad \text{за модел опт. SW/2}$$

Саобраћајна оптерећења на насип иза потпора и крилних зидова

LM71

$$q_k = 52 \text{ kN/m}^2$$

$$p_{q.k} = 0.500 \cdot 52 \text{ kN/m}^2 = 26 \text{ kN/m}^2$$

SW/2

$$q_k = 50 \text{ kN/m}^2$$

$$p_{q.k} = 0.500 \cdot 50 \text{ kN/m}^2 = 25 \text{ kN/m}^2$$

4.4. ПРОМЕНЉИВО ОПТЕРЕЋЕЊЕ, температура

ДЕЈСТВО ТЕМПЕРАТУРЕ

Температурна дејства дефинисана у складу са EN 1991-1-5

Униформно температурну дејство у складу са EN 1991-1-5

$$T_{min} = -27.0 \text{ } ^\circ\text{C} \quad T_{max} = +35.0 \text{ } ^\circ\text{C} \quad T_{ref} = +10 \text{ } ^\circ\text{C}$$

$$\Delta T_{N,con} = 29 \text{ } ^\circ\text{C} \quad \Delta T_{N,exp} = 27 \text{ } ^\circ\text{C}$$

Линеарно температурно дејство у складу са EN 1991-1-5

$$\Delta T_{M,heat} = 15 \cdot 0.6 = 9.0 \text{ } ^\circ\text{C} \quad \Delta T_{M,cool} = 8 \cdot 1.0 = 8.0 \text{ } ^\circ\text{C}$$

Разматрана комбинација униформне и линеарне температуре:

$$\Delta T_M + 0.35 \cdot \Delta T_N \quad \text{или} \quad 0.75 \cdot \Delta T_M + \Delta T_N$$

5. КОМБИНАЦИЈЕ ОПТЕРЕЋЕЊА

Комбинације оптерећења су у складу са Анекс 2 у EN 1990.

5.1. Гранично стање носивости

Рачунске вредности дејстава за EQU (Set A):

Статичка равнотежа за саобраћајне и пешачке мостове биће проверена према следећим комбинацијама оптерећења:

- $Y_{G,\square} \cdot G + Y_P \cdot P + Y_{Q,1} \cdot Q_{k,1} + Y_{Q,i} \cdot \psi_{0,i} \cdot Q_{k,i}$ где је G повољно
- $Y_{G,inf} \cdot G + Y_P \cdot P + Y_{Q,1} \cdot Q_{k,1} + Y_{Q,i} \cdot \psi_{0,i} \cdot Q_{k,i}$ где G није повољно

За константне прорачунске услове, предлажу се следеће вредности за γ :

- $Y_{G,\square} = 1,05$
- $Y_{G,inf} = 0,95$
- $\gamma_Q = 1,45$ – За железничка оптерећења, где је неповољно. 0 за повољно.
- $\gamma_Q = 1,35$ – За саобраћајна и пешачка дејства, где је неповољно. 0 за повољно.
- $\gamma_Q = 1,50$ – За сва остала дејства ради константних услова, где је неповољно. 0 за повољно.
- $Y_P = \gamma$ препоручене вредности дефинисани у одговарајућим еврокодovima

Рачунске вредности дејстава за STR/GEO (Set B):

Прорачун конструктивних елемената биће потврђене употребом следећих комбинација оптерећења.

- $Y_{G,\square} \cdot G + Y_P \cdot P + Y_{Q,1} \cdot Q_{k,1} + Y_{Q,i} \cdot \psi_{0,i} \cdot Q_{k,i}$ где је G повољно
- $Y_{G,inf} \cdot G + Y_P \cdot P + Y_{Q,1} \cdot Q_{k,1} + Y_{Q,i} \cdot \psi_{0,i} \cdot Q_{k,i}$ где G није повољно

Следеће вредности за γ су предложене:

- $Y_{G,\square} = 1,35$
Ова вредност обухвата: сопствену тежину конструктивних и не-конструктивних елемената, застора, тла, подземне воде и слободне воде, уклонива оптерећења, итд.
- $Y_{G,inf} = 1,00$
- $\gamma_Q = 1,45$ – Када Q представља неповољна дејства као резултат железничког саобраћаја, 0 за повољно.
- $\gamma_Q = 1,35$ – Када Q представља неповољна дејства као резултат коловозног или пешачког саобраћаја, 0 за повољно.
- $\gamma_Q = 1,50$ – За остала саобраћајна оптерећења и других променљивих дејстава. Ова вредност представља: променљив хоризонтални притисак тла, подземну воду, слободну воду и застор, притисак земљишта услед саобраћајног оптерећења, саобраћајно аеродинамичко дејство, дејство ветра и топлотно дејство, итд.
- $Y_P = \gamma$ предложене вредности дефинисане у одговарајућем Еврокоду.

Рачунске вредности дејстава за STR/GEO (Set C):

Отпор тла ће се проверавати употребом следћих комбинација оптерећења:

- $Y_{G, \square} \cdot G + Y_P \cdot P + Y_{Q,1} \cdot Q_{k,1} + Y_{Q,i} \cdot \psi_{0,i} \cdot Q_{k,i}$ где је G повољно
- $Y_{G, inf} \cdot G + Y_P \cdot P + Y_{Q,1} \cdot Q_{k,1} + Y_{Q,i} \cdot \psi_{0,i} \cdot Q_{k,i}$ где G није повољно

The recommended set of values for γ are:

- $Y_{G, \square} = 1,00$
- $Y_{G, inf} = 1,00$
- $Y_Q = 1,15$ – For road and pedestrian traffic actions, where unfavourable, 0 за повољно.
- $Y_Q = 1,30$ – За променљив хоризонтални притисак тла, подземну воду, слободну воду и застор, притисак земљишта услед саобраћајног оптерећења, 0 за повољно.
- $Y_Q = 1,30$ – За сва остала неповољна дејства, 0 за повољно.
- $Y_P = \dot{c}$ предложене вредности дефинисане у одговарајућем Еврокоду.

5.2. Неочекивана и сеизмичка дејства

Рачунске вредности за неочекивана дејстава:

- $G + P + A_d + (\psi_{1,1} \cdot Q_{k,1}) + \psi_{2,i} \cdot Q_{k,i}$ или
- $G + P + A_d + (\psi_{2,1} \cdot Q_{k,1}) + \psi_{2,i} \cdot Q_{k,i}$
- Променљиво дејство Q бити ће 0 где је повољно

Рачунске вредности сеизмичких дејстава:

- $G + A_{Ed} + \psi_{2,i} \cdot Q_{k,i}$ where $A_{Ed} = \gamma_I \cdot A_{Ek}$
- Променљиво дејство Q бити ће 0 где је повољно
- Предложене вредности за $\gamma = 1,00$ за сва не-сеизмичка дејства.

5.3. Гранично стање употребљивости

- Карактеристично: $G + P + Q_{k,1} + \psi_{0,i} \cdot Q_{k,i}$
- Често: $G + P + \psi_{1,1} \cdot Q_{k,1} + \psi_{2,i} \cdot Q_{k,i}$
- Квази-стално: $G + P + \psi_{2,1} \cdot Q_{k,1} + \psi_{2,i} \cdot Q_{k,i}$

5.4. Вредности ψ фактора

Препоручене вредности ψ фактора за железничке мостове (у складу са EN 1990: 2002/A1, табела A2.3)

Railway bridges - Partial and combination factors						
Action			$Y_{Q,sup}$	ψ_0	ψ_1	ψ_2^a
LM71	Vertical forces	LM71	1.45	0.80	b	0
	Centrifugal forces	Q_{tk}		0.80	b	0
	Noising force	Q_{sk}		1.00	0.80	0
	Horizontal earth pressure due to traffic load surcharge			0.80	b	0
	Aerodynamic effects	$q_{1,k}$		0.80	0.50	0
SW/2	Vertical forces	SW/2	1.20	0	1.00	0
	Centrifugal forces	Q_{tk}	1.20	0	1.00	0
	Noising force	Q_{sk}	1.20	1.00	0.80	0
	Horizontal earth pressure due to traffic load surcharge		1.45	0.80	b	0
	Aerodynamic effects	$q_{1,k}$	1.20	0.80	0.50	0
Non-public footpath loads			1.50	0.80	0.50	0
Wind forces		F_{wk}	1.50	0.75	0.50	0
Thermal actions ^c		T_k	1.50	0.60	0.60	0.50
Construction loads		Q_c	1.50	1.00	-	1.00

^a If deformation is being considered for persistent and transient design situations, 2 should be taken equal to 1.00 for rail traffic actions. For seismic design situations, see Table 8.9 of this Designers' Guide (EN 1990: 2002/A1, Table A2.5).

^b 0.8 if 1 track only is loaded; 0.7 if 2 tracks are simultaneously loaded; 0.6 if 3 or more tracks are simultaneously loaded.

^c See EN 1991-1-5.

Одређивање случајева оптерећења за железнички саобраћај (каракт. вредности вишекомпонентна дејства) (у складу са EN 1991-2, табела 6.11)

Number of tracks on structure	Groups of loads			Vertical forces			Horizontal forces			Comment				
	Reference: sections of this Guide	Reference: EN 1991-2		6.7.2/6.7.3	6.7.3	6.7.4	6.9.3	6.9.1	6.9.2					
1	2	≥3	Number of tracks loaded	Load group ⁽⁸⁾	Loaded track	LM71 ⁽¹⁾ SW/0 ^{(1),(2)} HSLM ^{(6),(7)}	SW/2 ^{(1),(3)}	Unloaded train	Traction, braking ⁽¹⁾	Centrifugal force ⁽¹⁾	Nosing force ⁽¹⁾			
1	1	1	1	gr 11	T ₁	I			I ⁽⁵⁾	0.5 ⁽⁵⁾	0.5 ⁽⁵⁾	Max. vertical 1 with max. longitudinal		
			1	gr 12	T ₁	I			0.5 ⁽⁵⁾	I ⁽⁵⁾	I ⁽⁵⁾	Max. vertical 2 with max. transverse		
			1	gr 13	T ₁	I ⁽⁴⁾			I	0.5 ⁽⁵⁾	0.5 ⁽⁵⁾	Max. longitudinal		
			1	gr 14	T ₁	I ⁽⁴⁾			0.5 ⁽⁵⁾	I	I	Max. lateral		
			1	gr 15	T ₁				I		I ⁽⁵⁾	I ⁽⁵⁾	Lateral stability with "unloaded train"	
	2	1	1	1	gr 16	T ₁		I		I ⁽⁵⁾	0.5 ⁽⁵⁾	0.5 ⁽⁵⁾	SW/2 with max. longitudinal	
				1	gr 17	T ₁		I		0.5 ⁽⁵⁾	I ⁽⁵⁾	I ⁽⁵⁾	SW/2 with max. transverse	
		2	2	2	gr 21	T ₁ T ₂	I I			I ⁽⁵⁾ I ⁽⁵⁾	0.5 ⁽⁵⁾ 0.5 ⁽⁵⁾	0.5 ⁽⁵⁾ 0.5 ⁽⁵⁾	Max. vertical 1 with max longitudinal	
				2	gr 22	T ₁ T ₂	I I			0.5 ⁽⁵⁾ 0.5 ⁽⁵⁾	I ⁽⁵⁾ I ⁽⁵⁾	I ⁽⁵⁾ I ⁽⁵⁾	Max. vertical 2 with max. transverse	
		2	2	2	gr 23	T ₁ T ₂	I ⁽⁴⁾ I ⁽⁴⁾			I I	0.5 ⁽⁵⁾ 0.5 ⁽⁵⁾	0.5 ⁽⁵⁾ 0.5 ⁽⁵⁾	Max. longitudinal	
				2	gr 24	T ₁ T ₂	I ⁽⁴⁾ I ⁽⁴⁾			0.5 ⁽⁵⁾ 0.5 ⁽⁵⁾	I I	I I	Max. lateral	
		2	2	2	gr 26	T ₁ T ₂	I I	I		I ⁽⁵⁾ I ⁽⁵⁾	0.5 ⁽⁵⁾ 0.5 ⁽⁵⁾	0.5 ⁽⁵⁾ 0.5 ⁽⁵⁾	SW/2 with max. longitudinal	
				2	gr 27	T ₁ T ₂	I I	I		0.5 ⁽⁵⁾ 0.5 ⁽⁵⁾	I ⁽⁵⁾ I ⁽⁵⁾	I ⁽⁵⁾ I ⁽⁵⁾	SW/2 with max. transverse	
		≥3	≥3	≥3	gr 31	T _i		0.75			0.75 ⁽⁵⁾	0.75 ⁽⁵⁾	0.75 ⁽⁵⁾	Additional load case

(1) All relevant factors (α , Φ , f , ...) have to be taken into account.

(2) SW/0 has only to be taken into account for continuous span bridges.

(3) SW/2 needs to be taken into account only if it is stipulated for the line.

(4) Factor may be reduced to 0.5 if favourable effect; it cannot be zero.

(5) In favourable cases these non-dominant values have to be taken equal to zero.

(6) HSLM and real trains where required in accordance with EN 1991-2, 6.4.4 and 6.4.6.1.1.

(7) If a dynamic analysis is required in accordance with EN 1991-2, 6.4.4 see also 6.4.6.5(3) and 6.4.6.1.2.

(8) See also EN 1990: 2002/A1, Table A.2.3.³

 Dominant component action as appropriate

 to be considered in designing a structure supporting one track (Load Groups 11–17)

 to be considered in designing a structure supporting two tracks (Load Groups 11–27 except 15). Each of the two tracks have to be considered as either T₁ (Track 1) or T₂ (Track 2)

 to be considered in designing a structure supporting three or more tracks; (Load Groups 11 to 31 except 15). Any one track has to be taken as T₁, any other track as T₂ with all other tracks unloaded. In addition the Load Group 31 has to be considered as an additional load case where all unfavourable lengths of track T₁ are loaded.

II. АНАЛИЗА КОНСТРУКТИВНИХ ЕЛЕМЕНАТА

1. Примењен софтвер коначних елемената – AXIS VM

Конструкција је моделирана употребом софтвера коначних елемената – AXIS VM. Модел представља финалну структуру.

Општи параметри армирања и прорачун потребне арматуре – модул RC1

Опште армирање се може прорачунати у складу са Евркодом 2. Прорачун армирања мембране, плоче, и љускастих елемената базиран је на трећем напонском стању. Правац армирања исти је са и локални смеровима x, y координата. Номимални момент савијања као и одговарајуће аксијалне чврстоће су одређене на бази спреченог оптималног прорачуна.

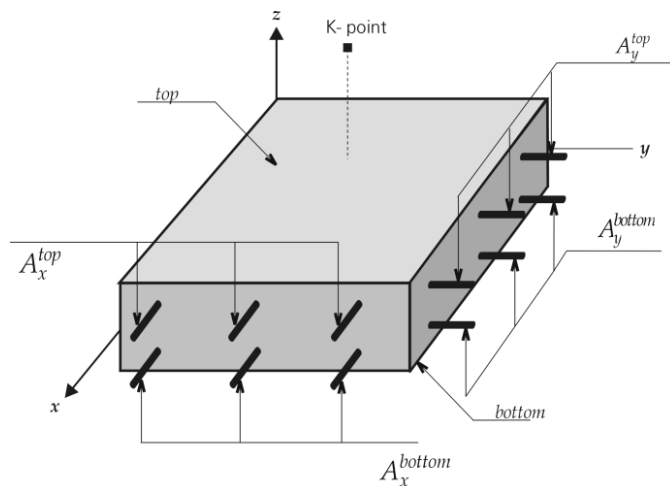

Резултујући компоненти

- $mxD, myD,$
- $pxD, pyD:$ рачунска дејства
- $axb:$ рачунска површина армирања доњег појаса у ' x ' правцу
- $ayb:$ рачунска површина армирања доњег појаса у ' y ' правцу
- $axt:$ рачунска површина армирања горњег појаса у ' x ' правцу
- $ayt:$ рачунска површина армирања горњег појаса у ' y ' правцу

Минимална дебљина заштитног слоја: Софтвер одређује минималну горњу и доњу дебљину заштитног слоја у складу са класом изложености по важећем стандарду.

Прорачун ортогоналне x/y армиране по Еврокоду 2

If m_x, m_y, m_{xy} are the internal forces at a point, then the nominal moment strengths are as follows:
The moment optimum is: $\Delta m_2 = 0$
 $\Delta m_1 = \min!$ $m_x \geq m_y$

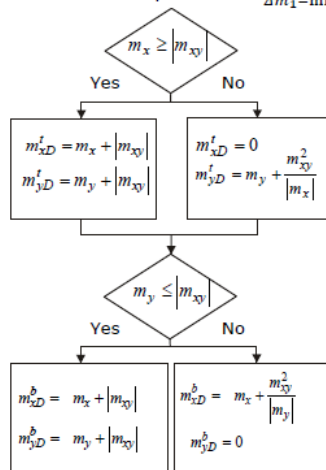

Софтвер одређује потребну затезну и притиснуту армирање.

Следеће вредности су представљене као резултати: a_{xb} , a_{xt} , a_{yb} , a_{yt} .

Представљају прорачунату армирање горњег и доњег појаса у 'x' и 'y' правцу.

Локалне координате система коначних елемената у 3D моделу.

Боје: **x** = црвено, **y** = жуто, **z** = зелено.

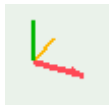

Узети у обзир минималну површину армирања

Софтвер одређује потребну минималну површину армирања горњег и доњег појаса у складу са важечим стандардима. Ако је прорачуната количина армирања мања од ових вредности, усвајати минималну површину армирања

Униформне боје су представљене за количину армирања

$$\emptyset 32/20 \text{ cm} + \emptyset 32/20 \text{ cm} \rightarrow 8042 \text{ mm}^2$$

$$\emptyset 25/20 \text{ cm} + \emptyset 32/20 \text{ cm} \rightarrow 6476 \text{ mm}^2$$

$$\emptyset 25/20 \text{ cm} + \emptyset 25/20 \text{ cm} \rightarrow 4909 \text{ mm}^2$$

$$\emptyset 20/20 \text{ cm} + \emptyset 25/20 \text{ cm} \rightarrow 4025 \text{ mm}^2$$

$$\emptyset 20/20 \text{ cm} + \emptyset 20/20 \text{ cm} \rightarrow 3142 \text{ mm}^2$$

$$\emptyset 16/20 \text{ cm} + \emptyset 20/20 \text{ cm} \rightarrow 2576 \text{ mm}^2$$

$$\emptyset 25/20 \text{ cm} \rightarrow 2454 \text{ mm}^2$$

$$\emptyset 16/20 \text{ cm} + \emptyset 16/20 \text{ cm} \rightarrow 2010 \text{ mm}^2$$

$$\emptyset 20/20 \text{ cm} \rightarrow 1571 \text{ mm}^2$$

$$\emptyset 16/20 \text{ cm} \rightarrow 1005 \text{ mm}^2$$

$$\emptyset 12/20 \text{ cm} \rightarrow 565 \text{ mm}^2$$

2. АНАЛИЗА ЕЛЕМЕНАТА ГОРЊЕГ СТРОЈА

2.1. УНУТРАШЊЕ СИЛЕ И МОМЕНТИ

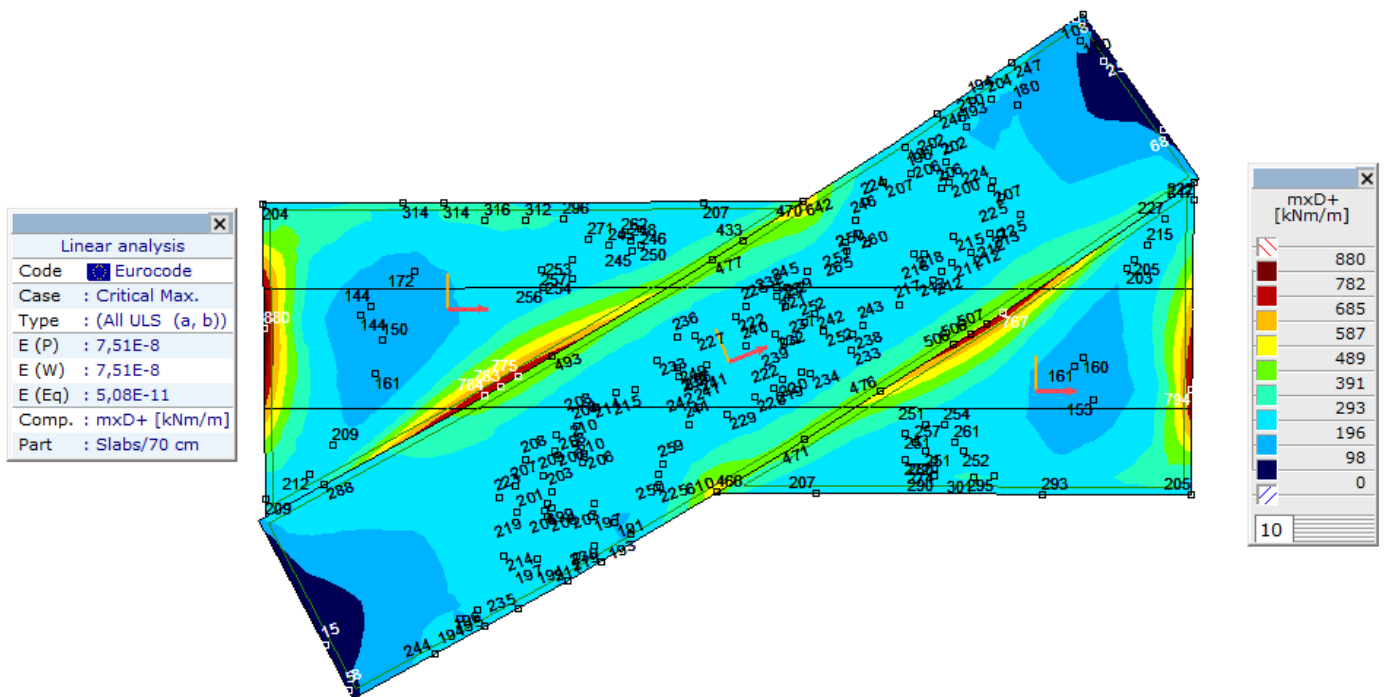

Палуба, Линеарно,(Auto) Крит. Мах., mxD+, Isosurfaces 2D, Горњи поглед

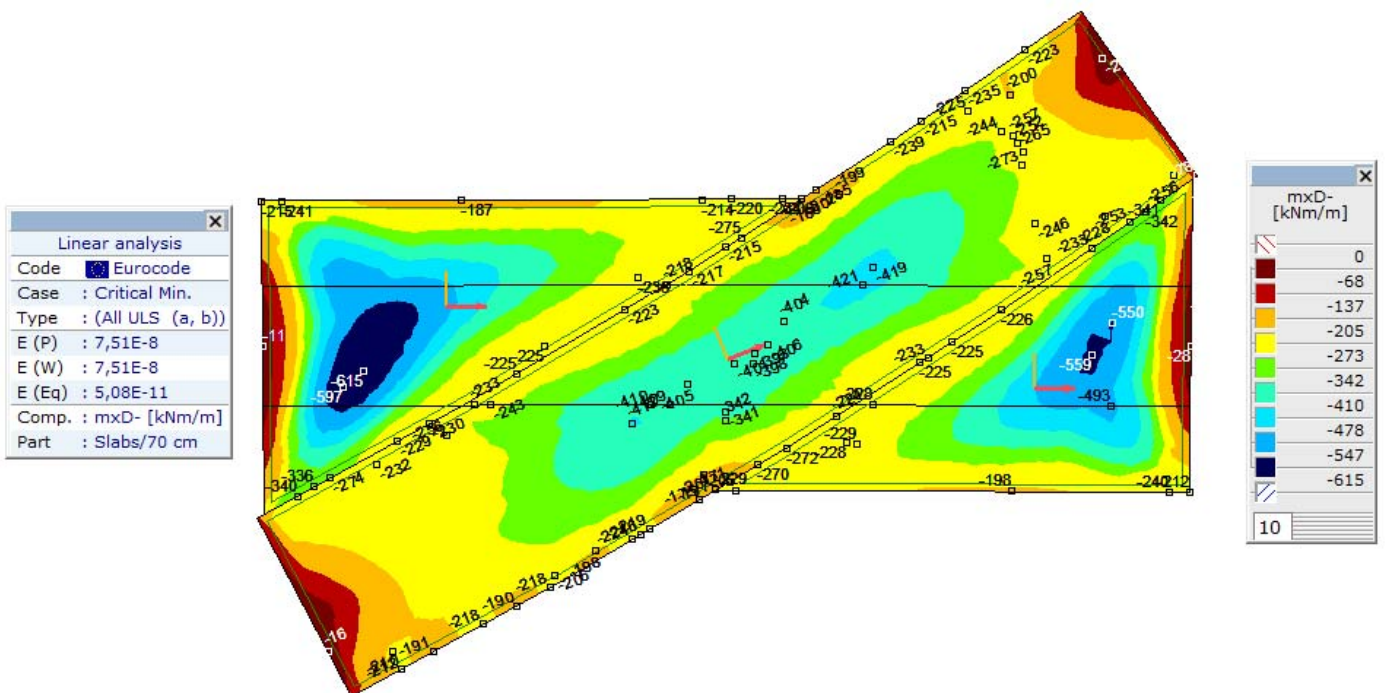

Палуба, Линеарно,(Auto) Крит. Мин., mxD-, Isosurfaces 2D, Горњи поглед

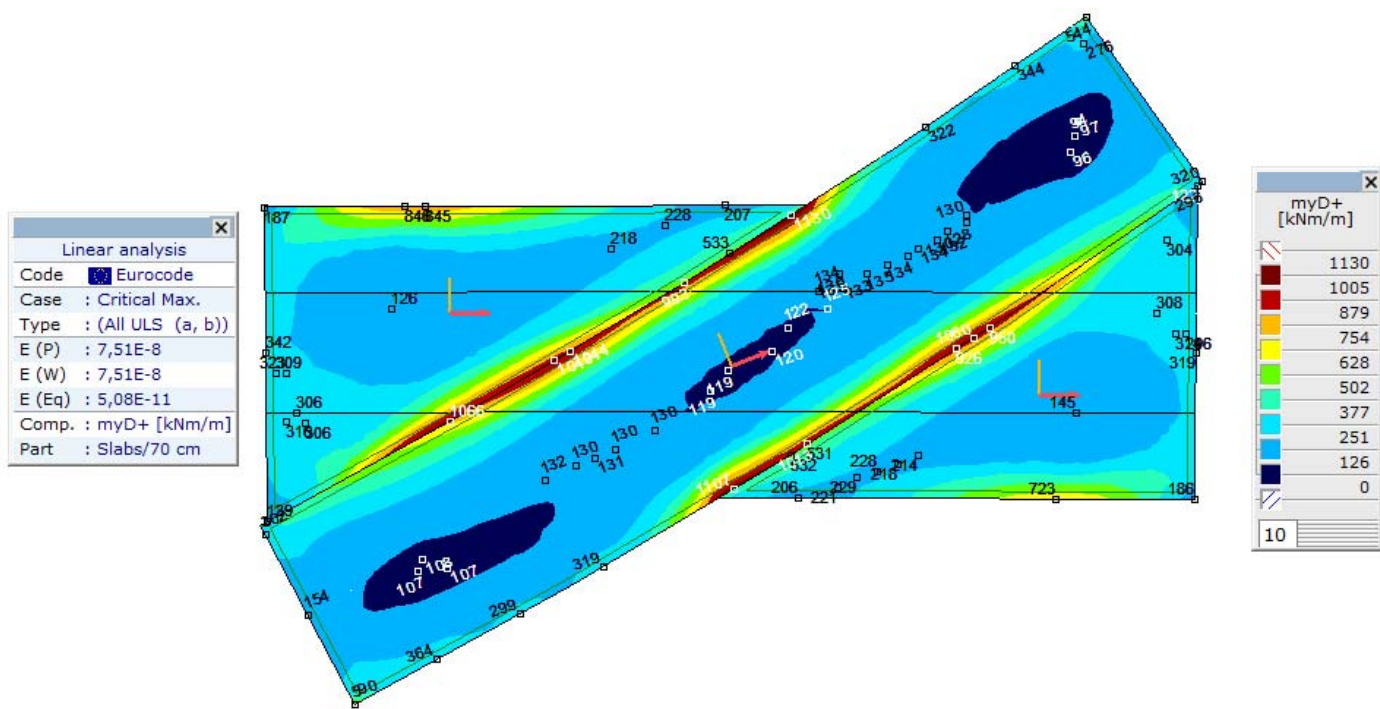

Палуба, Линеарно,(Auto) Крит. Max., myD+, Isosurfaces 2D, Горњи поглед

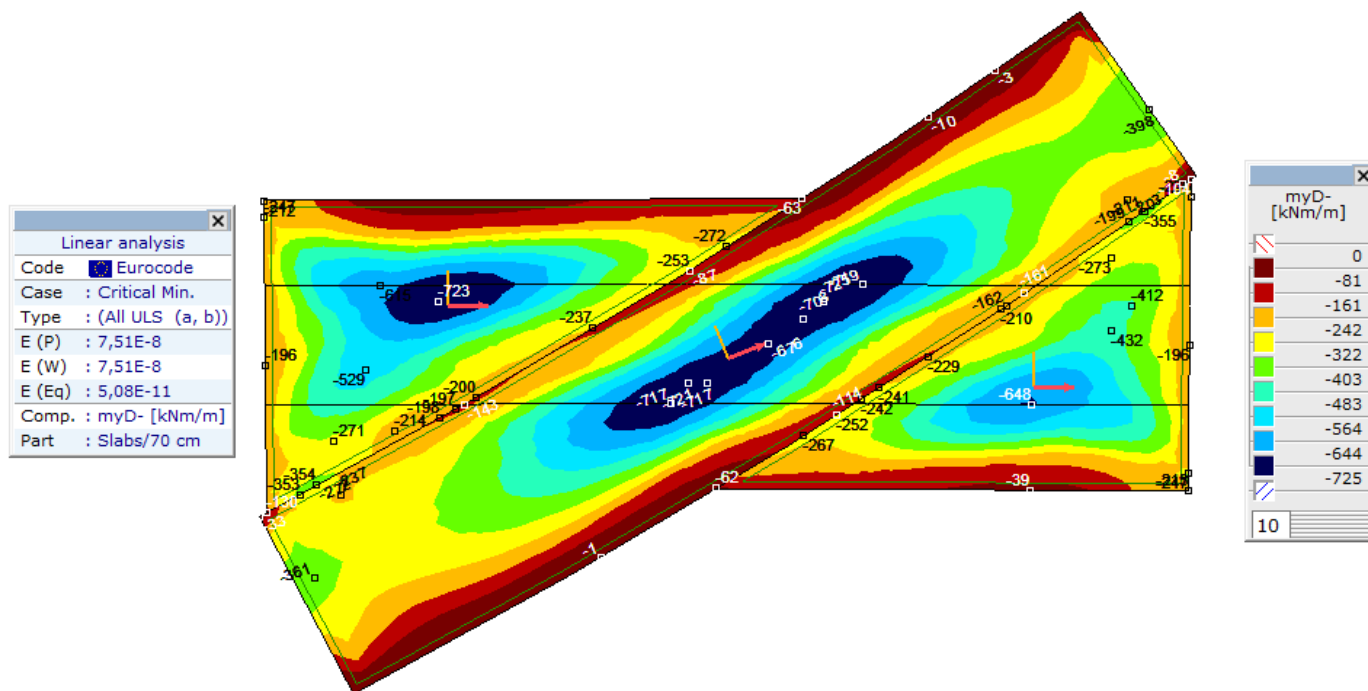

[I], > Палуба, Линеарно,(Auto) Крит. Мин., myD-, Isosurfaces 2D, Горњи поглед

Linear analysis	
Code	<input checked="" type="checkbox"/> Eurocode
Case	Critical Min,Max.
Type	(All ULS (a, b))
E (P)	7,51E-8
E (W)	7,51E-8
E (Eq)	5,08E-11
Comp.	mx [kNm/m]
Part	Slabs/70 cm

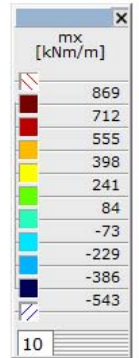
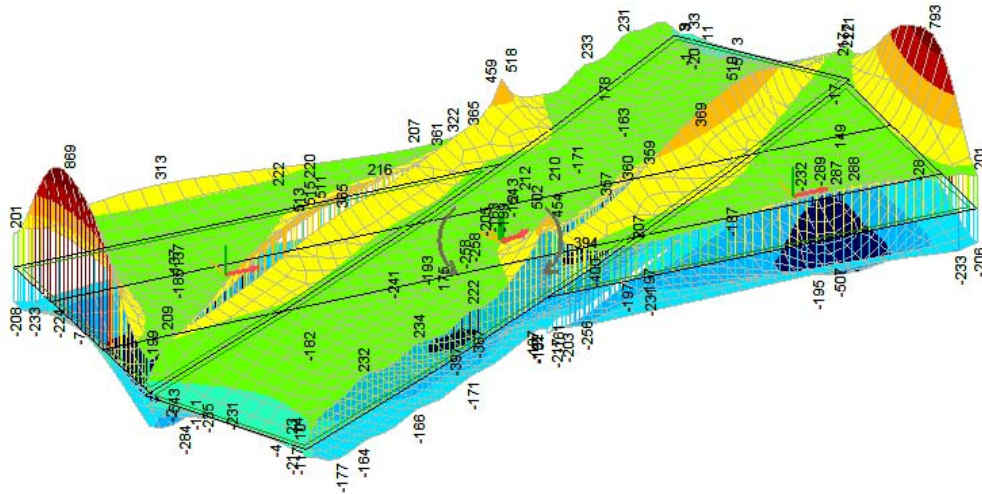

Палуба, Лінейно,(Auto) Крив., mx, Isosurfaces 3D

Linear analysis	
Code	<input checked="" type="checkbox"/> Eurocode
Case	Critical Min,Max.
Type	(All ULS (a, b))
E (P)	7,51E-8
E (W)	7,51E-8
E (Eq)	5,08E-11
Comp.	my [kNm/m]
Part	Slabs/70 cm

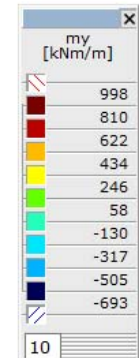
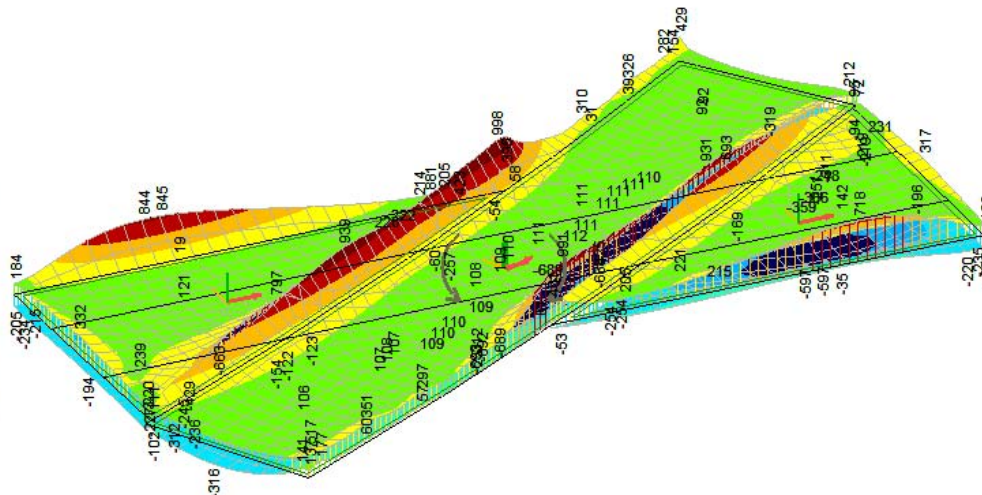

Палуба, Лінейно,(Auto) Крив., my, Isosurfaces 3D

2.2. КОЛИЧИНА АРМИРАЊА

При прорачуну потребне количине армирања, ограниченост ширине пукотина је узета у обзир.

Количина армирања

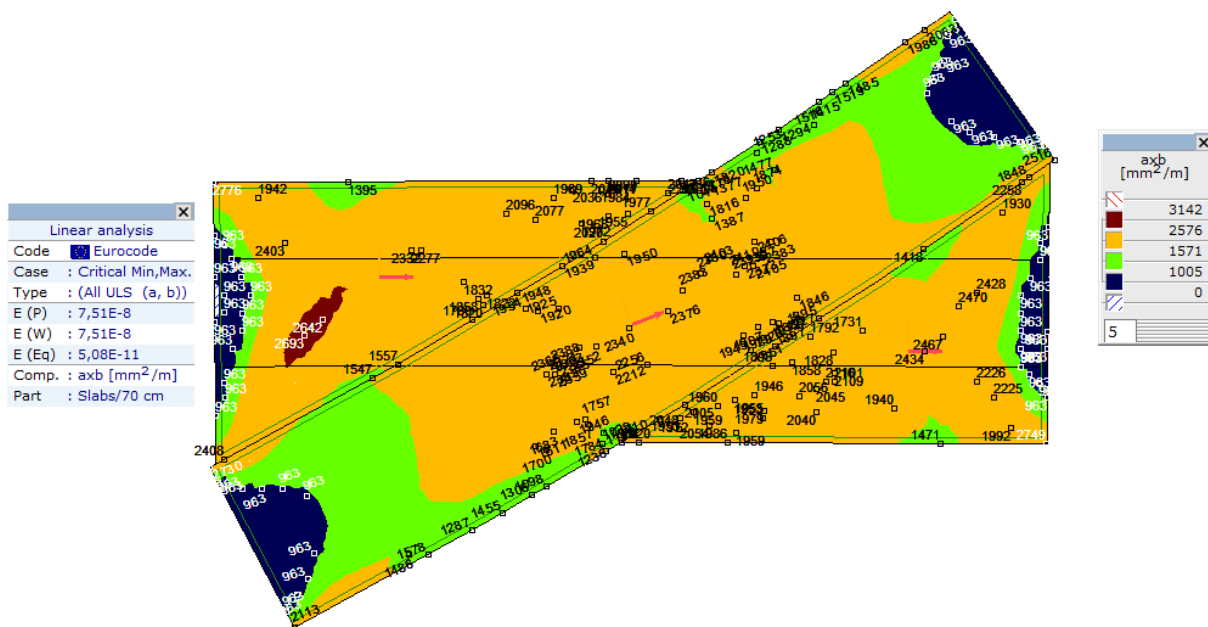

Палуба, Лиенарно,(Auto) Крит., axb, Isosurfaces 2D, Горњи поглед

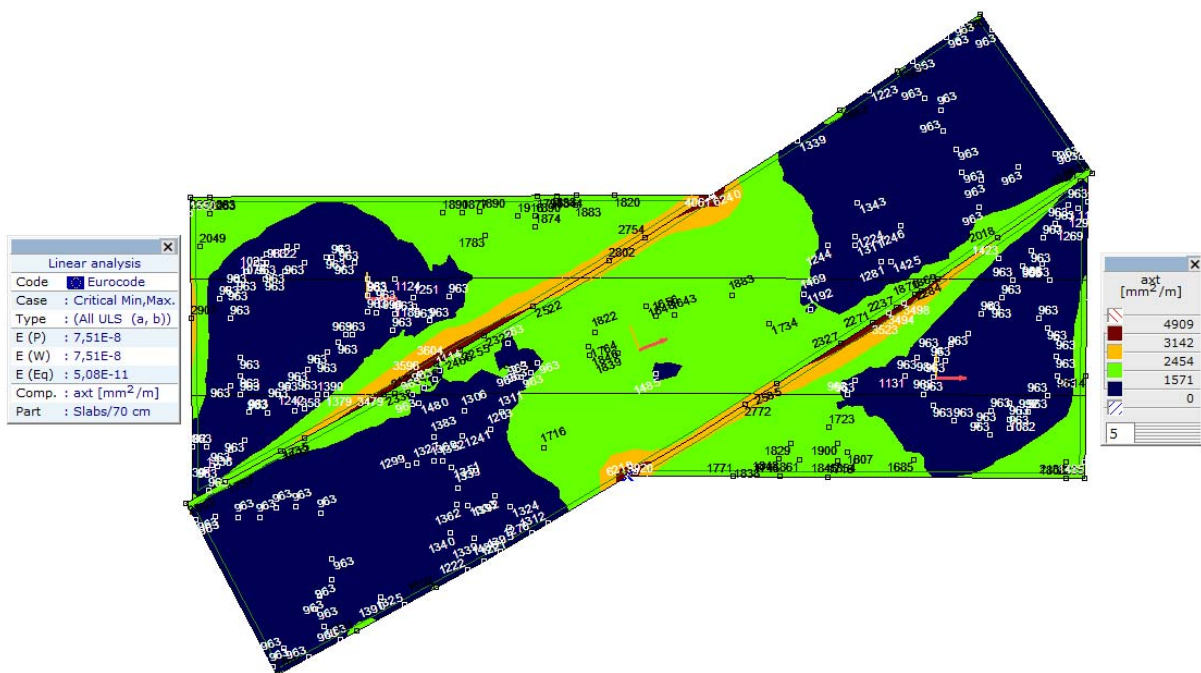

Палуба, Лиенарно,(Auto) Крит., axt, Isosurfaces 2D, Горњи поглед

Дебљина елемента: 70cm.

	доле (axb)	горе (axt)
Потребна површина армирања	2776 mm ²	4680 mm ²
Локалан x коорд., главна арматура	∅ 20/20 cm (1571 mm ²)	∅ 25/20 cm (2454 mm ²)
Локалан x коорд., макс. арматура	∅ 20/20 cm + ∅ 20/20 cm	∅ 25/20 cm + ∅ 25/20 cm (4909 mm ²)

Конструктивни елементи су адекватни за ГСН и ГСУ са предложеном количином армирања. Ограничење ширине пукотине за ГСУ је 0.3mm.

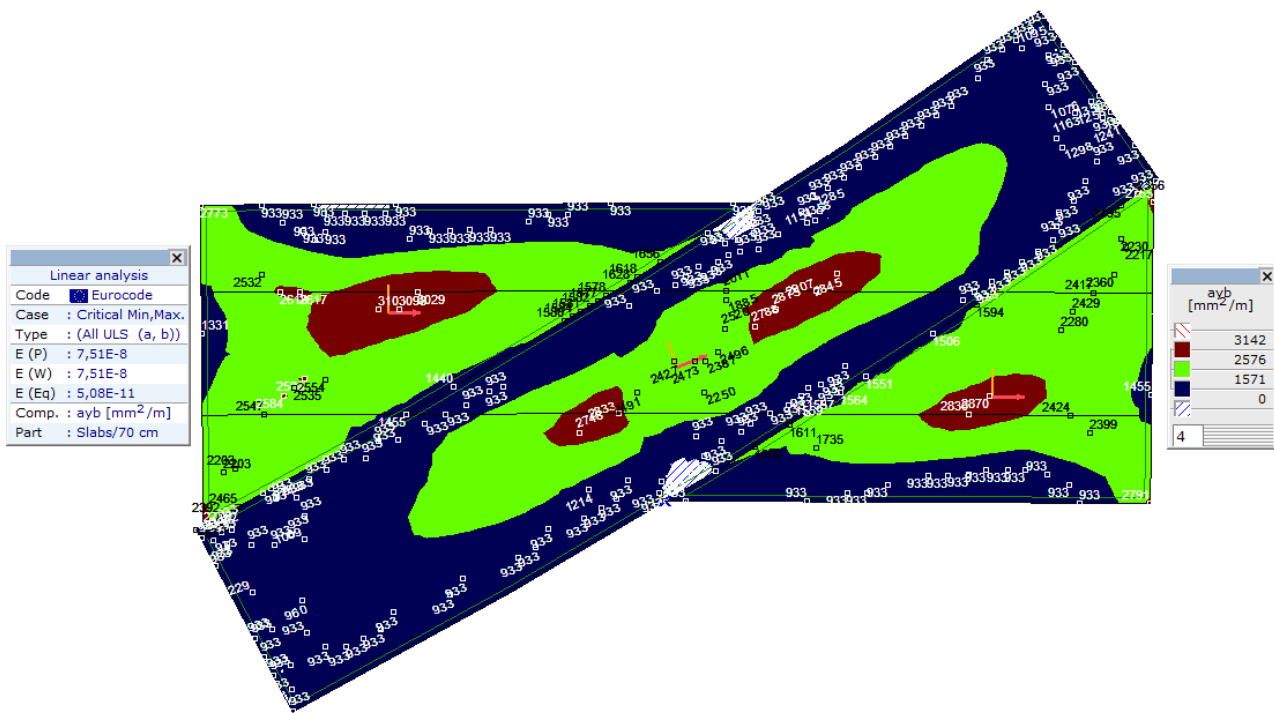

Палуба, Линеарно,(Auto) Критично, ayb, Isosurfaces 2D, Горњи поглед

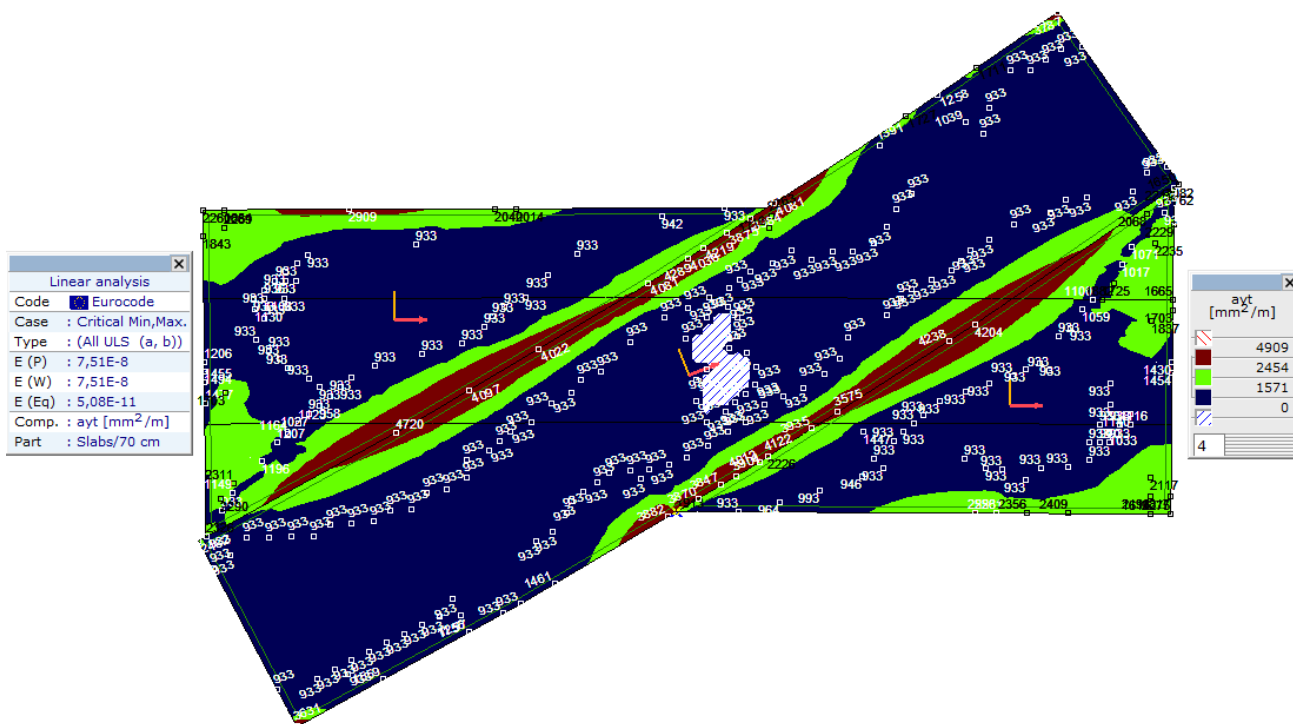

Палуба, Линеарно,(Auto) Крит., ayt, Isosurfaces 2D, Горњи поглед

Дебљина елемента: 70cm.

	доле (ayb)	горе (ayt)
Потребна површина армирања	3103 mm ²	4720 mm ²
Локалан 'у' коорд., главна армиатура	∅ 20/20 cm (1571 mm ²)	∅ 20/20 cm (1571 mm ²)
Локалан 'у' коорд., макс. армиатура	∅ 20/20 cm + ∅ 20/20 cm	∅ 25/10 cm (4909 mm ²)

Конструктивни елементи су адекватни за ГСН и ГСУ са предложеном количином армирања. Ограничење ширине пукотине за ГСУ је 0.3mm.

2.3. ДЕФОРМАЦИЈЕ

Угиб услед сталног оптерећења – ГСУ квази-стално

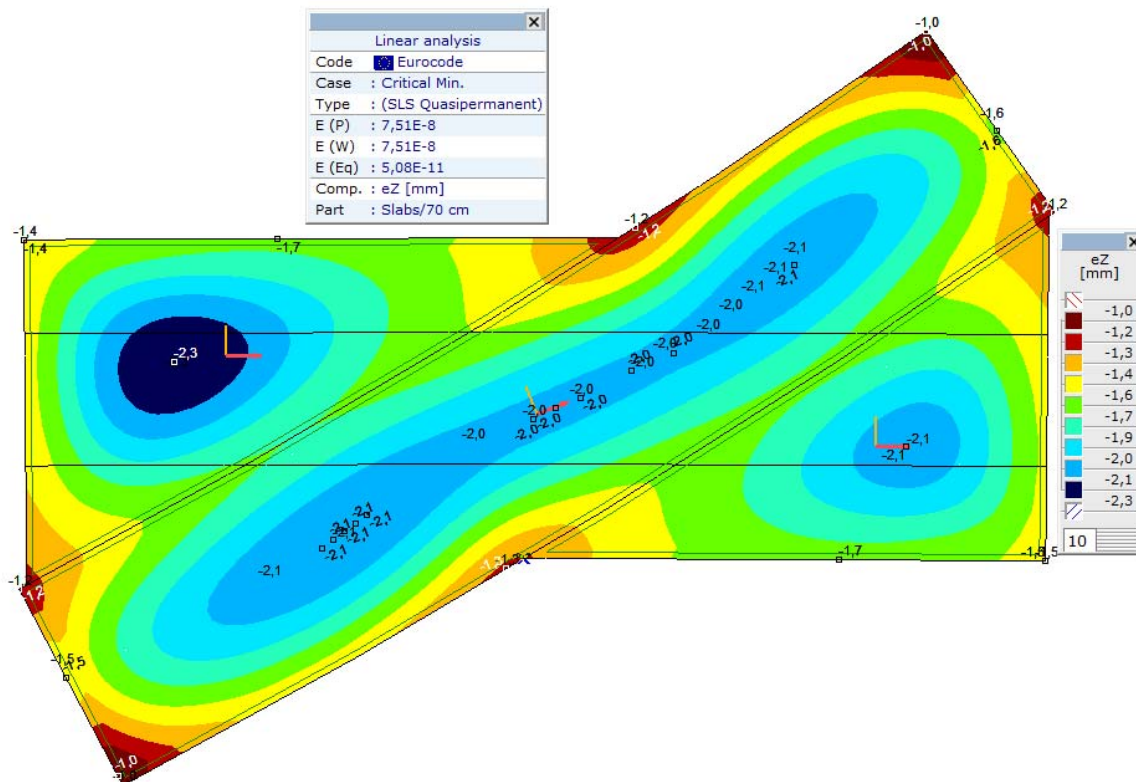

Палуба, Линеарно,(SLS Quasipermanent) Крит. мин., eZ, Isosurfaces 2D, Горњи поглед

Макс. нагиби и угиби услед делимично нанетог повремениог и сталног оптерећења – Карактеристично за ГСУ

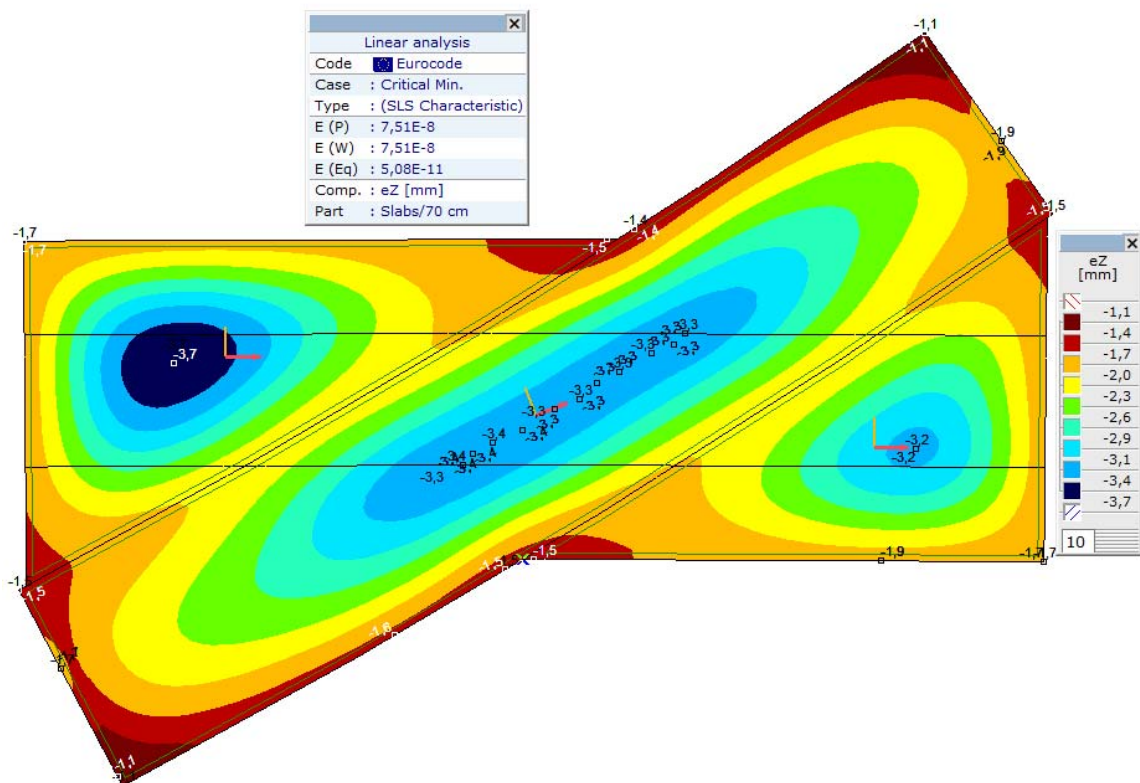

Палуба, Линеарно,(ГСУ каракт.) Крит. Мин., eZ, Isosurfaces 2D, Горњи поглед

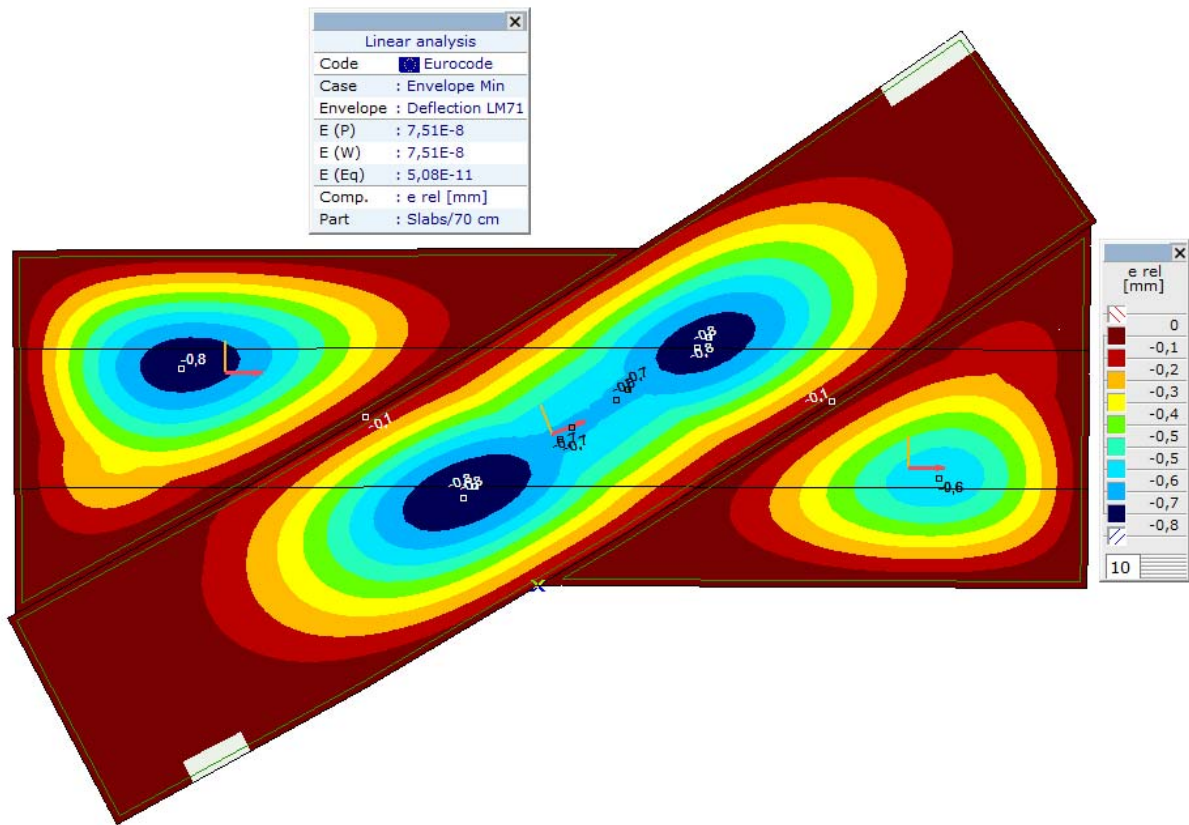

Палуба, Линеанро,(УгибLM71) Анвелопа Мин., e rel, Isosurfaces 2D, Горњи поглед

$$e_{z.Ed.rel} = 0.8 \text{ mm}$$

$$e_{z.Rd} = \frac{L}{2600} = \frac{8000 \text{ mm}}{2600} = 3.08 \text{ mm}$$

$$e_{z.Rd} = 3.08 \text{ mm} > e_{z.Ed.rel} = 0.8 \text{ mm} \text{ **Задовољава!**}$$

3. АНАЛИЗА ЕЛЕМЕНАТА ПОТПОРНОГ ЗИДА

3.1. КОЛИЧИНА АРМИРАЊА

При прорачуну потребне количине армирања, ограниченост ширине пукотина је узета у обзир.

Количина армирања

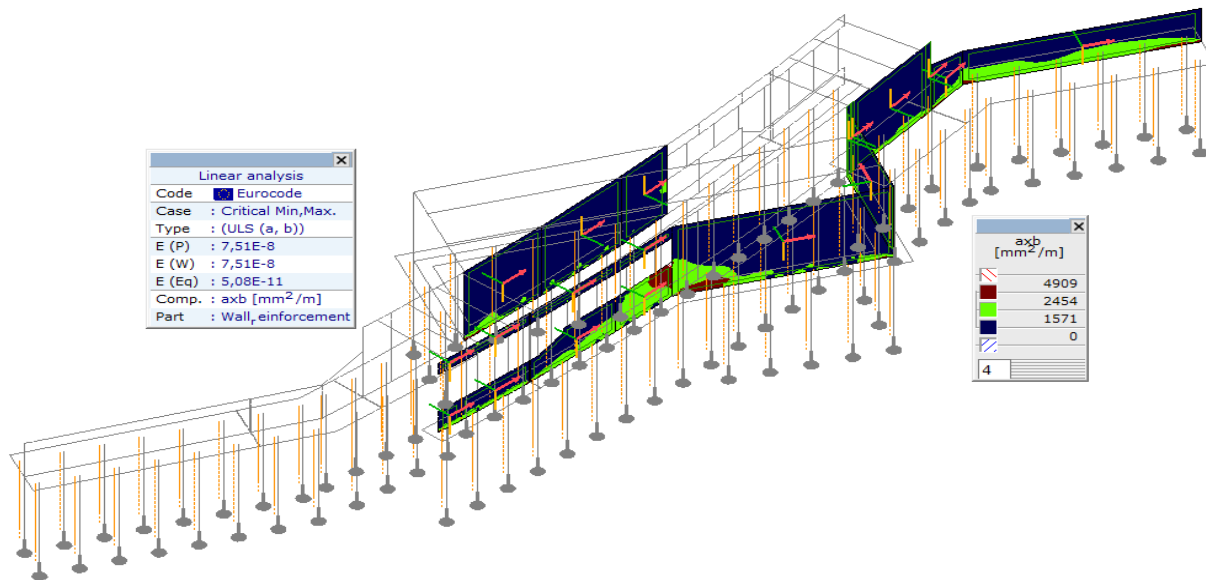

Количина арм. - Линеарно, (Auto) Крут., axb, Isosurfaces 2D

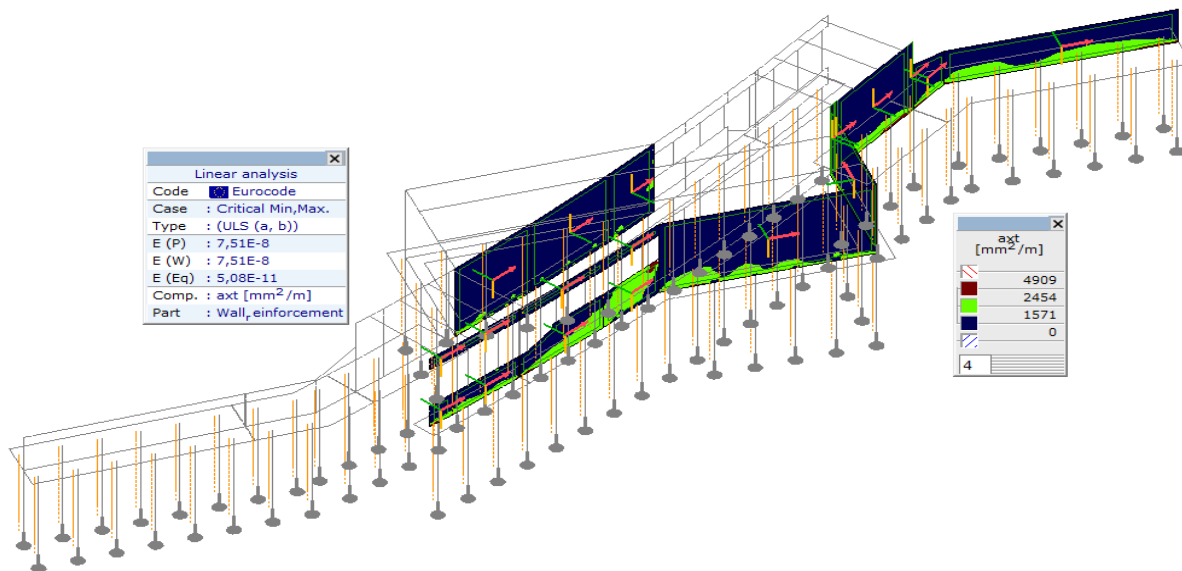

Количина арм.- Линеарно, (Auto) Крут., axt, Isosurfaces 2D

Дебљина елемента: 100см.

	доле (axb)	горе (axt)
Потребна површина армирања	4900 mm ²	4901 mm ²
Локалан x коорд., главна арматура	∅ 20/20 cm (1571 mm ²)	∅ 20/20 cm (1571 mm ²)
Локалан x коорд., макс. арматура	∅ 25/10 cm)	∅ 25/10 cm)

Конструктивни елементи су адекватни за ГСН и ГСУ са предложеном количином армирања. Ограничење ширине пукотине за ГСУ је 0.3mm.

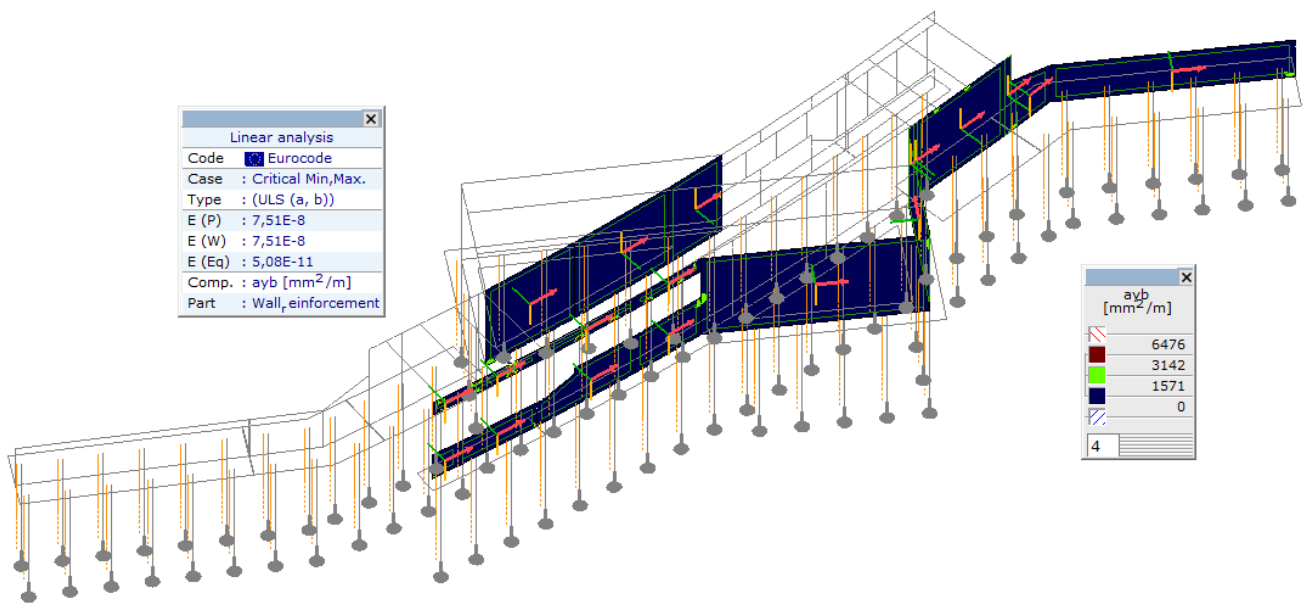

Количина арм.- Линеарно,(Auto) Кpum., ayb, Isosurfaces 2D

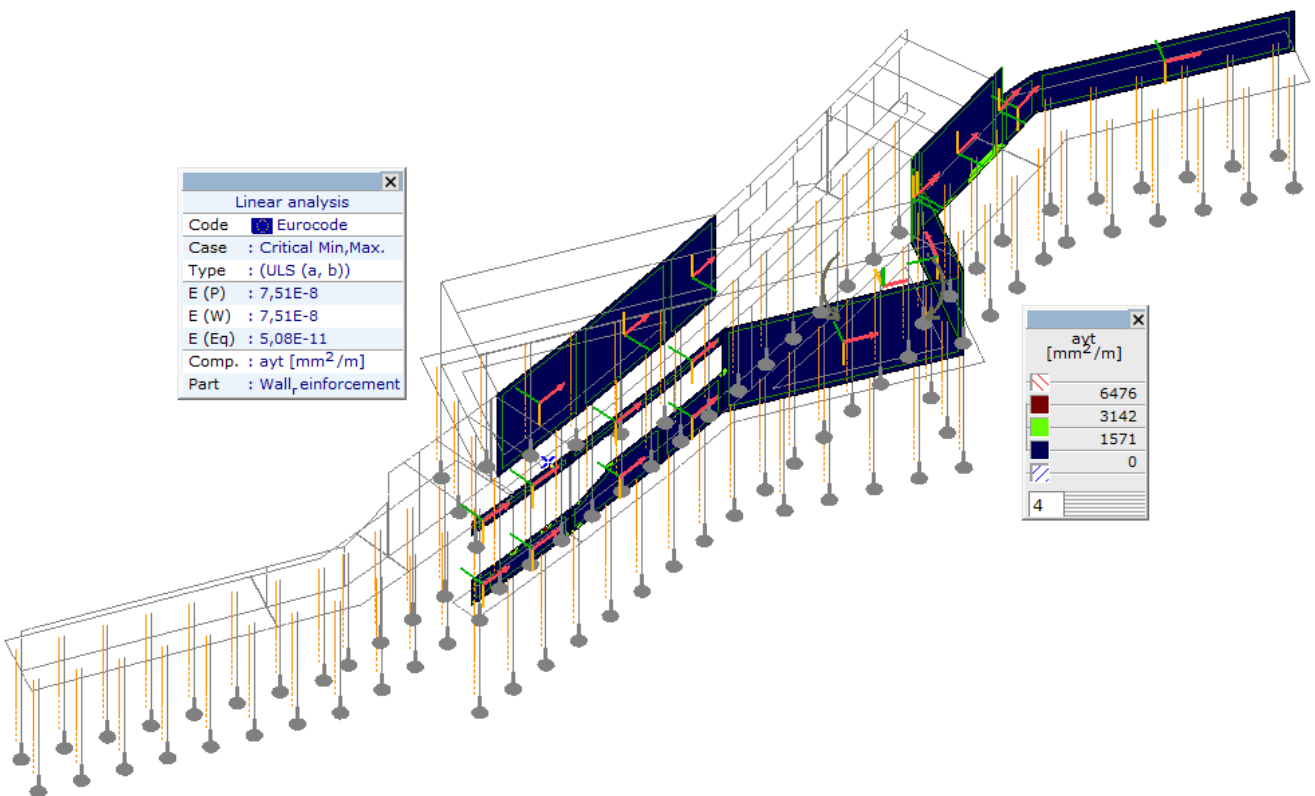

Количина арм. - Линеарно,(Auto) Кpum., ayt, Isosurfaces 2D

Дебљина елемента: 100cm.

	доле (ayb)	горе (ayt)
Потребна површина армирања	6470 mm ²	6451 mm ²
Локалан 'y' коорд., главна арматура	∅ 20/20 cm (1571 mm ²)	∅ 20/20 cm (1571 mm ²)
Локалан 'y' коорд., макс. арматура	∅ 25/20 cm + ∅ 32/20 cm)	∅ 25/20 cm + ∅ 32/20 cm (6476 mm ²)

Конструктивни елементи су адекватни за ГСН и ГСУ са предложеном количином армирања. Ограничење ширине пукотине за ГСУ је 0.3mm.

4. АНАЛИЗА АБ ПЛОЧЕ

4.1. УНУТРАШЊЕ СИЛЕ И МОМЕНТИ

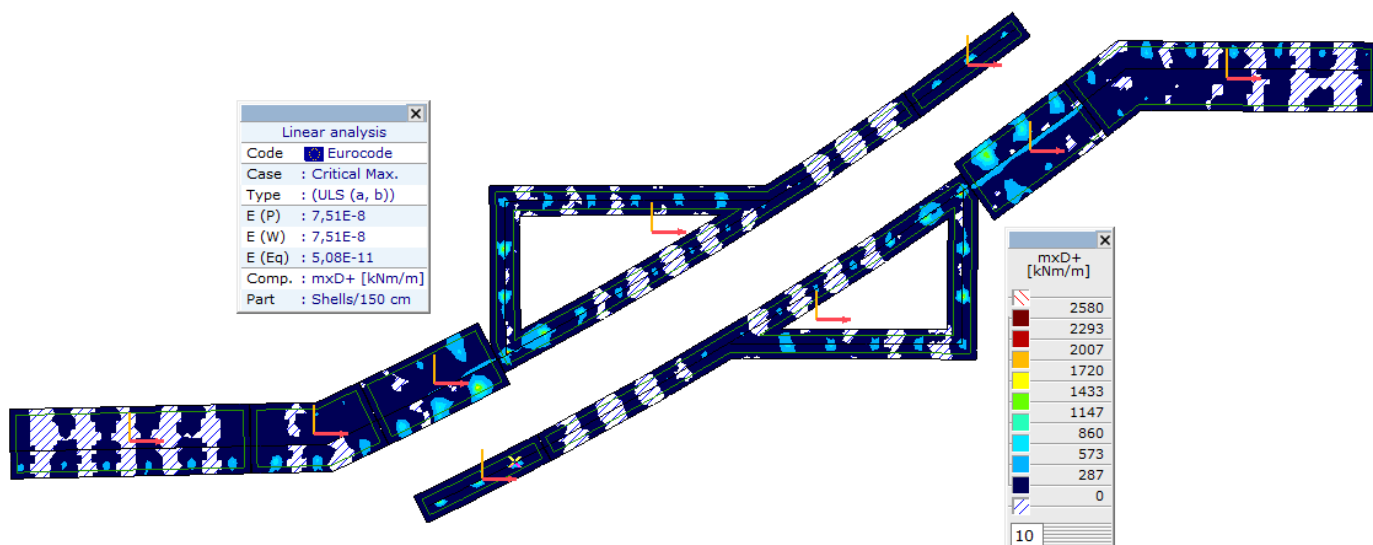

Плоча, Линеарно, (Auto) Критично макс., mxD+, Isosurfaces 2D, Горњи поглед

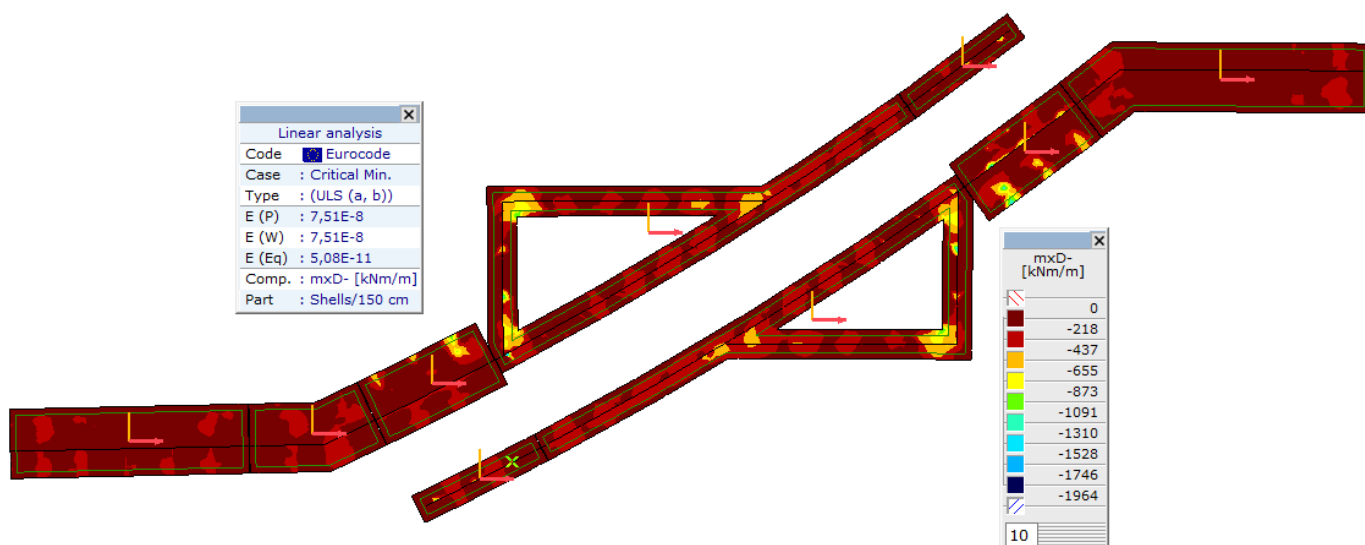

Плоча, Линеарно, (Auto) Критично Мин., mxD-, Isosurfaces 2D, Горњи поглед



Плоча, Линеарно,(Auto) Критично Мах., myD+, Isosurfaces 2D, Горњи поглед

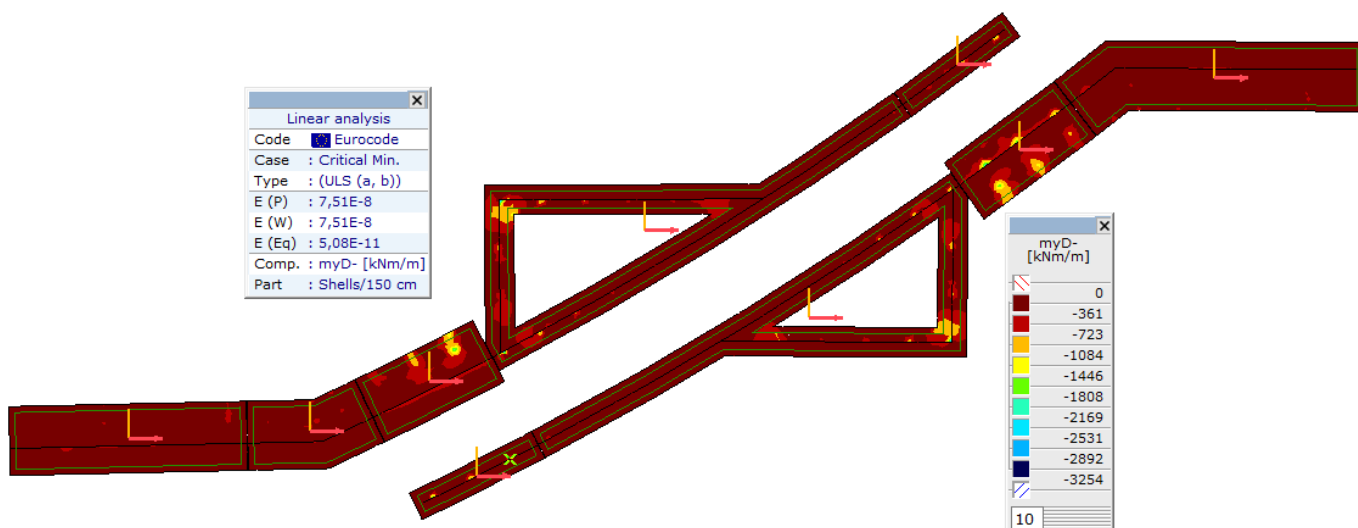

Плоча, Линеарно,(Auto) Критично мах., myD-, Isosurfaces 2D, Горњи поглед

4.2. КОЛИЧИНА АРМИРАЊА

При прорачуну потребне количине армирања, ограниченост ширине пукотина је узета у обзир.

Количина армирања

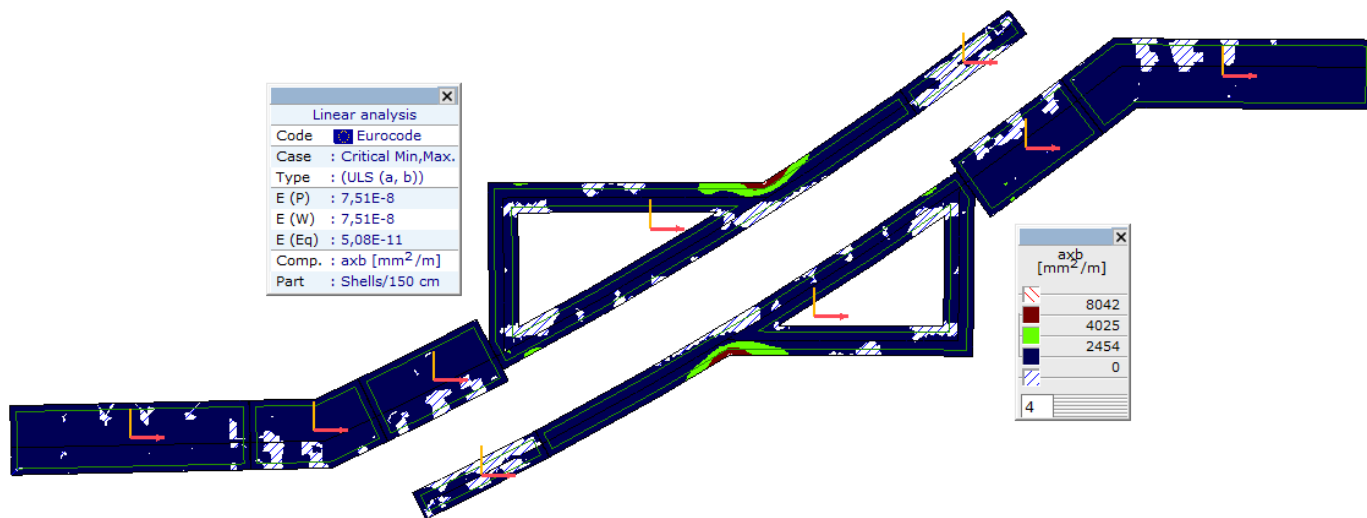

Плоча, Линеарно, (Auto) Критично, axb, Isosurfaces 2D, Горњи поглед

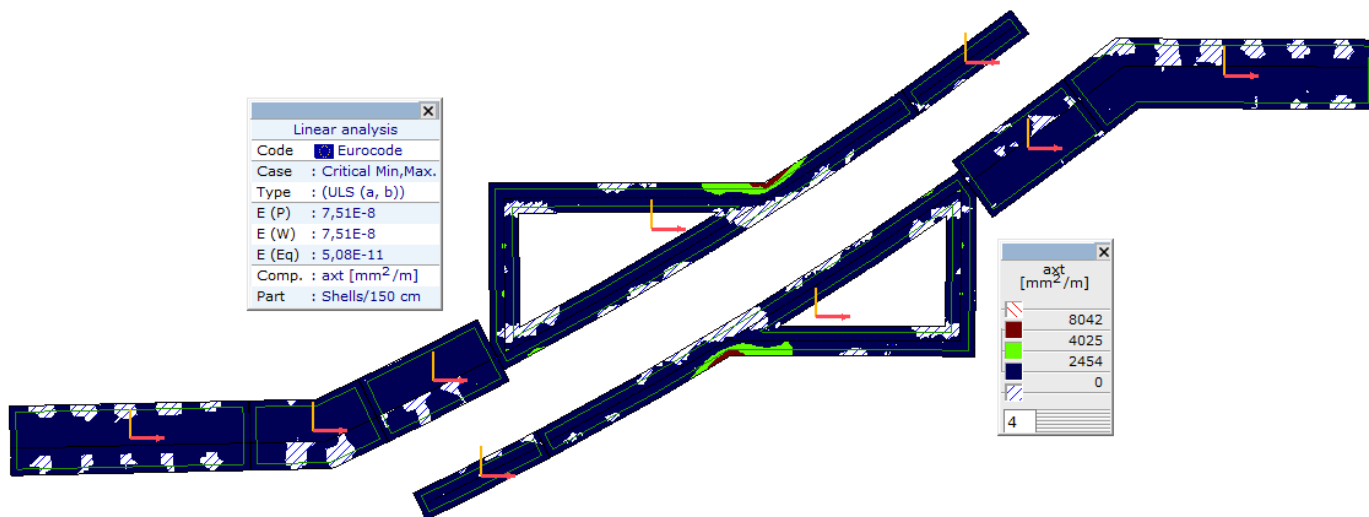

Плоча, Лиенарно, (Auto) Критично, axt, Isosurfaces 2D, Горњи поглед

Дебљина елемента: 150cm.

	доле (axb)	горе (axt)
Потребна површина армирања	8039 mm ²	7918 mm ²
Локалан x коорд., главна армирања	Ø 25/20 cm (2454 mm ²)	Ø 25/20 cm (2454 mm ²)
Локалан x коорд., макс. армирања	Ø 32/10 cm	Ø 32/10 cm

Конструктивни елементи су адекватни за ГСН и ГСУ са предложеном количином армирања. Ограничење ширине пукотине за ГСУ је 0.3mm.

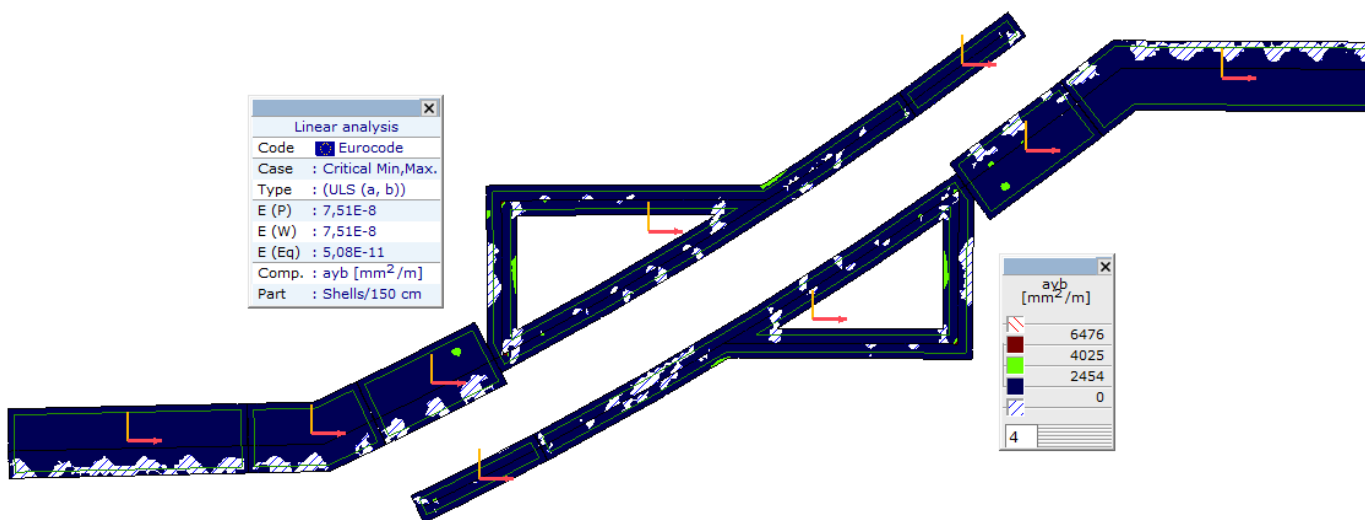

Плоча, Linear, (Auto) Критично, ayb, Isosurfaces 2D, Горњи поглед

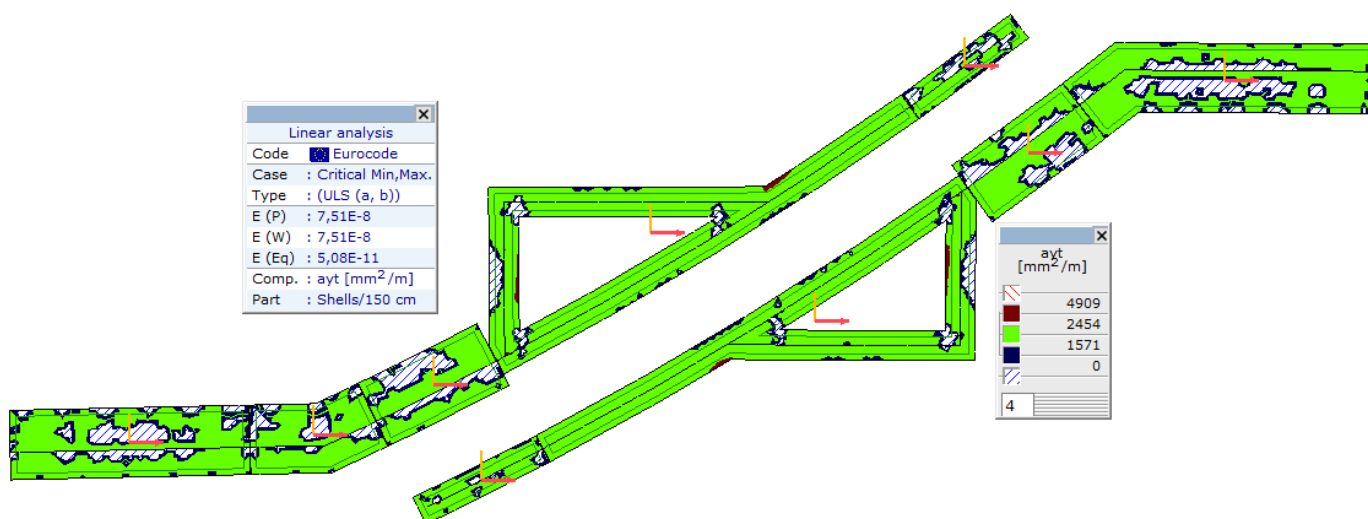

Плоча, Линарно,(Auto) Критично, ayt, Isosurfaces 2D, Горњи поглед

Дебљина елемента: 150cm.

	доле (ayb)	горе (ayt)
Потребна површина армирања	6288 mm ²	4453 mm ²
Локалан 'y' коорд., главна арматура	∅ 25/20 cm (2454 mm ²)	∅ 25/20 cm (2454 mm ²)
Локалан 'y' коорд., макс. арматура	∅ 25/20 cm + ∅ 32/20 cm)	∅ 25/20 cm + ∅ 25/20 cm)

Конструктивни елементи су адекватни за ГСН и ГСУ са предложеном количином армирања. Ограничење ширине пукотине за ГСУ је 0.3mm.

III. РЕАКЦИЈЕ ОСЛОНАЦА

Напон у нивоу темеља за ГСУ квази-сталну комбинацију оптерећења (у складу са табелом EN 1990:2011 табела A2.4. 6.10)

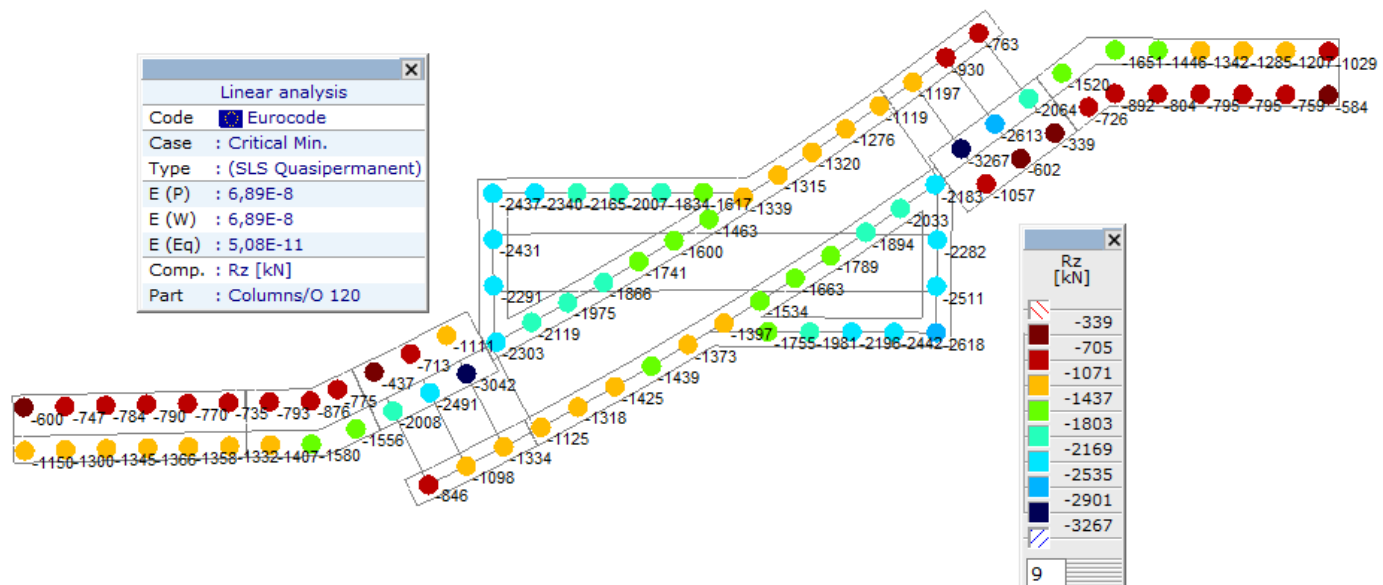

Шип, Линеарно,(ГСУ Квази-стално) Крит. мин., Rz (зглобни осл.), Isosurfaces 2D, Горњи поглед

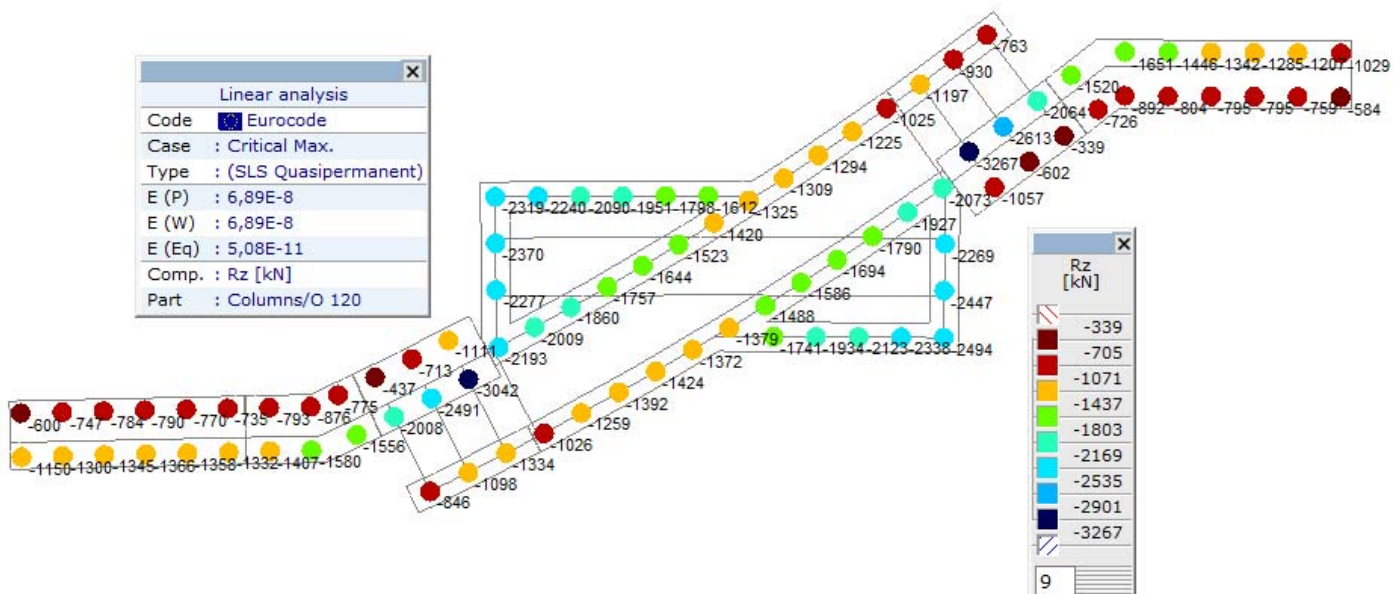

Шип, Линеарно,(ГСУ Квази-стално) Крит. макс., Rz (зглобни осл.), Isosurfaces 2D, Горњи поглед

Напон у шиповима за ГСН комбинацију оптерећења (у складу са табелом EN 1990:2011 табела A2.4, 6.10)

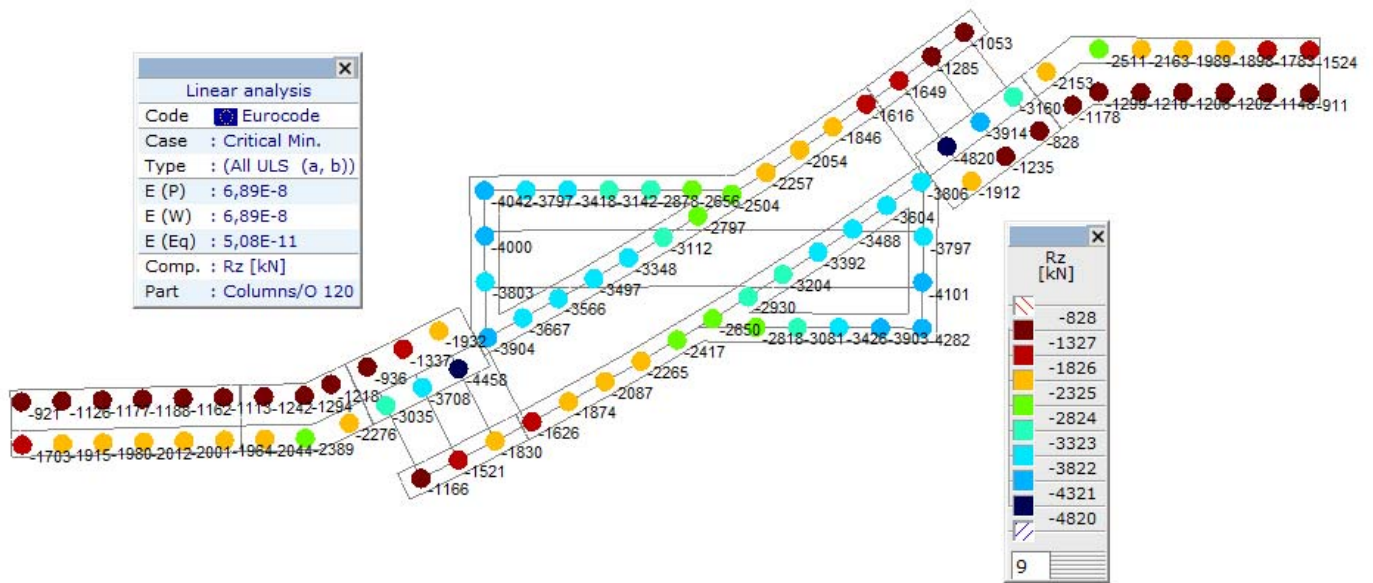

Шип, Линеарно, (Auto) Критично Мин., Rz (зглобни осл.), Isosurfaces 2D, Горњи поглед

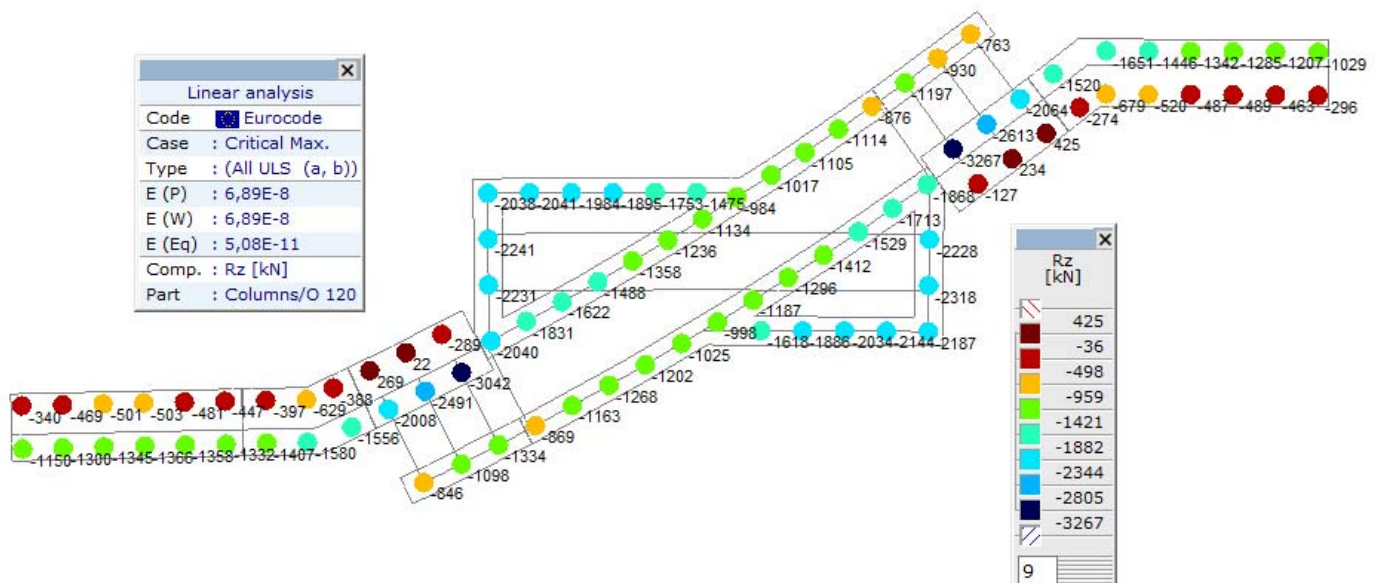

Шип, Линеарно, (Auto) Крит. Мах., Rz (зглобни осл.), Isosurfaces 2D, Горњи поглед

Отпорност шипова у ситнозрном тлу

Недренирана отпорност на смицање се може израчунати из СРТ-а према Лунне ет ал., (1997):

$$c_{u,i} = q_{c,i} / N_k$$

Крајњи отпор основе шипа се може израчунати узимањем у обзир технологију уградње, податке пробних оптерећења шипова као и предлоге националних стандарда, са следећом јендачином:

$$q_{b,cal} = 0.6 \cdot \mu_b \cdot q_{c,k}$$

$q_{c,k}$ Карактеристична тачка СРТ отпорности која се може сматрати као просечна вредност отпорности зоне од $1,5 \cdot D$ изнад основе шипа до $3,0 \cdot D$ испод основе шипа.

μ_b Фактор отпорности основе у зависности од технологије.

За крајњи отпор омотача шипа развијена је следећа квадратна једначина узимајући у обзир националне стандарде дозвољавајући различите технологије уградње шипова:

$$q_{s,cal,i} = 1.2 \cdot \mu_s \cdot \sqrt{q_{c,i}}$$

μ_s фактор отпора омотача у зависности од технологије уградње

$c_{u,i} > 500$ kPa недренирана отпорност на смицање се може узети у обзир тек након утврђених истраживања,

$q_{b,cal} > 2.5$ МПа може се употребити тек након утврђених пробних оптерећења шипова,

$q_{b,max} \leq 4$ МПа за чврсте глине и $q_{b,max} \leq 8$ МПа за високо преконсолидоване глине или узети у обзир глинени камен

		μ_b	μ_s	q_{max} [kPa]
Потискајући шипови	Побијени префабриковани бетонски шипови	1,00	1,05	85
	Побијање челичне цеви затвореног дна, бетонирање на лицу места	1,00	0,80	70
	Побијање челичне цеви затвореног дна, сукцесивно извлачење цеви уз додавање бетона	1,00	1,10	90
	Бушени шипови без челичне цеви	0,90	1,25	100
Замењујући шипови	СФА шипови	0,90	1,00	80
	Бушени шипови	0,80	1,00	80
	Бушени шипови са челичном заштитом	0,80	1,00	80

Отпорност шипова за крупнозрно тло

Проарачун отпорности основе шипа заснован је на методи предложеној у ЕС 7-2, са новим фактором редукације:

$$q_{b,cal} = \lambda_b \cdot \alpha_b \cdot \frac{1}{2} \cdot \left(\frac{q_{c,Im} + q_{c,IIIm}}{2} + q_{c,IIIIm} \right)$$

α_b Фактор отпорности основе шипа

λ_b Фактор редукације за узимање у обзир методе Де Руитер и Берингер (Ван Тол. 1993 И Феллинус, 2006) који је занемарен у ЕС 7-2

За отпорност омотача је такође употребљена квадратна формула:

$$q_{s,cal,i} = \alpha_{sq} \cdot \sqrt{q_{c,i}}$$

α_{sq} фактор отпорности омотача, зависно од технологиј

$q_b > 5.0$ МПа се може употребити искључиво у случају потврђеног пробног оптерећења

$q_{b,max} \leq 15$ МПа за сва случаја

Веома опрезан приступ је потребан за процену отпорности основе СФА шипова у песку ради вадненачке везе или потенцијала ликвифакције, јер се стање тла може оједном детериорирати током формирања.

		μ_b	μ_s	q_{max} [kPa]
Потискајући шипови	Побијени префабриковани бетонски шипови	1,00	0,90	150
	Побијање челичне цеви затвореног дна, бетонирање на лицу места	1,00	0,75	120
	Побијање челичне цеви затвореног дна, сукцесивно извлачење цеви уз додавање бетона	1,00	1,10	160
	Бушени шипови без челичне цеви	0,80	0,75	160
Замењујући шипови	СФА шипови	0,70	0,55	120
	Бушени шипови	0,50	0,55	100
	Бушени шипови са челичном заштитом	0,50	0,45	80

Прорачун у складу са СРТ - m1 за галерија В0813		Парцијални факт.		Факт. отп. осн.		Факт. отп. омо.		Макс. отп. омо.	
		осн.	омо.	Ф	Г	Ф	Г	Ф	Г
Побијени префабр. бетонски шипови	1	1.10	1.10	1.00	1.00	1.05	0.90	85	150
Побијање челичне цеви затвореног дна, бетонирање на лицу места	2	1.25	1.10	1.00	1.00	0.80	0.75	70	120
Побијање челичне цеви затвореног дна, сукцесивно извлачење цеви уз додавање бетона	3	1.25	1.10	1.00	1.00	1.10	1.10	90	160
Бушени шипови без челичне цеви	4	1.25	1.10	0.90	0.80	1.25	0.75	100	160
СФА шипови	5	1.20	1.10	0.90	0.70	1.00	0.55	80	120
Бушени шипови	6	1.25	1.10	0.80	0.50	1.00	0.55	80	100
Бушени шипови са челичном зашт.	7	1.25	1.10	0.80	0.50	1.00	0.45	80	80
Предвиђени тип шипа:	7	1.25	1.10	0.80	0.50	1.00	0.45	80	80

Пречник шипа (m)	1.20
Кота наглавка шипова (m)	76.68
Кота основе шипа (m)	63.60
Конусни фактор (Nk)	15.5
Фактор редукције наглавка (lb)	0.60
Критична кота основе шипа (m)	62.60
Дужина шипа (m)	13.08

$R_{s.cal}$ [kN]	$q_{c.k.m}$ [MPa]	$q_{c.I}$ [MPa]	$q_{c.II}$ [MPa]	$q_{c.III}$ [MPa]	$R_{b.cal}$ [kN]
3288	15.0	15.0	15.0	6.8	3696
	$q_{b.cal}$ [MPa]	7.20	Фино тло		
		3.27	Грубо тло		
Врста тла на коти основе шипа (Ф / Г)					Г

$R_{s.k} =$	2989 kN	ξ_{appl}	1.00	1	2	3	4	5	7	10
$R_{b.k} =$	2957 kN	ξ_{mean}	1.40	1.40	1.35	1.33	1.31	1.29	1.27	1.25
$R_{c.d} =$	5946 kN	ξ_{min}		1.40	1.27	1.23	1.20	1.15	1.12	1.08

Обавезно пробно оптерећење шипова ради осигурања високе отпорности базе шипа као и смањењења корелационог коефицијента на $\xi=1,00$ (ДА / НЕ)

ДА

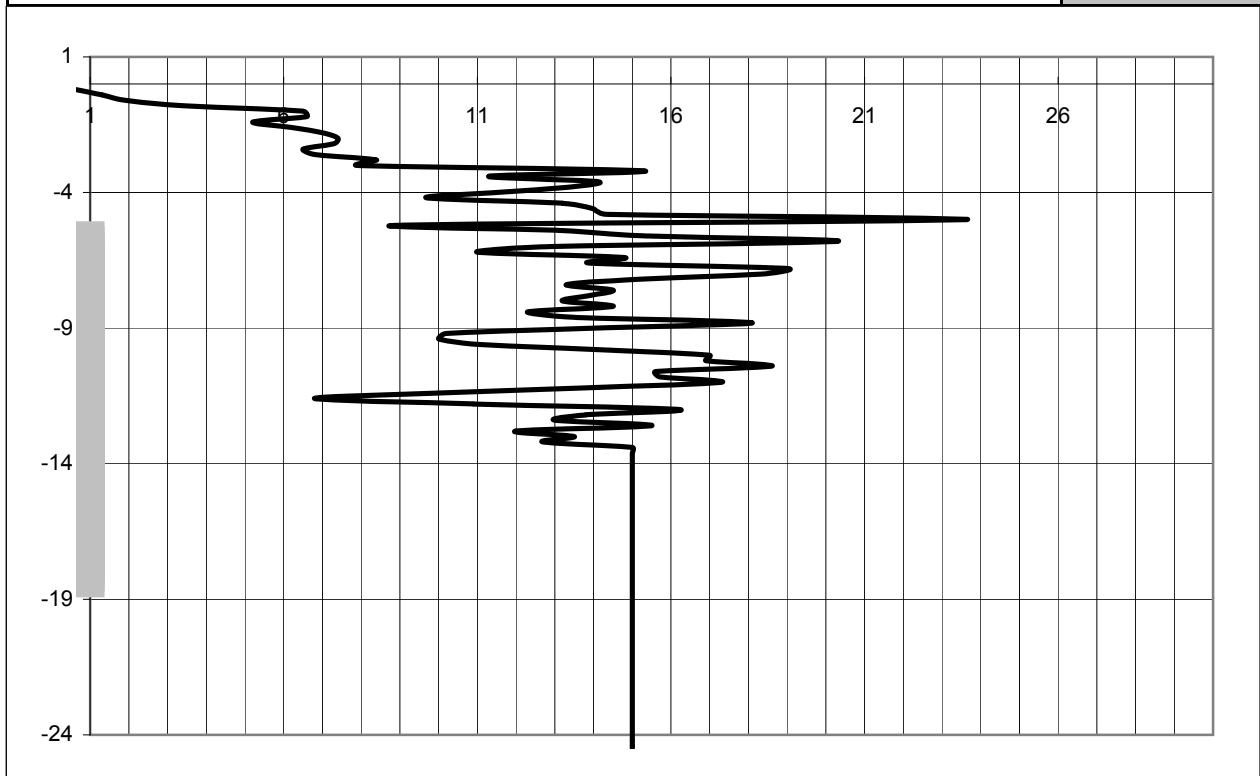

Срачунао:

Zoltán Bödecs
Zoltán Bödecs

2/1-1.4.6.2 ПРЕДМЕР И ПРЕДРАЧУН

ИДЕЈНИ ПРОЈЕКАТ
КЊИГА 2/1-1.4
МОДЕРНИЗАЦИЈА ЖЕЛЕЗНИЧКЕ ПРУГЕ
БЕОГРАД - СУБОТИЦА - ДРЖАВНА ГРАНИЦА (КЕЛЕБИЈА)
ДЕОНИЦА НОВИ САД - СУБОТИЦА - ДРЖАВНА ГРАНИЦА (КЕЛЕБИЈА)
ПРУЖНИ НАДВОЖЊАК - ГАЛЕРИЈА на km 81+283,13 пруге

Бр. поз.	Опис радова	Јед. мере	Количина	Јед. цена (дин)	Цена (дин)
			А	В	АХВ

2/1-1.4.1 ИЗВОЂЕЊЕ НВ ШИПОВА					
	Извођење НВ бушених шипова од бетона С 25/30, ХС2 У цену радова је укључен сав рад на извођењу, а плаћа се готов шип по м'. Арматура се плаћа посебно.				
2/1-1.4.1.1	Ø120 см шипови потпорних зидова	м'	690,00	40.000,00	27.600.000,00
2/1-1.4.1.2	Ø120 см шипови галерије	м'	552,00	40.000,00	22.080.000,00
2/1-1.4.1.3	Израда, уградња и монтажа арматуре НВ шипова. Плаћа се по кг уграђене арматуре. В 500В	kg	186.300,00	120,00	22.356.000,00
2/1-1.4.1.4	Пробно оптерећење шипова, испитивање носивости шипова. Плаћа се паушално.		lump sum / паушално		2.161.080,00
УКУПНО ИЗВОЂЕЊЕ НВ ШИПОВА:					74.197.080,00

ИДЕЈНИ ПРОЈЕКАТ
КЊИГА 2/1-1.4
МОДЕРНИЗАЦИЈА ЖЕЛЕЗНИЧКЕ ПРУГЕ
БЕОГРАД - СУБОТИЦА - ДРЖАВНА ГРАНИЦА (КЕЛЕБИЈА)
ДЕОНИЦА НОВИ САД - СУБОТИЦА - ДРЖАВНА ГРАНИЦА (КЕЛЕБИЈА)
ПРУЖНИ НАДВОЖЊАК - ГАЛЕРИЈА на km 81+283,13 пруге

Бр. поз.	Опис радова	Јед. мере	Количина	Јед. цена (дин)	Цена (дин)
			А	В	АХВ

2/1-1.4.2 ЗЕМЉАНИ РАДОВИ					
2/1-1.4.2.1	Ископ темеља у материјалу I и II категорије, са свом потешном подградом и транспортом ископаног материјала до 5 km. Плаћа се по m ³ ископаног материјала - на дубини 0-2 m - на дубини 2-4 m - на дубини 4-6 m	m ³ m ³ m ³	6.100,00 4.800,00 3.600,00	890,00 1.200,00 1.300,00	5.429.000,00 5.760.000,00 4.680.000,00
2/1-1.4.2.2	Додатак за копање темеља при црпљењу воде од 30 lit/min до 120 lit/min. Плаћа се по m ³ ископаног материјала	m ³	3.900,00	400,00	1.560.000,00
2/1-1.4.2.3	Насипање материјала / затрпавање темеља стубова, из ископа или позајмишта, у слојевима по 30 cm, земљаним материјалом, са набијањем слојева до модула стшљивости Ms=30MPa. Плаћа се по m ³ набијеног материјала	m ³	14.900,00	1.800,00	26.820.000,00
2/1-1.4.2.4	Израда клина од крупнозрног тла иза стубова моста са набијањем у слојевима, дебљине d=30cm, до вредности збијања D _{pr} ≥0,98 и q _u ≥ 1MPa. Ово тло се побољшава материјалом за везивање (цементом). Плаћа се по m ³ наб	m ³	3.200,00	3.000,00	9.600.000,00
2/1-1.4.2.5	Израда испуне од крупнозрног материјала, са набијањем у слојевима, дебљине d=30cm, до вредности збијања D _{pr} ≥1. Плаћа се по m ³ набијеног материјала.	m ³	10.000,00	3.000,00	30.000.000,00
2/1-1.4.2.6	Израда кегли, према пројекту, материјалом добијеним из усека или позајмишта са механичким набијањем у слојевима од по 30cm.	m ³	200,00	2.900,00	580.000,00

УКУПНО ЗЕМЉАНИ РАДОВИ:	84.429.000,00
-------------------------------	----------------------

ИДЕЈНИ ПРОЈЕКАТ
КЊИГА 2/1-1.4
МОДЕРНИЗАЦИЈА ЖЕЛЕЗНИЧКЕ ПРУГЕ
БЕОГРАД - СУБОТИЦА - ДРЖАВНА ГРАНИЦА (КЕЛЕБИЈА)
ДЕОНИЦА НОВИ САД - СУБОТИЦА - ДРЖАВНА ГРАНИЦА (КЕЛЕБИЈА)
ПРУЖНИ НАДВОЖЊАК - ГАЛЕРИЈА на km 81+283,13 пруге

Бр. поз.	Опис радова	Јед. мере	Количина	Јед. цена (дин)	Цена (дин)
			А	В	АХВ

2/1-1.4.3 БЕТОНСКИ И АРМИРАНОБЕТОНСКИ РАДОВИ					
	Све позиције обухватају поред описа појединачних ставки и следеће заједничке услове : - Бетонски радови ће бити изведени у свему по пројекту, статичком прорачуну и важећим правилницима. Цене садрже све радне операције, утрошке материјала, помоћни алат, оплате и скеле које прописују "Нормативи и стандарди рада у грађевинарству-Високоградња ГН 400", као и остале трошкове и зараду предузећа. - Бетон ће бити справљен, транспортован, уграђен, негован и испитиван на пробним узорцима по одредбама које прописује важећи "Правилник о техничким нормативима за бетон и армирани бетон" (ПБАБ 87-"Службени лист СФРЈ" бр.11/87). - Бетон ће бити справљен од агрегата и цемента атестираних по важећим српским стандардима. - Бетон класе В.II мора имати све класе отпорности дефинисане појединачним позицијама. - Обрачун количина стварно изведених радова извршиће се према одредбама које прописују "Нормативи и стандарди рада у грађевинарству". -Мешање бетона мора се вршити машинским путем, а набијање вибрирањем -Арматура се плаћа посебно -Каблови се плаћају посебно -У цену бетона је урачуната оплата и скела -Плаћа се за потпуно готов посао од m ³ уграђеног бетона				
	Неармирани бетон				
2/1-1.4.3.1	Мршави бетон - изравњавајући слој, дебљине 10 см, С12/15, испод темеља стубова, крилних зидова, темељних плоча, наглавних греда, прелазних плоча од	m ³	110,00	12.000,00	1.320.000,00
2/1-1.4.3.2	Слој за пад коловозне конструкције од бетона МВ20, класе В.І. и подлога испод монтажних каналета.	m ³	23,00	12.500,00	287.500,00
2/1-1.4.3.3	Израда заштитног слоја хидроизолације коловозне конструкције/горње плоче пропуста од бетона МВ 20, дебљине 5 см са поцинкованом мрежом. У цену је урачуната утрошена арматура , а плаћа се по m ² заштићене површине.	m ²	20,00	2.550,00	51.000,00

ИДЕЈНИ ПРОЈЕКАТ
КЊИГА 2/1-1.4
МОДЕРНИЗАЦИЈА ЖЕЛЕЗНИЧКЕ ПРУГЕ
БЕОГРАД - СУБОТИЦА - ДРЖАВНА ГРАНИЦА (КЕЛЕБИЈА)
ДЕОНИЦА НОВИ САД - СУБОТИЦА - ДРЖАВНА ГРАНИЦА (КЕЛЕБИЈА)
ПРУЖНИ НАДВОЖЊАК - ГАЛЕРИЈА на km 81+283,13 пруге

Бр. поз.	Опис радова	Јед. мере	Количина	Јед. цена (дин)	Цена (дин)
			А	В	АХВ
	Армирано бетонске темељне конструкције				
2/1-1.4.3.4	Армирани бетон темеља стубова и темеља потпорних зидова, тракастих темеља, контра-греда, плочастих темеља, јастука, наглавних С 25/30, ХС2	m ³	1.220,00	21.600,00	26.352.000,00
	Стубови као ослонци распонских конструкција разних система и лежишне греде				
2/1-1.4.3.5	Тело крајњих стубова (зидова отворене) од бетона класе С 30/37, ХС4,ХФ1, VII	m ³	1.010,00	27.600,00	27.876.000,00
	Тело потпорних зидова од бетона класе С 30/37, ХС4,ХФ1, VII	m ³	530,00	27.600,00	14.628.000,00
2/1-1.4.3.6	Тело крајњих стубова Ø80 cm од бетона класе С 30/37, ХС4,ХФ1, VII	m ³	40,00	27.600,00	1.104.000,00
2/1-1.4.3.7	Лежишне греде крајњих стубова од бетона класе С 30/37, ХС4,ХФ1, VII	m ³	20,00	27.600,00	552.000,00
2/1-1.4.3.8	Попречне греде на потпорној конструкцији С 30/37, ХС4,ХФ1, VII	m ³	54,00	27.600,00	1.490.400,00
	Распонска конструкција моста од армираног бетона				
2/1-1.4.3.9	Коловозна плоча од армираног бетона Бетон класе С 30/37, ХС4,ХФ1, VII	m ³	540,00	30.600,00	16.524.000,00
2/1-1.4.3.10	Ивични венци пешачких стаза ливени на лицу места, (укључујући и ревизионе шахтове) од бетона класе С30/37, ХС4,ХФ3, VII, М-200	m ³	90,00	37.200,00	3.348.000,00
2/1-1.4.3.11	Прелазне плоче, од бетона С 25/30, ХС2	m ³	110,00	25.200,00	2.772.000,00
УКУПНО БЕТОНСКИ РАДОВИ:					96.304.900,00

ИДЕЈНИ ПРОЈЕКАТ
КЊИГА 2/1-1.4
МОДЕРНИЗАЦИЈА ЖЕЛЕЗНИЧКЕ ПРУГЕ
БЕОГРАД - СУБОТИЦА - ДРЖАВНА ГРАНИЦА (КЕЛЕБИЈА)
ДЕОНИЦА НОВИ САД - СУБОТИЦА - ДРЖАВНА ГРАНИЦА (КЕЛЕБИЈА)
ПРУЖНИ НАДВОЖЊАК - ГАЛЕРИЈА на km 81+283,13 пруге

Бр. поз.	Опис радова	Јед. мере	Количина	Јед. цена (дин)	Цена (дин)
			А	В	АХВ

2/1-1.4.4 РАДОВИ ОД МЕТАЛА					
	Све позиције обухватају поред описа појединачних ставки и следеће заједничке услове: - Армирачки радови ће бити изведени у свему по пројекту, статичком прорачуну и важећим правилницима. Цене садрже све радне операције, утрошке материјала, помоћни алат и скеле које прописују "Нормативи и стандарди рада у грађевинарству-Високоградња ГН 400", као и остале трошкове и зараду предузећа. - Арматуру очистити од рђе и прљавштине, исправити, исећи, савити и уградити по детаљима (арматурним нацртима) и статичком прорачуну. - За квалитет уграђене арматуре одговара извођач радова. - Јединична цена садржи и постављање подметача од челика, пластике или бетона за постизање предвиђених заштитних слојева и правилног положаја арматуре у конструкцији. Сва подеона гвожђа и узенгије ће бити чврсто везани за главну арматуру тако да не може доћи до промене положаја арматуре за време бетонирања конструкције. - У цену радова на преднапрезању урачуната је набавка свог потребног материјала (уžad, котве, пресе, заштитне цеви, подложне плочице, ињекциона маса), постављање ужаци у пројектован положај, монтирање и сам процес урезања и ињектирања. - Стварно уграђена количина арматуре свих квалитета обрачунава се по kg без обзира на сложеност и пречнике шипки арматуре. - Обрачун количина извршити према табличним тежинама арматуре и ужаци и дужинама из арматурних нацрта.				
2/1-1.4.4.1	Набавка, чишћење, сечење, машинско савијање и монтажа арматуре према пропису, пројекту и статичким детаљима. Плаћа се по kg уграђене арматуре. Ребраста арматура В 500В	kg	542.100,00	120,00	65.052.000,00

УКУПНО АРМИРАЧКИ РАДОВИ:					65.052.000,00
---------------------------------	--	--	--	--	----------------------

ИДЕЈНИ ПРОЈЕКАТ
КЊИГА 2/1-1.4
МОДЕРНИЗАЦИЈА ЖЕЛЕЗНИЧКЕ ПРУГЕ
БЕОГРАД - СУБОТИЦА - ДРЖАВНА ГРАНИЦА (КЕЛЕБИЈА)
ДЕОНИЦА НОВИ САД - СУБОТИЦА - ДРЖАВНА ГРАНИЦА (КЕЛЕБИЈА)
ПРУЖНИ НАДВОЖЊАК - ГАЛЕРИЈА на km 81+283,13 пруге

Бр. поз.	Опис радова	Јед. мере	Количина	Јед. цена (дин)	Цена (дин)
			А	В	АХВ

2/1-1.4.5 ИЗОЛАТЕРСКИ РАДОВИ					
	- Сви изолатерски радови морају бити изведени педантно и тачно према захтевима из пројекта, предрачуна радова и детаљима. - Употребљени материјали морају одговарати важећим стандардима и прописима, снабдевени атестима овлашћене установе, проверени у употреби, трајни колико и објекат или пројектовани тако да је њихова замена могућа. - Све грешке на конструкцији морају се на одговарајући начин отклонити или санирати пре почетка наношења изолационог материјала. - У јединичну цену је урачуната набавка свог потребног материјала, алата, транспорт и израда. - Плаћа се за потпуно готов посао по m ² урађене изолације и/или заштите.				
2/1-1.4.5.1	Израда хидроизолације горње плоче на бази метил метакрилата, прскањем под притиском. Радови по овој позицији се изводе у складу са техничким условима и нормативима за ову врсту послова као и по технологији произвођача. У цену су у рачунати набавка материјала,	m ²	420,00	4.150,00	1.743.000,00
2/1-1.4.5.2	Поставити хидроизолацију која се састоји од једног хладног слоја битуменске емулзије на горњој плочи.	m ²	620,00	850,00	527.000,00
2/1-1.4.5.3	Израда хидроизолације од једног хладног премаза битулитом и једног премаза врућим битуменом бетонских површина које су у контакту са земљом.	m ²	1.700,00	1.200,00	2.040.000,00
2/1-1.4.5.4	Израда заштите бетонских површина заштитним хидрофобним премазом за бетон, на бази пенетрата. Површине морају бити претходно очишћене и суве. Премазивање подразумева заштиту и импрегнацију свих видљивих бетонских површина моста које су у додиру са атмосфе	m ²	90,00	2.000,00	180.000,00
2/1-1.4.5.5	Заштитни премаз бетона на пешачким стазама, степеницама и подестима, d=3-3.5 mm, формираног од 4 слоја:епокси прајмер, водоотпорни слој пур смоле, основни премаз пур смоле(полиуретан) са кварц песком (0.5-1 mm) и завршни слој пур смоле.	m ²	290,00	2.500,00	725.000,00

УКУПНО ИЗОЛАТЕРСКИ РАДОВИ:	5.215.000,00
-----------------------------------	---------------------

ИДЕЈНИ ПРОЈЕКАТ
КЊИГА 2/1-1.4
МОДЕРНИЗАЦИЈА ЖЕЛЕЗНИЧКЕ ПРУГЕ
БЕОГРАД - СУБОТИЦА - ДРЖАВНА ГРАНИЦА (КЕЛЕБИЈА)
ДЕОНИЦА НОВИ САД - СУБОТИЦА - ДРЖАВНА ГРАНИЦА (КЕЛЕБИЈА)
ПРУЖНИ НАДВОЖЊАК - ГАЛЕРИЈА на km 81+283,13 пруге

Бр. поз.	Опис радова	Јед. мере	Количина	Јед. цена (дин)	Цена (дин)
			А	В	АХВ

2/1-1.4.6 ОСТАЛИ РАДОВИ						
	За све позиције наведених радова важи: * у цену је урачуната набавка свог потребног материјала, алата, механизације, транспорт, израда и монтажа према пројекту, а за комплетно завршен посао					
2/1-1.4.6.1	Постављање еластичног тепиха (простирке) за заштиту од буке и пригушење вибрација, између засторне призме и бетонске конструкције. У цену урачуната набавка, транспорт и уградња. Плаћа се по m ² постављене ела	m ²	350,00	1.800,00	630.000,00	
2/1-1.4.6.2	Сливници од ливеног гвожђа, набавка и уградња према пројекту. Плаћа се по комаду уграђеног сливника.	pcs	0	50.000,00	0,00	
2/1-1.4.6.3	Ливене цеви за одвод воде из сливника укључујући и сав причврсни прибор. Плаћа се по m' уграђене цеви.	m'	0	2.700,00	0,00	
2/1-1.4.6.4	Израда и постављање оgrade од челика S 235 JRG1. У цену је урачуната набавка материјала, израда, транспорт, монтажа, антикорозиона заштита са два основна и два завршна премаза покривном бојом, а у свему према пројекту.	-цевне или од профила	kg	4000,00	250,00	1.000.000,00
		- висока жичана заштитна ограда	kg	450,00	250,00	112.500,00
2/1-1.4.6.5	Набавка, транспорт и постављање гумене траке - "Fugeband" за водонепропусност на споју две кампаде бетонских елемената. Плаћа се по m' постављеног фугебанда.	m'	50,00	2.700,00	135.000,00	
2/1-1.4.6.6	Израда заштите хидроизолације, површина, стиродур плочама дебљине 3 цм.	m ²	1700,00	2.700,00	4.590.000,00	
2/1-1.4.6.7	Испитивање готовог моста.	lump sum			1.000.000,00	
2/1-1.4.6.8	Фотографско снимање у току изградње моста.	lump sum			100.000,00	
2/1-1.4.6.9	Израда и уграђивање плоче са годином изградње моста.	lump sum			10.000,00	

УКУПНО ОСТАЛИ РАДОВИ:					7.577.500,00
------------------------------	--	--	--	--	---------------------

ИДЕЈНИ ПРОЈЕКАТ
КЊИГА 2/1-1.4
МОДЕРНИЗАЦИЈА ЖЕЛЕЗНИЧКЕ ПРУГЕ
БЕОГРАД - СУБОТИЦА - ДРЖАВНА ГРАНИЦА (КЕЛЕБИЈА)
ДЕОНИЦА НОВИ САД - СУБОТИЦА - ДРЖАВНА ГРАНИЦА (КЕЛЕБИЈА)
ПРУЖНИ НАДВОЖЊАК - ГАЛЕРИЈА на km 81+283,13 пруге

Бр. поз.	Опис радова	Јед. мере	Количина	Јед. цена (дин)	Цена (дин)
			А	В	АХВ

ЗБИРНА РЕКАПИТУЛАЦИЈА

2/1-1.4.1	ИЗВОЂЕЊЕ НВ ШИПОВА	74.197.080,00
2/1-1.4.2	ЗЕМЉАНИ РАДОВИ	84.429.000,00
2/1-1.4.3	БЕТОНСКИ И АРМИРАНОБЕТОНСКИ РАДОВИ	96.304.900,00
2/1-1.4.4	РАДОВИ ОД МЕТАЛА	65.052.000,00
2/1-1.4.5	ИЗОЛАТЕРСКИ РАДОВИ	5.215.000,00
2/1-1.4.6	ОСТАЛИ РАДОВИ	7.577.500,00

УКУПНО (дин): **332.775.480,00**

Београд, Јул 2020. год.



Одговорни пројектант:

Handwritten signature of Nada J. Pavlović

Нада Павловић, дипл. грађ. инж.
 лиценца бр.: 310 5632 03

2/1-1.4.7. ГРАФИЧКА ДОКУМЕНТАЦИЈА

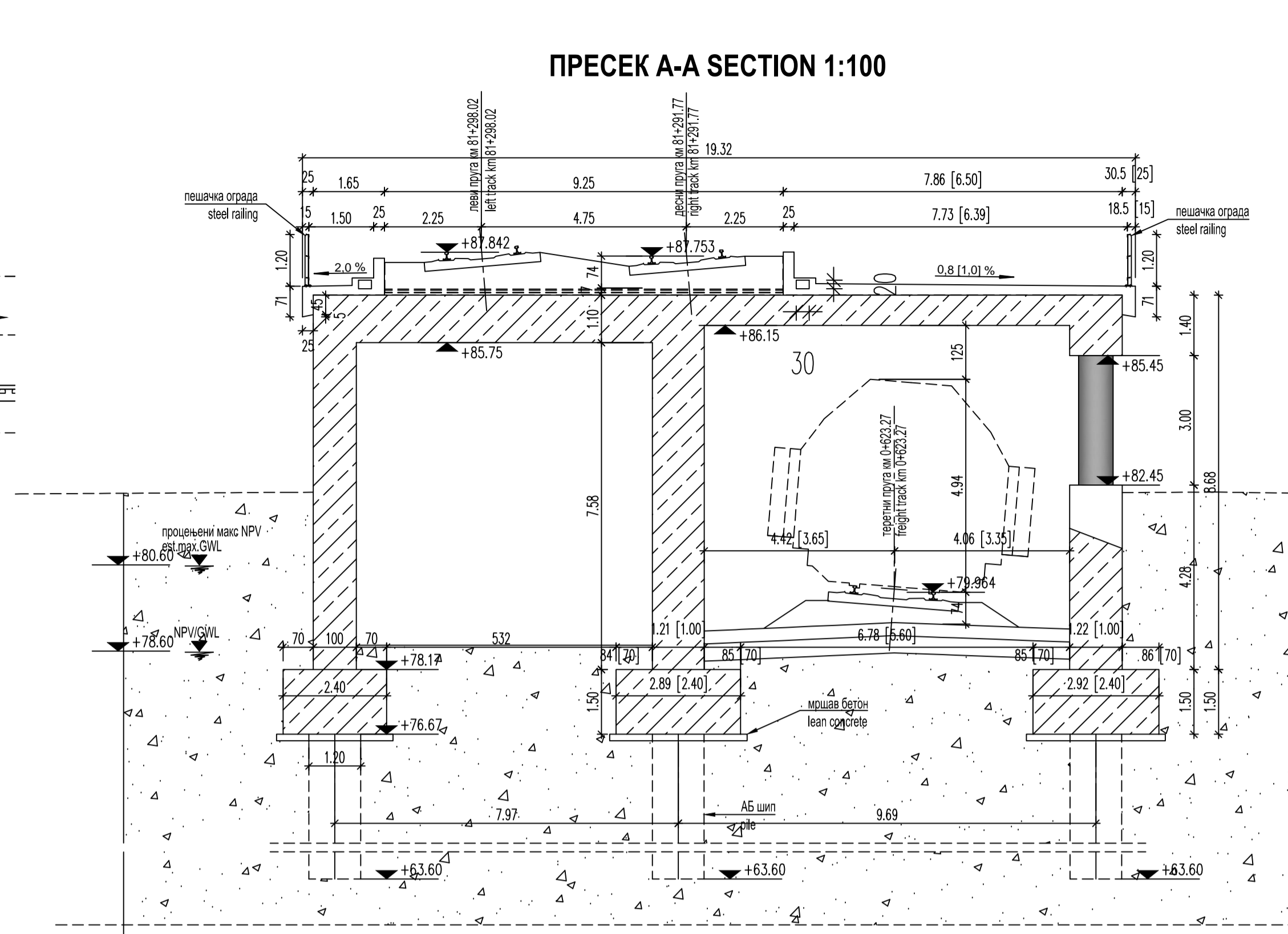
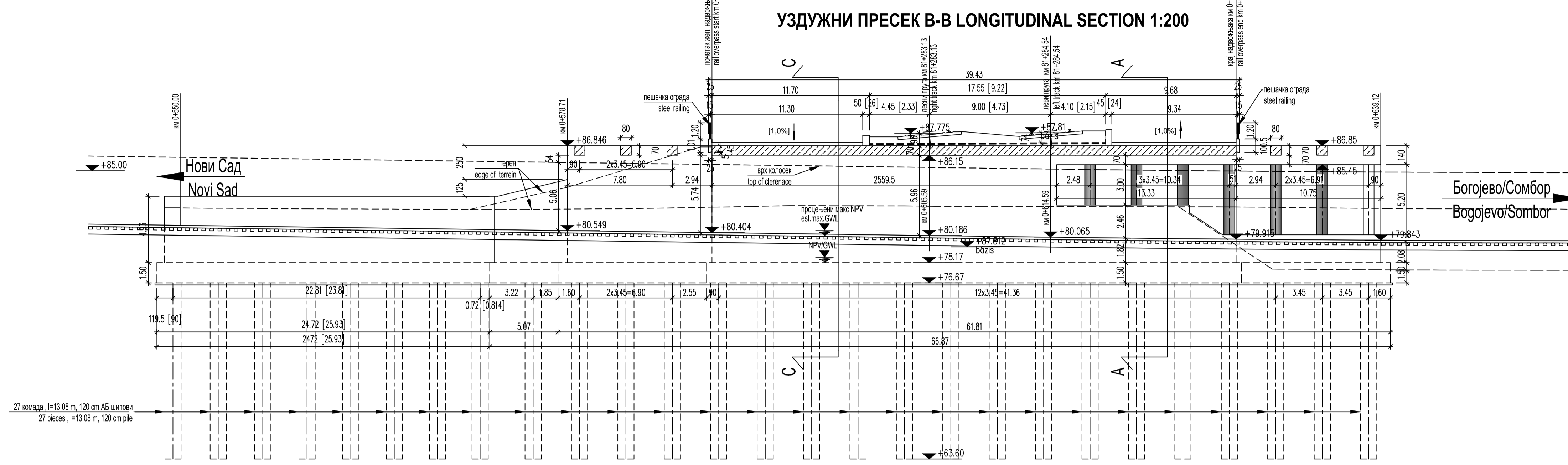
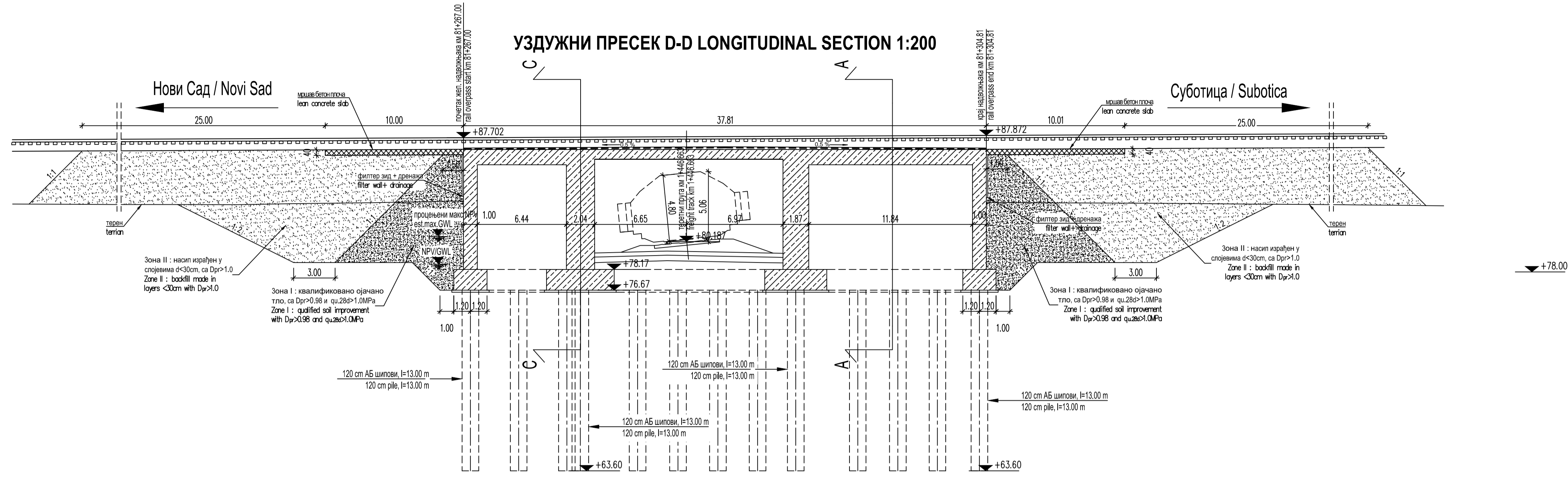

ОСНОВА 1:200 LAYOUT PLAN

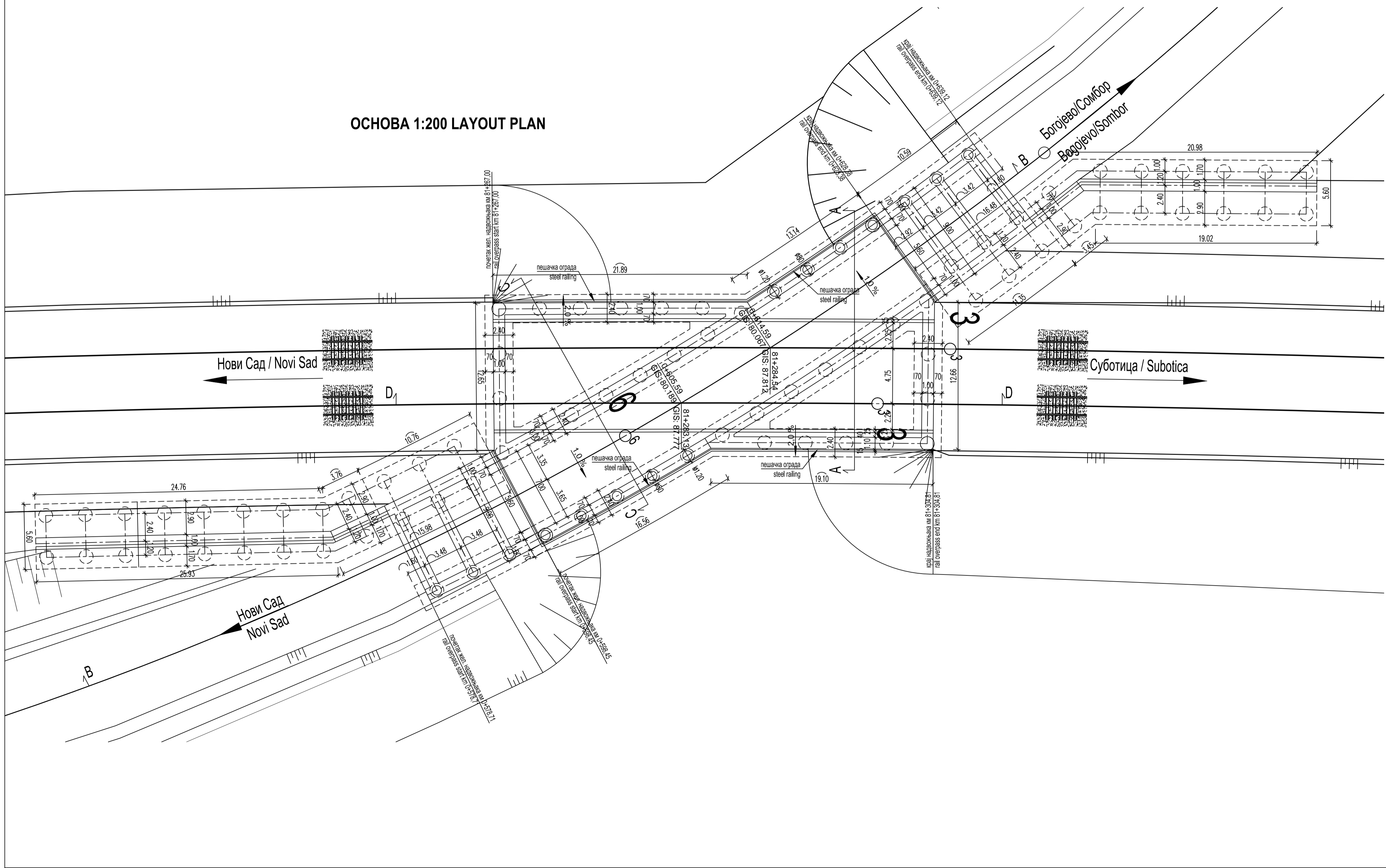

ПОПРЕЧНИ ПРЕСЕК С-С CROSS SECTION 1:50

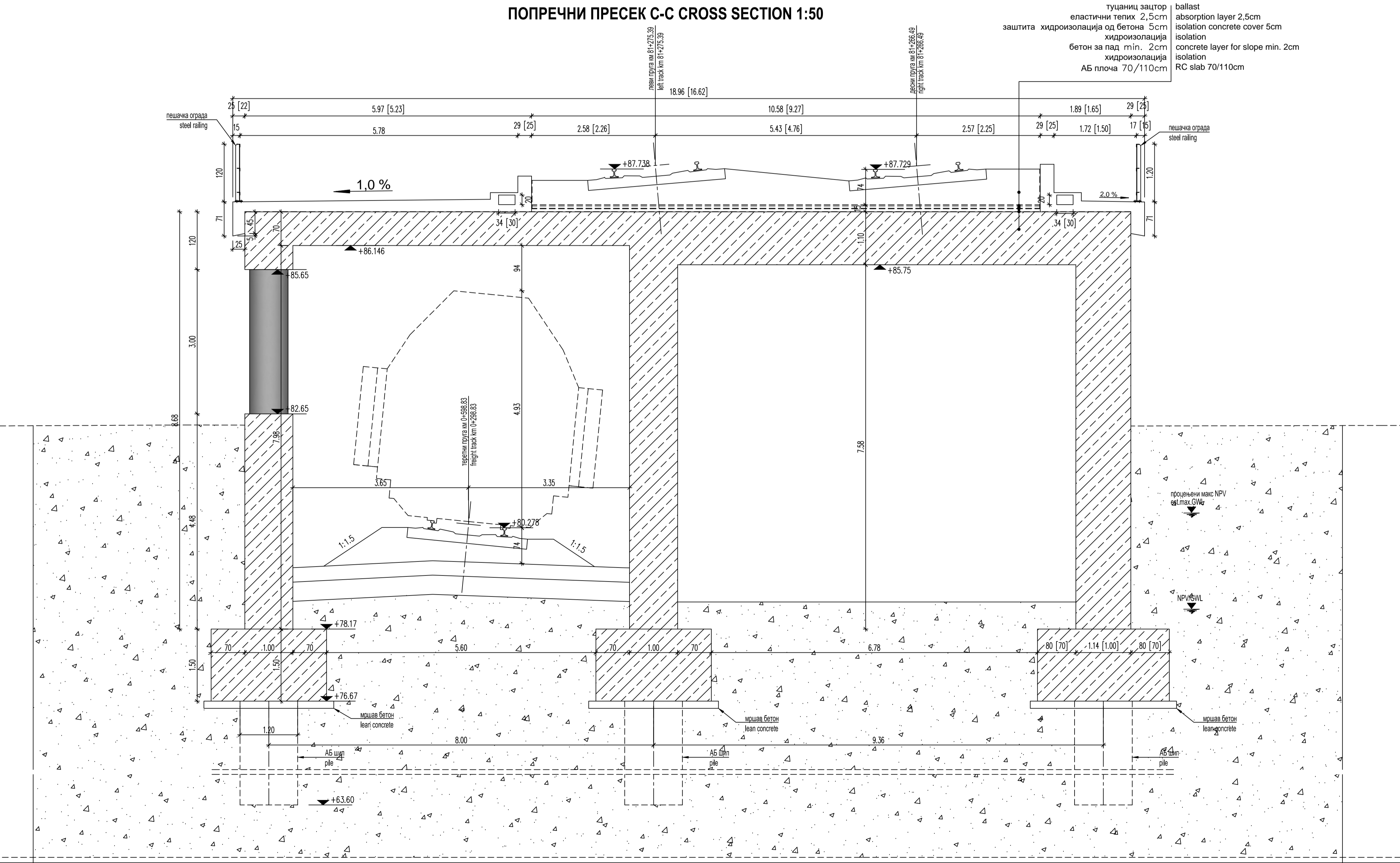

MATERIAL CHARACTERISTICS

Element	Concrete	Reinforcement	Concrete cover
Slab, walls, beams	C 30/37, XC4, XF1, V-II	B500B	5,0 cm
Circular columns	C 30/37, XC4, XF1, V-II	B500B	5,0 cm
Retaining walls	C 30/37, XC4, XF1, V-II	B500B	5,0 cm
Pile caps	C 25/30, XC2	B500B	5,0 cm
Piles	C 25/30, XC2	B500B	5,0 cm
Edge beam and footpath	C 30/37, XC4, XF3, V-II, M-200	B500B	5,0 cm
Lean concrete	C 12/15 or C 16/20, X0		

КАРАКТЕРИСТИКЕ МАТЕРИЈАЛА

Елемент	Бетон	Арматура	Заштитни слој
Плоча, зидна плоча, кружни стубови	C 30/37, XC4, XF1, V-II	B500B	5,0 cm
Потпорни зидови	C 30/37, XC4, XF1, V-II	B500B	5,0 cm
Нападне греде шипова	C 25/30, XC2	B500B	5,0 cm
Шипови	C 25/30, XC2	B500B	5,0 cm
Ивични венац и пешачка стаза	C 30/37, XC4, XF3, V-II, M-200	B500B	5,0 cm
Мршав бетон	C 12/15 или C16/20, X0		



03
02
01

Број/Number Датум / Date Опис / Description

Ревизиони блок: / Revision block:

САОБРАЋАЈНИ ИНСТИТУТ ЦИП, д.о.о.
INSTITUTE OF TRANSPORTATION CIIP Ltd
 Немањина 6; 11000 Београд, Србија
 Тел: 0112618-134; Факс: 0112618-324; web site: www.ciip.co.rs

Организациона јединица: КОНСТРУКЦИЈЕ / Organization unit: STRUCTURE DEPARTMENT

Извршилац пројекта: / Project designer: Милан Јеленић, дипл. грађ. инж.
 Одговорни пројекат: / Chief designer: Милан Јеленић, дипл. грађ. инж.

Изабрани пројекат: / Project designer: Милан Јеленић, дипл. грађ. инж.

Пројекат мостова / DESIGN OF BRIDGES
 Галерија на км 8+263.13
 Gallery at km 8+263.13

Упутства за израду: / General notes: Светлана Станојевић, дипл. грађ. инж.
 Главни пројекат: / Chief designer: Милан Јеленић, дипл. грађ. инж.
 Техничко одобрење: / Technical approval: Милан Јеленић, дипл. грађ. инж.

Израдио: / Drawn by: Золтан Водечић
 Проверио: / Checked by: Золтан Водечић
 Пројектовао: / Projected by: Золтан Водечић

Датум издања: / Issue date: 12.2018.
 Шкала: / Scale: 1:200

2017-728-KOH-014.4.7.1